

Content

A-Z



**РУКОВОДСТВО ПО
ЭКСПЛУАТАЦИИ.
BMW M4 КАБРИОЛЕТ.**





ДОБРО ПОЖАЛОВАТЬ В МИР BMW.

Руководство по эксплуатации.

Мы рады, что вы решили приобрести автомобиль BMW.

Чем лучше вы будете с ним знакомы, тем увереннее будете чувствовать на дороге. Поэтому мы просим:

Прочтите руководство пользователя до того, как начнете использовать свой новый автомобиль BMW. Также воспользуйтесь интегрированным руководством пользователя. Здесь содержатся важные сведения об управлении автомобилем, которые позволят более полно использовать технические преимущества BMW. Кроме того, вы получите информацию, служащую для обеспечения эксплуатационной надежности и безопасности при движении, а также для наилучшего сохранения качества автомобиля BMW.

Печатное руководство по эксплуатации является актуальным на момент производства автомобиля. После обновления программного обеспечения автомобиля, например, Remote Software Upgrade, интегрированное руководство пользователя автомобиля получает обновленную информацию.

Дополнительную информацию можно найти в других брошюрах из состава бортовой документации.

Желаем вам приятной и безопасной поездки.

СОДЕРЖАНИЕ

После обновления программного обеспечения автомобиля, например, Remote Software Upgrade, интегрированное руководство пользователя автомобиля получает обновленную информацию.

! Указания

Примечания	6
------------------	---

🔧 Первые шаги

Посадка	20
Настройка и управление	24
В дороге	28

👉 Управление

Кокпит	36
Датчики автомобиля	41
Рабочее состояние транспортного средства	46
BMW iDrive	50
BMW Remote Software Upgrade	66
Личные настройки	71
Открытие и закрытие	78
Сиденья, зеркала и руль	112
Безопасная перевозка детей	124
Вождение	134
Индикация	152
Свет и обзор	178
Безопасность	192
Системы управления устойчивостью движения	239
Системы помощи водителю	254
Парковка	289
Комфорт движения	311
Микроклимат	312
Внутреннее оснащение	328
Места для хранения	334
Багажное отделение	338

Полезно знать

Техническое оснащение BMW M4	342
Особенности эксплуатации	344
Экономия топлива	350

Мобильность

Заправка топливом	352
Диски и шины	354
Моторный отсек	381
Эксплуатационные материалы	384
Техническое обслуживание	392
Замена деталей	395
Помощь в случае аварии	400
Уход	410

Справка

Технические характеристики	418
Сиденья для детских удерживающих систем	420
Приложение	423
От А до Я	430

© 2026 Bayerische Motoren Werke

Aktiengesellschaft

Мюнхен, Германия

Воспроизведение, полное или частичное, допускается только с письменного разрешения BMW AG, Muenchen.

русский ID8 II/26, -

Отпечатано на бумаге, отбеленной без добавления хлора, возможна повторная переработка.

Примечания

К этому руководству по эксплуатации

Ориентирование

Быстрее всего определенные темы можно найти по алфавитному указателю.

Для обзора автомобиля рекомендуется прочитать краткое руководство к руководству пользователя.

Актуальность руководства пользователя

Производство автомобилей

Печатное руководство по эксплуатации является актуальным на момент производства автомобиля.

Из-за внесения изменений после подписания в печать возможны расхождения между печатным руководством по эксплуатации и интегрированным руководством пользователя.

Указания по обновлениям находятся в приложении к печатному руководству пользователя автомобиля.

После обновления программного обеспечения в автомобиле

После обновления программного обеспечения автомобиля, например, при помощи Remote Software Upgrade, интегрированное руководство пользователя автомобиля получает обновленную информацию.

Руководство к системам навигации, развлечения и связи

Руководство к системам навигации, развлечения и связи в печатном виде можно приобрести в авторизованной СТОА.

Темы дополнительно описаны в интегрированном руководстве пользователя в автомобиле.

Обзор средств передачи информации

Принцип действия

Содержание руководства пользователя можно просмотреть различными способами. Предлагаются следующие форматы руководства пользователя:

- ▶ Печатное руководство пользователя.
- ▶ Интегрированное руководство пользователя в автомобиле.

В зависимости от доступности в соответствующей стране дополнительная информация об автомобиле предлагается посредством следующих медиафайлов:

- ▶ На веб-сайте: driversguide.bmw.com.
- ▶ В мобильном приложении: BMW Driver's Guide.

Эти медиафайлы позволяют напрямую распечатать актуальную информацию. Также можно скачать руководство пользователя в варианте для печати.

Печатное руководство пользователя

В печатном руководстве пользователя описаны все серийные, экспортные и специальные варианты комплектации, которые доступны сейчас или будут доступны в дальнейшем в зависимости от модели.

Интегрированное руководство пользователя в автомобиле

Принцип действия

В интегрированном руководстве пользователя описаны все серийные, экспортные и специальные варианты комплектации, которые доступны сейчас или будут доступны в дальнейшем в зависимости от модели. Интегрированное руководство пользователя можно вывести на дисплей управления.

Выбор руководства пользователя

1.  меню «Приложения»
2. „Все приложения“
3. „Руководство по эксплуат.“
4. Выберите необходимый путь доступа к контенту.

Пролистывание руководства пользователя

Листайте вверх или вниз до отображения на экране следующего или предыдущего содержания.

Контекстная справка

Общие положения

Интегрированное руководство пользователя вызывается из каждого меню. В зависимости от выбранной функции отображается соответствующее описание или главное меню интегрированного руководства пользователя.

Выбор контекстной справки из меню

1. Удерживайте нажатым желаемый пункт меню.
2. „Общая справка“

Выбор контекстной справки из сообщения системы контроля параметров автомобиля

Непосредственно из сообщения системы автоматической диагностики на дисплее управления:

„Руководство по эксплуатации“

Дополнительная документация

Дополнительные документы, такие как дополнительные руководства пользователя, брошюры или приложения, дополняют медиафайлы настоящего руководства пользователя. Дополнительные руководства пользователя или брошюры содержат, например, информацию о специальных моделях или информацию, которая должна распространяться в печатном виде в соответствии с требованиями законодательства. Приложения могут содержать информацию, отличающуюся от сведений в отдельных или всех медиафайлах руководства пользователя. Учитывайте все дополнительные документы, которые могут прилагаться к бортовой документации.

Дополнительные источники информации

Авторизованная СТОА

В случае вопросов обращайтесь на авторизованную СТОА, например в филиал BMW или на СТОА BMW.

Интернет

Информация об автомобиле и общая информация о BMW в Интернете, например, описание различных автомобильных систем, доступны в Интернете на www.bmw.com.

Приложение BMW Driver's Guide

В мобильном приложении BMW Driver's Guide описаны все серийные, экспортные и специальные варианты комплектации, которые доступны сейчас или будут доступны в дальнейшем в зависимости от модели. Мобильное приложение можно просматривать на смартфонах и планшетах.

BMW Driver's Guide Web

В онлайн-руководстве BMW Driver's Guide описаны все серийные, экспортные и специальные варианты комплектации, которые доступны сейчас или будут доступны в дальнейшем в зависимости от модели. Онлайн-руководство BMW Driver's Guide можно открыть в любом браузере текущей версии.

Руководство пользователя с возможностью печати

Следующие медиафайлы позволяют напрямую распечатывать текущую отображаемую информацию:



- ▶ На веб-сайте: driversguide.bmw.com.
- ▶ В мобильном приложении: BMW Driver's Guide.

Вместе с Remote Software Upgrade в автомобиле предоставляется обновление содержания мобильного приложения BMW Driver's Guide и веб-приложения BMW Driver's Guide.

Кроме того, можно загрузить версию руководства пользователя для печати, в которой представлен уровень производства автомобиля.

Символы и изображения

Символы в руководстве по эксплуатации

Символ	Значение
	Указания, которые необходимо соблюдать для обеспечения собственной безопасности, безопасности других людей и чтобы избежать повреждения автомобиля.
	Информация по утилизации.
„...“	Текстовые обозначения функций на дисплее в автомобиле.
>...<	Команды для системы голосового ввода.
>>...<<	Ответы системы голосового ввода.

Действия

Выполняемые действия отображаются в виде пронумерованного списка. Соблюдайте порядок выполнения действий.

1. Первое действие.
2. Второе действие.

Перечни

Перечни без обязательного соблюдения порядка или альтернативные варианты отображаются в виде маркированного списка.

- ▶ Первый вариант.
- ▶ Второй вариант.

Символ на деталях автомобиля

 Ссылка на руководство для получения дополнительной информации.

Оснащение автомобиля

В данном руководстве пользователя описаны все серийные, экспортные и специальные варианты комплектации, которые доступны сейчас или будут доступны в дальнейшем в зависимости от модели, т. е. в конкретном модельном ряду. Поэтому в данном руководстве пользователя описаны и отображены также оснащение, системы и функции, которые отсутствуют в вашем автомобиле, например, из-за следующих ситуаций:

- ▶ Выбранное дополнительное оборудование.
- ▶ Экспортное исполнение или комплектация для конкретной страны.
- ▶ Возможность дальнейшего открытия допуска и обновления программного обеспечения.

Это также относится к важным для безопасности функциям и системам.

Перед началом движения убедитесь, что описанное оснащение или функция доступны в автомобиле. Информацию о том, доступна ли та или иная функция в автомобиле в настоящий момент или о том, когда функция может быть установлена в автомобиль, можно получить на авторизованной СТОА, другой квалифицированной СТОА или на специализированной СТО.

Претензии на доступность оснащения, системы или функции в автомобиле на основании описания в руководстве пользователя не принимаются.

При использовании соответствующих функций и систем соблюдайте действующие законы и правила.

Если комплектации и модели не рассматриваются в настоящем руководстве пользователя, то следует соблюдать инструкции из прилагаемой дополнительной

документации, такой как дополнительные руководства пользователя и приложения.

В автомобилях с правосторонним рулевым управлением некоторые органы управления расположены иначе, чем на иллюстрациях в настоящем руководстве пользователя.

Актуальность руководства пользователя

Общие положения

Высокий уровень безопасности и качества автомобилей обеспечивается постоянным их совершенствованием. Это может стать причиной неполного соответствия между описанием и фактическим оснащением автомобиля.

Актуальность руководства пользователя

Производство автомобилей

Печатное руководство по эксплуатации является актуальным на момент производства автомобиля.

Из-за внесения изменений после подписания в печать возможны расхождения между печатным руководством по эксплуатации и интегрированным руководством пользователя.

Указания по обновлениям находятся в приложении к печатному руководству пользователя автомобиля.

После обновления программного обеспечения в автомобиле

После обновления программного обеспечения автомобиля, например, при помощи Remote Software Upgrade, интегрированное руководство пользователя автомобиля получает обновленную информацию.

Личная безопасность

Использование по назначению

При использовании автомобиля соблюдайте следующее:

- ▷ Руководство пользователя.
- ▷ Информация на автомобиле. Не удаляйте наклейки.
- ▷ Технические характеристики автомобиля.
- ▷ Действующие законы и стандарты безопасности страны, в которой эксплуатируется автомобиль.
- ▷ Документы на автомобиль и законодательные документы.
- ▷ Информация об аккумуляторных батареях.

Согласно Регламенту по аккумуляторным батареям (ЕС) 2023/1542 информация об электрохимических характеристиках и сроке службы аккумуляторной батареи 48 В и высоковольтной батареи доступна на сайте www.bmw.com.

Гарантия

Автомобиль в техническом плане рассчитан на условия эксплуатации и регистрационные требования, действующие в стране первой поставки — омологация. Если автомобиль предназначен для эксплуатации в другой стране, то его следует по возможности заранее адаптировать к иным условиям эксплуатации и регистрационным требованиям. Если автомобиль не соответствует требованиям к омологации определенной страны, вы не сможете предъявлять гарантийные требования для автомобиля в этой стране. В выполнении гарантийных обязательств может быть также отказано в случае изменения бортовой сети, например, путем использования блоков управления, аппаратного или программного обеспечения,

которые изготовитель автомобиля признает неподходящими. Дополнительную информацию можно получить на авторизованной СТОА.

Уведомление: помимо законной гарантии авторизованные дилеры BMW или филиалы BMW AG в Германии при продаже новых транспортных средств BMW в рамках Удостоверения качества BMW предоставляют дополнительные услуги. Более подробную информацию см. в Интернете.

Ремонт и техническое обслуживание

В современных автомобилях используются передовые технологии, новейшие материалы и сложная электроника. Их профилактическое обслуживание и ремонт требуют соответствующего подхода.

Поэтому производитель автомобиля рекомендует поручать соответствующие работы специалистам авторизованной СТОА, например филиала или СТОА BMW. Если выбор делается в пользу другой специализированной СТО, BMW рекомендует выбирать ремонтные зоны, которые выполняют соответствующие работы, например техническое обслуживание и ремонт, согласно заданным параметрам BMW, и в которых работает соответствующим образом обученный персонал. Такая СТОА обозначается в руководстве по эксплуатации как другой квалифицированный сервисный партнер или специализированная СТО.

Неквалифицированно выполненные работы, например, техническое обслуживание и ремонт, создают угрозу повреждения техники и могут привести к несчастному случаю.

Неправильно выполненные лакокрасочные работы создают угрозу для безопасности автомобиля из-за нарушения работы или выхода из строя компонентов, например радарных датчиков.

Детали и принадлежности

Рекомендуется использовать для автомобиля только запасные части и принадлежности, которые компания BMW оценила как пригодные.

Лучше всего обращаться для приобретения оригинальных запчастей и принадлежностей BMW, других рекомендованных производителем изделий, а также для получения квалифицированной консультации непосредственно к сервисному партнеру BMW.

Безопасность и пригодность этих запчастей и принадлежностей были проверены BMW.

Компания BMW несет ответственность за оригинальные запасные части и принадлежности BMW. С другой стороны, компания BMW не несет ответственности за неразрешенные к применению детали и принадлежности любого типа.

BMW не в состоянии судить о безопасности и пригодности изделий чужого производства. Разрешение государственных органов сертификации и надзора также не является гарантией, поскольку эти органы не в состоянии учесть все условия эксплуатации автомобилей BMW.

Одобрение типа транспортного средства (ОТТС)

и Единый знак обращения продукции на рынке Евразийского экономического союза



Единый знак обращения свидетельствует о том, что транспортные средства прошли все процедуры оценки (подтверждения) соответствия, установленные в техническом регламенте Евразийского экономического союза «О безопасности колесных транспортных средств», и подтверждает их соответствие установленным обязательным требованиям.

Документом, удостоверяющим соответствие транспортного средства требованиям технического регламента, является ОТТС, номер которого приведен на табличке изготовителя (заводской табличке) или рядом с ней.

Данные транспортного средства и защита данных

Права и ответственность

Ответственность за данные

В соответствии с нормативными требованиями к защите данных, изготовитель автомобиля несет ответственность за обработку персональных данных, собранных в рамках использования автомобиля или связанных с этим служб клиентской поддержки и онлайн-служб.

Персональные данные

Каждый автомобиль обладает уникальным идентификационным номером (VIN). По идентификационному номеру и номерному знаку автомобиля компетентные органы соответствующей страны могут определить владельца. Существуют и другие возможности связать собранные в автомобиле данные с водителем или владельцем транспортного средства, например через аккаунт ConnectedDrive.

Защита данных

Согласно действующему закону о защите данных, пользователи транспортных средств имеют определенные права в отношении компаний, обрабатывающих персональные данные в автомобиле. К таким правам относится, помимо прочего, право на получение бесплатной и полной информации.

К таким компаниям могут относиться следующие.

- ▷ Производитель автомобиля.
- ▷ Сертифицированный сервисный партнер.
- ▷ СТОА.
- ▷ Поставщик услуг.

В частности, пользователи транспортных средств имеют право запросить информацию о том, какие персональные данные обрабатываются, с какой целью используются данные и откуда они были получены.

Также можно запросить сведения о данных, которые были переданы другим компаниям или организациям. Для запроса таких сведений необходимо подтвердить права владения или использования автомобиля.

На веб-сайте изготовителя автомобиля приведены применимые положения о защите данных. В этих положениях указано право на удаление или исправление данных. Производитель автомобиля указывает на веб-сайте свои контактные данные и контактные данные лица, ответственного за защиту данных.

При необходимости владелец транспортного средства может обратиться на авторизованную СТОА, другую квалифицированную СТОА или специализированную СТО, где можно считать данные, сохраненные в автомобиле (в ряде случаев за отдельную плату).

Считывание данных транспортного средства осуществляется через диагностический разъем, предусмотренный в автомобиле законодательством.

Обработка данных

Обработка персональных данных может быть необходима для исполнения обязанностей производителя автомобиля перед клиентами или законодателями, а также

для предложения высококачественных изделий и услуг.

К обязательствам относятся, например:

- ▷ Выполнение договорных обязательств по продаже, техническому обслуживанию и ремонту транспортных средств, например, в процессе продажи или техобслуживания.
- ▷ Выполнение договорных обязательств по предоставлению цифровых услуг, связанных с транспортным средством, например, BMW ConnectedDrive.
- ▷ Обеспечение качества продукции, исследования и разработка новых изделий, а также оптимизация процессов обслуживания.
- ▷ Организация процессов сбыта, обслуживания и управления, в том числе в филиалах и у дистрибьюторов.
- ▷ Обслуживание клиентов, например, в процессе выполнения договора.
- ▷ Выполнение правовых обязательств, например в отношении информации о технических акциях.
- ▷ Обработка поданных заявок на гарантийное обслуживание.

Сбор данных

Вид собираемых данных

В зависимости от ситуации, могут быть собраны следующие персональные данные, относящиеся к автомобилю.

Контактные данные:

- ▷ Имя, адрес, номер телефона.
- ▷ Адрес электронной почты.

Данные договора:

- ▷ Номер клиента, номер договора, заказанные онлайн-службы.
- ▷ Сохраненные платежные данные, например, номер кредитной карты.

Данные транзакций и интерактивных взаимодействий: информация о покупке продуктов и услуг или о взаимодействии со службой клиентской поддержки.

Использование приложений и сервисов производителя транспортных средств: информация об использовании приложений на мобильных конечных устройствах и онлайн-служб, а также о функциях и настройках автомобиля.

Данные датчиков и данные об использовании конкретного автомобиля, генерируемые или обрабатываемые в автомобиле.

- ▶ Системы помощи водителю: обработка данных датчиков, анализирующих пространство вокруг автомобиля и действия водителя.
- ▶ Персональные настройки: сохраненные в профиле транспортного средства настройки, например, настройки сидений.
- ▶ Мультимедиа, навигация, например, цели поездки.

Время сбора данных

Время сбора персональных данных:

- ▶ При непосредственном установлении контакта с производителем автомобиля.
- ▶ При прямых покупках услуг, например, онлайн-служб.
- ▶ При использовании транспортных средств, продуктов, сервисов и цифровых предложений, например в мобильных приложениях.
- ▶ При передаче персональных данных авторизованным партнером изготовителя транспортного средства или сторонним поставщиком, если при этом выполняются требования по защите данных.
- ▶ При считывании данных транспортного средства, включая идентификационный номер автомобиля, в рамках сервисного обслуживания, технического обслуживания и ремонта.

Данные в автомобиле

Общие положения

В автомобиле установлены электронные блоки управления. Электронные блоки управления обрабатывают данные, которые получают от датчиков автомобиля и других блоков управления или генерируют самостоятельно. Многие блоки управления необходимы для безопасного функционирования транспортного средства или помогают вести автомобиль, например системы помощи водителю. Помимо этого, блоки управления выполняют функции обеспечения комфорта и информационно-развлекательные функции.

Сохраненные в автомобиле персональные данные можно удалить в любое время. Передача этих данных третьим лицам осуществляется по желанию, например в рамках использования онлайн-служб или на основании юридического обязательства, которое распространяется на производителя. Передача зависит от выбранных настроек при использовании службы.

Дополнительная информация:

Сброс данных транспортного средства, см. стр. 72.

Данные датчиков

Системы помощи водителю, такие как активный круиз-контроль, предупреждение о столкновении или ассистент контроля усталости водителя, обрабатывают данные с датчиков, с помощью которых анализируется пространство вокруг автомобиля или действия водителя.

К данным датчиков относятся, например:

- ▶ Сообщения о состоянии транспортного средства и его отдельных компонентов, например, частота вращения колеса, скорость колеса, замедление движения,

поперечное ускорение, пристегнутые ремни безопасности.

- ▷ Состояние окружающей среды, например, температура, сигналы датчика дождя.

Обрабатываемые в автомобиле данные, как правило, являются временными. Обработка этих данных по истечении эксплуатации автомобиля, как правило, осуществляется только в том случае, если они необходимы для оказания согласованных с клиентом услуг, клиент дал согласие на их обработку или это необходимо для выполнения юридического обязательства.

Электронные компоненты

Электронные детали, например, блоки управления и ключи от транспортного средства, содержат компоненты для сохранения технической информации. В них могут постоянно или временно храниться данные о состоянии транспортного средства, нагрузке на компоненты, необходимом техобслуживании, событиях и ошибках.

Эти сведения документально фиксируют общее состояние компонента, модуля, системы или пространства вокруг транспортного средства, например следующее.

- ▷ Рабочее состояние компонентов системы, например, уровни наполнения, давление в шинах, состояние аккумуляторной батареи.
- ▷ Нарушение функционирования и неисправности важных компонентов системы, например, системы освещения и тормозов.
- ▷ Реакции автомобиля в особых дорожных ситуациях, например, срабатывание надувной подушки безопасности, применение систем управления устойчивостью движения.
- ▷ Информация об опасных для автомобиля событиях.

Данные необходимы для выполнения блоками управления своих функций. Кроме того, они предназначены для распознавания и устранения нарушений функционирования, а также оптимизации систем транспортного средства.

В основном эти данные являются временными и обрабатываются в самом автомобиле. Только незначительная их часть при необходимости сохраняется в регистраторе событий и неисправностей.

Личные настройки

Функции обеспечения комфорта, например, настройки сидений, кондиционера или освещения, делают поездку приятнее. Персональные настройки этих функций можно сохранить в BMW ID или в водительском профиле в автомобиле и при необходимости вызвать (например, если настройки были временно изменены другим водителем). В зависимости от оснащения профили сохраняются в безопасных системах данных производителя транспортного средства. При смене автомобиля можно просто применить BMW ID в другом автомобиле.

Автомобильные настройки, сохраненные в BMW ID или в водительском профиле, можно изменить или удалить в любое время.

Дополнительная информация:

Сброс данных транспортного средства, см. стр. 72.

Мультимедиа и навигация

Данные могут быть дополнительно переданы в развлекательную и коммуникационную систему автомобиля с помощью, например, смартфона. Собранные данные обрабатываются в автомобиле, например, для воспроизведения любимой музыки.

К данным, в зависимости от комплектации, относятся:

- ▶ Мультимедийные данные, в частности музыка или фотографии, для воспроизведения в интегрированной мультимедийной системе.
- ▶ Данные адресной книги для использования вместе с интегрированным устройством громкой связи или интегрированной системой навигации.
- ▶ Цели поездки: при помощи целей поездки, которые запоминаются системой навигации, в зависимости от оснащения автоматически начинается ведение к цели.
- ▶ Данные об использовании интернет-служб.

Эти данные могут быть сохранены локально на автомобиле или могут находиться на устройстве, подключенном к автомобилю, например на смартфоне или USB-накопителе.

Данные сервисного обслуживания

Общие положения

При оказании услуг, например, по ремонту, сервису, в гарантийных случаях и при действиях по контролю качества, эту техническую информацию можно считать с автомобиля, в том числе вместе с идентификационным номером автомобиля.

Сохраненные данные

Электронные компоненты транспортного средства могут содержать запоминающие устройства, которые содержат техническую информацию о состоянии транспортного средства, событиях и ошибках. Необходимые для сервисного мероприятия данные обрабатываются локально и по завершении работ автоматически удаляются. Считывание данных может быть выполнено на авторизованной СТОА, другой квалифицированной СТОА или специализиро-

ванной СТО. В рамках заказов на сервисное обслуживание и ремонт данные считываются через диагностический разъем при помощи специальных диагностических приборов и передаются производителю автомобиля. Имеется возможность запретить считывать и передавать данные.

Оптимизация процессов обслуживания

Изготовитель автомобиля ведет документацию того или иного автомобиля для проведения оптимального сервисного обслуживания. В рамках правовых норм данная документация может передаваться уполномоченной третьей стороне, например, специализированным СТО.

Уполномоченному третьему лицу разрешено использовать эти данные исключительно для оказания тех или иных услуг по договорам сервисного обслуживания и ремонта. Таким образом предотвращается проведение ненужных дублирующих работ с автомобилем.

Обеспечение качества продуктов

В данных документируются технические состояния, что помогает при поиске неисправностей, соблюдении гарантийных условий и улучшении качества.

Для обеспечения качества и разработки новой продукции могут считываться данные об использовании отдельных компонентов и систем, например, освещения, тормозов, стеклоподъемников и дисплеев. Эти данные помогают изготовителю транспортного средства оптимизировать концепцию компонентов и систем. Анализ данных также создает базу для технических акций или отзывов, требуемых по закону.

Кроме того, в рамках ответственности за качество производитель обязан отслеживать свою продукцию. Для исполнения таких обязанностей производителю необходима техническая информация, храня-

щаяся в автомобиле. К необходимым данным относятся также версии программного обеспечения в автомобиле.

Куланц и гарантийные требования

Данные автомобиля могут использоваться для проверки соответствия претензий клиента условиям гарантии. В случае куланца или гарантийных требований считанные данные для быстрой обработки требований передаются изготовителю транспортного средства.

Регистратор событий и неисправностей в автомобиле можно сбросить при проведении ремонтных или сервисных работ на авторизованной СТОА, другой квалифицированной СТОА или специализированной СТО.

Контроль данных

Передачу данных изготовителю автомобиля для обеспечения качества продукции или оптимизации процессов сервисного обслуживания по желанию можно прекратить.

Законодательные требования для раскрытия данных

Производитель автомобиля в рамках действующего законодательства обязан предоставлять сохраненные данные официальным учреждениям. Такое предоставление данных требуется только в исключительных случаях, например, при расследовании правонарушения.

Государственные органы имеют право в отдельных случаях самостоятельно считывать информацию из автомобиля. Информация может быть считана, к примеру, из блока управления подушкой безопасности, чтобы прояснить картину аварии.

В рамках законодательных обязательств, действующих внутри ЕС, Еврокомиссии передаются определенные данные рас-

хода автомобиля, так называемые данные OBD, относящиеся к изготовителю автомобиля, такие как расход топлива и энергии, а также пройденный путь. Владелец транспортного средства может отказаться в предоставлении таких данных с этой целью.

Мобильные конечные устройства

В зависимости от комплектации имеется возможность подключения к автомобилю мобильных конечных устройств, например, чтобы управлять функциями смартфона через автомобиль. Пример: Apple CarPlay. При этом, например, изображение и звук с конечного мобильного устройства можно выводить на мультимедийную систему автомобиля.

Одновременно с этим на конечное мобильное устройство передается определенная информация. В зависимости от типа интеграции могут быть переданы данные о местонахождении и другая общая информация об автомобиле. Это обеспечивает оптимальное использование выбранных приложений, например, навигации или воспроизведения музыки. Вид дальнейшей обработки данных определяется провайдером приложения.

Услуги

Общие положения

Если автомобиль оснащен беспроводной системой связи, то возможен обмен данными между автомобилем и другими системами, например BMW ConnectedDrive.

Службы производителя автомобиля

Функции онлайн-служб производителя автомобиля описаны в соответствующих источниках, например в разделе «Общие условия использования» и на сайте производителя. Там же указана правовая информация по защите данных.

Для предоставления онлайн-служб могут использоваться персональные данные. Обмен данными осуществляется по защищенному соединению, например, с помощью специально предназначенных для этого систем данных от производителя транспортного средства.

Сбор, обработка и использование иных персональных данных, чем необходимые для предоставления услуг, осуществляются исключительно на надлежащих правовых основаниях, в частности согласно условиям договора, в связи с правовым обязательством или с согласия пользователя.

BMW ConnectedDrive

BMW ConnectedDrive отвечает за объединение в сеть транспортного средства со множеством цифровых служб. В режиме онлайн при использовании передаются преимущественно те сохраненные в автомобиле данные, которые необходимы для оказания оговоренной услуги, например информация для идентификации и локализации автомобиля. В зависимости от конкретного случая обработки данных, основанием является договор с пользователем или предварительное явно выраженное согласие пользователя.

В отдельных случаях передача данных активируется определенными событиями, например, интеллектуальным экстренным вызовом. Беспроводное соединение обеспечивается собственным приемно-передающим узлом автомобиля или с помощью личных конечных мобильных устройств, например, смартфонов. Передача данных по желанию отключается. После деактивации передачи данных могут быть доступны не все функции.

Беспроводное соединение позволяет пользоваться онлайн-функциями. К онлайн-функциям относятся онлайн-службы и приложения, которые предоставляет про-

изводитель автомобиля или другие поставщики.

Услуги других провайдеров

Сторонние онлайн-службы предоставляются соответствующими провайдерами с соблюдением принятых ими условий использования и защиты данных. При этом изготовитель транспортного средства не влияет на обмен данными.

Информация о виде, объеме и цели сбора и использования персональных данных в рамках оказания услуг третьей стороной может быть запрошена у соответствующего провайдера.

Персональное решение

Каждый пользователь самостоятельно решает, заключать ли договор на предоставление услуги или пакета услуг, например BMW ConnectedDrive. Информация об объеме и содержании обработки данных предоставляется до приобретения услуги.

У пользователя всегда есть возможность отключить услуги и запретить обработку данных, необходимую для предоставления услуг. Возможно также активировать и деактивировать полностью канал передачи данных. Исключением являются предписанные законом услуги и функции, например, системы экстренного вызова.

Прозрачность данных транспортного средства

BMW CarData обеспечивает прозрачность при обращении с данными транспортного средства при использовании BMW ConnectedDrive. При помощи BMW CarData можно настроить разрешение для передачи данных транспортного средства третьей стороне в контексте обработки для BMW ConnectedDrive. Для каждого отдельного сервисного предложения может приниматься решение о разрешении или запрете на доступ к данным для третьей

стороны, например, для страховой компании.

Кроме того, в любое время можно запросить архив BMW CarData. В архиве предоставляются сведения о данных, отправляемых и сохраняемых в рамках BMW ConnectedDrive. Доступ третьих поставщиков к BMW CarData осуществляется исключительно через сервер изготовителя транспортного средства. Прямой доступ к автомобилю и его данным не предоставляется.

Дополнительную информацию о BMW CarData см. на клиентском портале My BMW ConnectedDrive.

Регистратор данных события

Данный автомобиль оснащен регистратором данных события. Основная функция этого компонента заключается в том, чтобы в определенных аварийных или почти аварийных ситуациях, например при срабатывании подушки безопасности или столкновении с препятствием на дороге, записывать данные, которые помогут понять, как вели себя системы транспортного средства. Регистратор данных события предназначен для записи данных, касающихся систем управления динамикой движения и систем безопасности движения, в течение короткого периода времени, как правило, 30 секунд или меньше.

Установленный в этом автомобиле регистратор данных события служит для записи, например, следующих данных:

- ▶ Поведение различных систем автомобиля.
- ▶ Были ли пристегнуты ремнями безопасности водитель и передний пассажир.

- ▶ Как сильно водитель нажал на педаль акселератора и (или) тормоза и нажал ли вообще.
- ▶ С какой скоростью двигался автомобиль.

Эти данные должны помочь лучше понять обстоятельства, при которых произошла авария, и были получены травмы.

Данные записываются автомобилем только в том случае, если происходит ДТП. В нормальных условиях движения данные из регистратора данных события, а также персональные данные, такие как имя, пол, возраст и место аварии, не сохраняются.

Однако другие инстанции, например органы исполнения наказания, могут объединить записанные данные с лично устанавливаемыми данными, которые обычно собираются во время расследования несчастных случаев.

Чтобы считывать записанные данные, требуются специальные устройства и доступ к автомобилю или регистратору данных события. Помимо производителей транспортных средств другие инстанции, такие как органы исполнения наказания, также могут иметь специальные устройства для считывания информации, если они получили доступ к автомобилю или регистратору данных события.

Номер VIN

Общие положения

В зависимости экспортного исполнения местонахождение идентификационного номера автомобиля может быть разным. В этой главе описаны все местонахождения, возможные для модельного ряда.

Моторный отсек



Нанесенный VIN указан в моторном отсеке с правой стороны автомобиля.

Заводская табличка справа



Идентификационный номер автомобиля указан на фирменной табличке с правой стороны автомобиля.

Заводская табличка слева



Идентификационный номер автомобиля указан на фирменной табличке с левой стороны автомобиля.

Лобовое стекло



VIN дополнительно указан за лобовым стеклом.

iDrive

VIN можно также отобразить через iDrive.

1.  меню «Приложения»
2. „Все приложения“
3. „Мобильные устройства“
4. „Настройки“
5. „VIN автомобиля:“

Посадка

Открытие и закрытие

Ключ автомобиля



Кнопки на автомобильном ключе.

Символ	Значение
	Разблокировка.
	Блокировка. Автономное кондиционирование.
	Откройте багажное отделение.
	Функция «Проводи домой».

Доступ в салон автомобиля

Разблокировка автомобильным ключом

 Нажмите кнопку на ключе автомобиля.

Если из-за выбранных настроек были разблокированы только дверь водителя и крышка горловины топливного бака, снова

нажмите кнопку автомобильного ключа, чтобы разблокировать остальные двери.

Блокировка автомобильным ключом

1. Закройте дверь водителя.

2. Нажмите кнопку  на ключе автомобиля.

Все доступы к автомобилю блокируются.

Кнопки центрального замка

Обзор

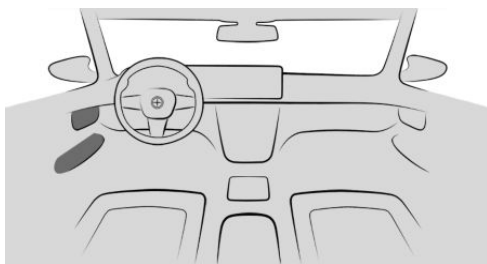

Кнопки центрального замка находятся на передней двери.

 Блокировка.

 Разблокировка.

Заблокируйте автомобиль

 При закрытых передних дверях нажмите кнопку в двери водителя или переднего пассажира.

Лючок топливного бака остается разблокированным.

Разблокируйте автомобиль



Нажмите кнопку в двери водителя или переднего пассажира.

Доступ в багажник

Открывание багажника

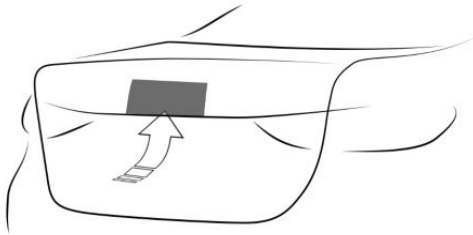

- ▷ Разблокируйте автомобиль, затем нажмите кнопку на багажнике.
- ▷  Удерживайте нажатой кнопку на ключе автомобиля приibl. 1 секунду.
При необходимости двери разблокируются.

Складной верх

Обзор



Переключатель складного верха

Открытие



Потяните и удерживайте переключатель.

Стекло опускается, а складной верх открывается, пока переключатель находится в положении тяги.

Полсе того, как складной верх откроется полностью, можно удерживать переключатель или повторно вытянуть его на короткое время, чтобы снова поднять стекло.

Закрытие



Нажмите и удерживайте переключатель.

Стекла опускаются, складной верх закрывается, а стекло снова поднимается, пока переключатель находится в нажатом положении.

Индикация, элементы управления

В зоне руля



- 1 Переключатель света
- 2 Указатели поворота, дальний свет
- 3 Комбинация приборов
- 4 Стеклоочистители

Контрольные и сигнальные лампы

Контрольные и сигнальные лампы могут загораться разным цветом и в различных комбинациях.

При включении Готовности к движению проверяется работоспособность некоторых ламп, и они временно загораются.

Дверь водителя

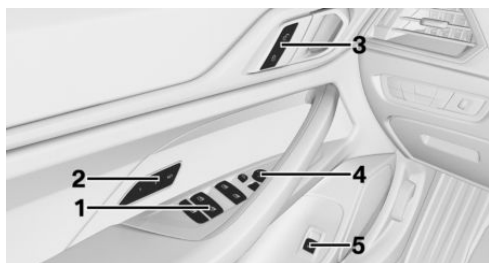

- 1 Стеклоподъемники
- 2 Сиденья, комфортные функции
- 3 Центральный замок
- 4 Наружные зеркала
- 5 Багажное отделение

Коммутационный центр

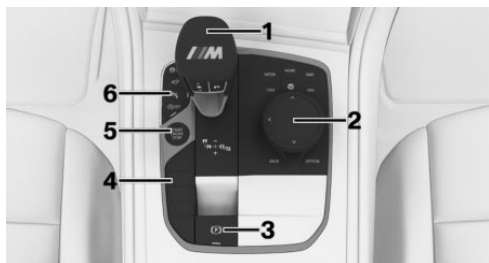

- 1 Рычаг селектора
- 2 Контроллер
- 3 Стояночный тормоз и автомат. удер.
- 4 M MODE, Настройка M, Sound Control

- 5 Кнопка Старт/Стоп
- 6 Системы поддержки

BMW iDrive

Принцип действия

BMW iDrive представляет собой концепцию управления и индикации автомобилем и включает в себя множество функций.

Кнопки на контроллере

Кнопка Функция

HOME	Вызов главного меню.
MEDIA	Вызовите меню Media.
TEL	Вызов меню телефона.
MAP	Вызов карты системы навигации.
NAV	Вызов меню ввода пункта назначения системы навигации.
BACK	Откройте предыдущее меню.
OPTION	Вызов меню опций.

BMW Intelligent Personal Assistant

Принцип действия

BMW Intelligent Personal Assistant — это личный помощник, обеспечивающий естественное голосовое управление различными системами транспортного средства.

Включение системы голосового управления

1. Кратковременно нажмите кнопку



на руле.

2. Произнесите команду.

Отмена голосового ввода



- ▷ Снова нажмите кнопку на руле.
- ▷ «Отмена»
- ▷ Сместите контроллер вправо или влево.
- ▷ Нажмите на контроллер.

Настройка и управление

Сиденья, зеркала и руль

Электрически регулируемые сиденья

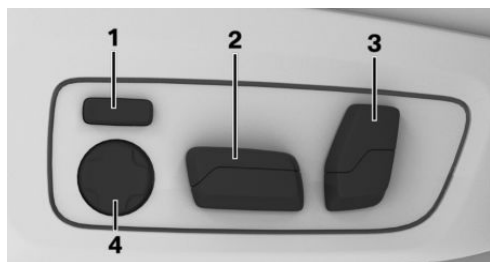

- 1 Ширина спинки
- 2 Выс./продольное напр./наклон сиденья
- 3 Подголовник/наклон спинки сиденья
- 4 Поясничная опора

Настройка подголовника

Регулировка высоты

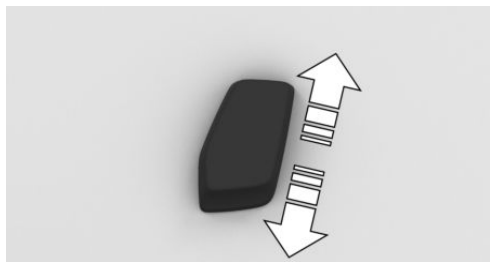

Нажмите переключатель вверх или вниз.

С оснащением карбоновым сиденьем ковшеобразной формы M:

Подголовники нельзя регулировать по высоте.

Регулировка расстояния

Расстояние до затылка регулируется путем наклона спинки сиденья.

Регулировка наружных зеркал



Кнопки в двери водителя.

Символ	Значение
	Складывание и раскладывание наружных зеркал.
	Регулировка наружных зеркал.
	Выбор наружного зеркала, автоматическая установка в парковочное положение.

Регулировка положения рулевого колеса

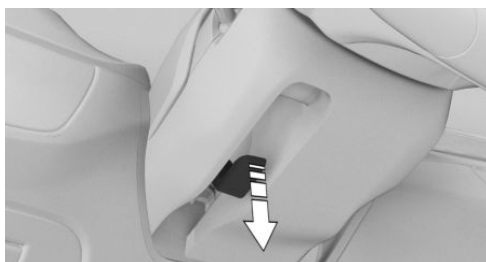

1. Откиньте рычаг полностью вниз.
2. Возьмитесь за руль обеими руками и отрегулируйте в продольном направлении и по высоте относительно положения сиденья.
3. Откиньте переключатель обратно.

Функция памяти

Принцип действия

С помощью функции памяти можно сохранить и при необходимости запросить следующие настройки:

- ▷ Положение сиденья.
- ▷ Регулировка наружных зеркал заднего вида.
- ▷ Высота проекционного дисплея.

Обзор



Клавиши функции памяти находятся на передних дверях.

Сохранение настройки

1. Отрегулируйте положение сиденья.
2. Нажмите кнопку . Загорается светодиод.
3. Нажмите нужную клавишу памяти, пока горит светодиод. Раздается сигнал.

Вызов настроек

Нажмите нужную клавишу памяти 1 или 2.

Посадка в салон на заднее сиденье

Электрическая продольная регулировка

Складывание спинки сиденья

1. Потяните за рычаг.



2. Сложите спинку сиденья вперед.

Для облегчения прохода назад сиденье автоматически передвинется максимально вперед.

Процесс прерывается при нажатии переключателя продольной регулировки сиденья или при обратном откидывании спинки.

Установка спинки сиденья в исходное положение и ее фиксация

Откиньте спинку сиденья назад и зафиксируйте.

Сиденье автоматически отъедет назад в последнее сохраненное положение.

Если еще раз потянуть рычаг, то движение прекращается.

Информационно-развлекат. система

Ввод пункта назначения в системе навигации

1.  Меню навигации
2. „Ввод цели“
Отобразится поле поиска и записи, например история поиска.
3. Выберите нужную запись или поле поиска.
4. При выборе поля поиска введите символ или выберите одну из отображаемых целевых категорий.

При необходимости выберите **OK** для отображения дополнительной информации, например карты предварительного просмотра.

При необходимости подтвердите предложенное ключевое слово.

5. Выберите нужную запись.
6. „Начать ведение к цели“

Развлекательная система

В зависимости от типа транспортного средства в центральную консоль или приборную панель встроены следующие органы управления:

Орган управления	Функция
	Для регулировки громкости поверните регулятор громкости. Для выключения подачи звуковых сигналов нажмите на регулятор громкости. При повторном нажатии на кнопку установленная ранее громкость включается снова.
	Смените вид развлечения.
	Однократное нажатие: смена радиостанции/трека.
	Нажатие и удерживание: ускоренная прокрутка трека вперед/назад.

Использование мобильного телефона

Общие положения

После однократного соединения с автомобилем мобильным телефоном можно управлять с помощью iDrive и кнопок на руле.

Активируйте Bluetooth на мобильном телефоне.

Соединение по Bluetooth

1.  Меню Приложения
2. „Все приложения“
3. „Мобильные устройства“
4. „Подкл. новое устройство“
На дисплее управления отображаются распознанные автомобилем устройства.
5. Выберите нужный мобильный телефон.

6. Сравните отображаемый контрольный номер на дисплее управления с контрольным номером на дисплее мобильного телефона и подтвердите их соответствие.
7. При необходимости выберите режим соединения:
„Использовать Bluetooth“

Устройство подключится и будет отображаться в списке устройств.

Принятие вызова

Для ответа на вызов имеются следующие возможности:

- ▷ Через iDrive:

 „Принять“





- ▷ Нажмите кнопку функции телефона на рулевом колесе.

Разговор ведется через устройство громкой связи автомобиля.

Набор номера

Для набора номера выполните следующие действия:

1.  Меню «Связь»
2. „Больше“
3. „Набрать номер“
4. Введите нужные цифры.
5. ▷  Выберите символ телефона.
Соединение устанавливается через мобильный телефон с самым высоким приоритетом.
- ▷  Удерживайте символ телефона нажатым.
„Позвонить через“: если к автомобилю подключены два телефона, можно выбрать, с какого мобильного телефона следует установить соединение.

В дороге

Вождение

Готовность к движению

Включение Готовности к движению

1. Нажмите на педаль тормоза.
2. Нажмите кнопку Старт/Стоп.
Режим готовности к движению включен.

Отключение Готовности к движению

1. После остановки автомобиля нажмите на педаль тормоза и установите рычаг селектора в положение P.
2. Затяните стояночный тормоз.
3. Нажмите кнопку Старт/Стоп.
Гаснет индикация READY и звучит звуковой сигнал.

Автоматический Старт/Стоп

Автоматическая функция «Старт/стоп» помогает экономить топливо. Для этого система отключает двигатель, например, при остановке в пробке или на светофоре. Готовность к движению остается активной. Для трогания с места двигатель запускается при следующих условиях автоматически:

- ▶ Путем отпускания педали тормоза.
- ▶ При включенной функции автоматического удерживания: нажмите педаль акселератора.
- ▶ В зависимости от комплектации и дорожной ситуации посредством активированных систем помощи водителю.

Спортивная КПП Steptronic M

Переключение рычага селектора в положение D/S, N, R





- ▶ R: задний ход.
- ▶ Нейтральное положение N.
- ▶  Среднее положение, положение движения вперед.
- ▶ - Переключение на пониженную передачу, вручную.
- ▶ + Переключение на повышенную передачу, вручную.
- ▶ D/S Режим Drive или последовательный режим.

Удерживайте педаль тормоза нажатой вплоть до трогания с места, иначе при включенной передаче или передаче заднего хода автомобиль начнет двигаться. Переключайте рычаг селектора в положение R только во время стоянки автомобиля.

Переключение рычага селектора в положение P

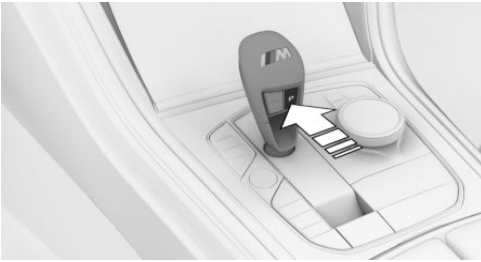
Переключайте рычаг селектора в положение P только во время стоянки автомобиля.



-  Нажмите кнопку P.
Включается парковочный тормоз, и срабатывает блокировка трансмиссии на стоянке.

Стояночный тормоз

Затяните стояночный тормоз

-  Потяните переключатель.
Светодиод на переключателе и контрольная лампа на комбинации приборов горят.

Выключение стояночного тормоза

-  При включенной Готовности к движению:
Нажмите на переключатель при нажатой педали тормоза или выбранном положении рычага селектора P.
Светодиод и контрольная лампа гаснут.
Стояночный тормоз выключен.

Парковка

Убедитесь, что включен стояночный тормоз.

Свет и обзор

Указатели поворота, дальний свет, световой сигнал

Указатели поворота

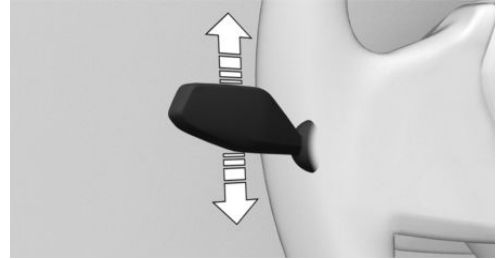

- ▶ Мигание: нажмите рычаг с переходом за точку срабатывания.
- ▶ Трехкратное мигание указателями поворота: слегка нажмите на рычажный переключатель вверх или вниз.
- ▶ Кратковременное мигание: нажмите рычаг до точки срабатывания и держите, пока нужно мигать.

Дальний свет, световой сигнал



Нажмите рычаг вперед или потяните назад.

- ▶ Дальний свет включен, стрелка 1.
Дальний свет горит при включенном ближнем свете.
- ▶ Дальний свет выключен / световой сигнал, стрелка 2.

Свет и освещение

Кнопки в автомобиле

Символ	Функция
	Задний противотуманный фонарь.
	Наружное освещение выключено. Дневные ходовые огни.
	Стояночные огни.
	Автоматическое управление включением света фар. Адаптивные функции освещения.
	Ближний свет.
	Подсветка приборной панели.
	Парковочные огни, правые.
	Парковочные огни, левые.

Стеклоочистители

Включение стеклоочистителя

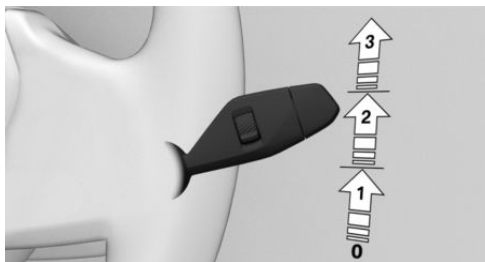

Отожмите рычаг вверх, пока не будет достигнуто нужное положение.

- ▷ Неподвижное положение стеклоочистителей, положение 0.
- ▷ Режим датчика дождя, положение 1.
- ▷ Нормальная скорость работы стеклоочистителей, положение 2.
- ▷ Высокая скорость работы стеклоочистителей, положение 3.

Выключение и разовое включение стеклоочистителя

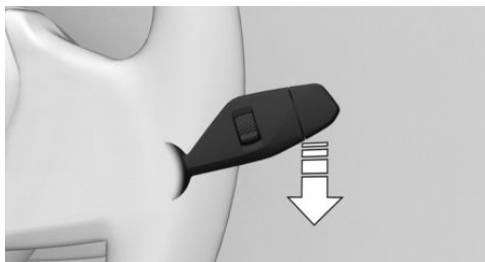

Нажмите на переключатель вниз.

- ▷ Выключение: нажмите рычаг вниз, пока не будет достигнуто положение «0».
- ▷ Разовое включение стеклоочистителя: нажмите рычаг вниз из положения «0». После отпущания рычаг возвращается в положение «0».

Включение/выключение датчика дождя

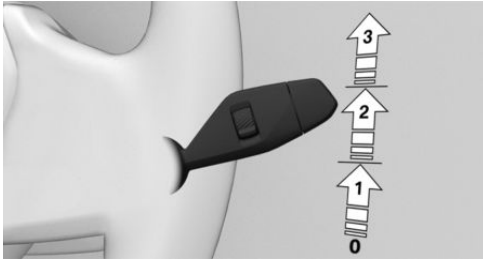

Включение: один раз нажмите рычаг из положения «0» вверх, стрелка 1.

Выключение: нажмите на рычаг обратно в положение «0».

Регулировка чувствительности датчика дождя

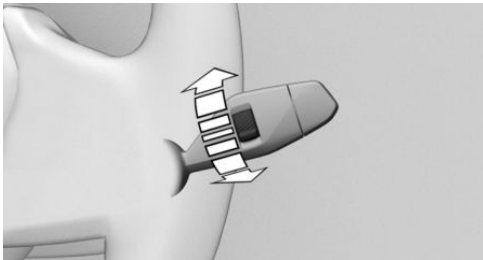

Поверните колесико на рычаге щетки стеклоочистителей.

Очистка лобового стекла

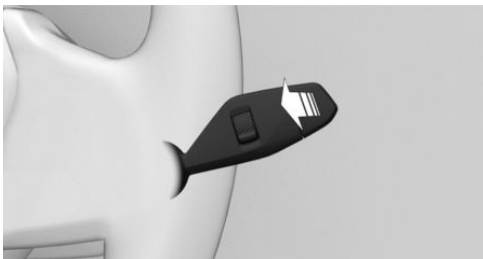

Потяните рычаг.

Кондиционирование

Функции кондиционера

Функции в меню кондиционера

Символ	Функция
	Включите/выключите систему кондиционирования.
	Автоматическая программа.
	Температура в салоне автомобиля.
	Функция охлаждения.
	Максимальное охлаждение.
	Режим рециркуляции.
	Автоматическая рециркуляция.
	Наружный воздух.
	Количество воздуха.
	Распределение потоков воздуха.
	Программа SYNC.
	Обогрев сиденья.

Символ Функция



Активная вентиляция сидений.



Обогрев руля.

Кнопки, система кондиционирования

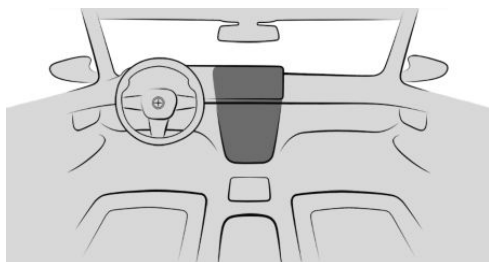

Символ Функция



Режим оттаивания.



Обогрев заднего стекла.

Остановка в пути

Заправка топливом

Пробка топливного бака

1. Для открывания крышки горловины топливного бака нажмите на задний край,

стрелка. Крышка горловины топливного бака открывается.



2. Поверните пробку топливного бака против часовой стрелки.

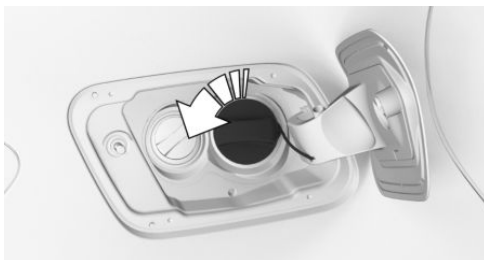

3. Вставьте пробку топливного бака в крепление на крышке горловины топливного бака.

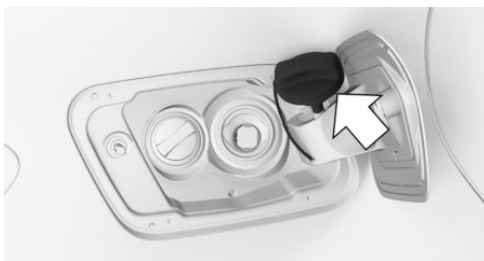

Диски и шины

Данные давления шин



Значения давления воздуха в шинах указаны в табличке на стойке двери водителя.

После корректировки давления в шинах

В комплектации с системой контроля давления в шинах откорректированное давление в шинах применяется автоматически. Убедитесь, что настройки шин корректны. Если значения давления воздуха в шинах для определенных шин отсутствуют на дисплее управления, выполните сброс системы контроля давления в шинах.

При комплектации индикатором повреждения шин его необходимо заново инициализировать.

Проверка давления в шинах

Проверьте давление воздуха в шинах:

- ▷ Минимум дважды в месяц.
- ▷ Перед длительной поездкой.

Контроль уровня масла

Необходимые для работы условия

Текущее измеренное значение доступно примерно через 30 минут после начала стандартного движения.

Отображение уровня моторного масла

1.  Меню «Приложения»
2. „Автомобиль“
3. „Состояние автомобиля“
4. „Уровень моторного масла“

Доливка моторного масла

Общие положения

Перед тем как долить моторное масло, остановите автомобиль и выключите Готовность к движению.

Доливка моторного масла

1. Откройте крышку капота.
2. Поверните пробку против часовой стрелки.



3. Доливка моторного масла.
4. Закрутите пробку.

Помощь

Аварийная световая сигнализация

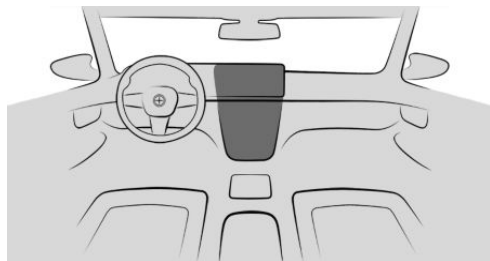

Кнопка аварийной световой сигнализации

BMW Assistance

BMW Assistance включает в себя различные услуги, касающиеся автомобиля, например службу клиентской поддержки или службу помощи на дорогах.

1.  меню Приложения
2. „Все приложения“
3. „BMW Assistance“
4. При необходимости выберите нужный сервис.

Устанавливается голосовая связь с выбранной услугой.



Кокпит

Оснащение автомобиля

В данной главе описаны варианты комплектации, системы и функции, которые доступны сейчас или будут доступны в даль-

нейшем в зависимости от модели, даже если их нет в конкретном автомобиле.

Дополнительная информация:

Комплектация транспортного средства, см. стр. 9.

Рулевое колесо

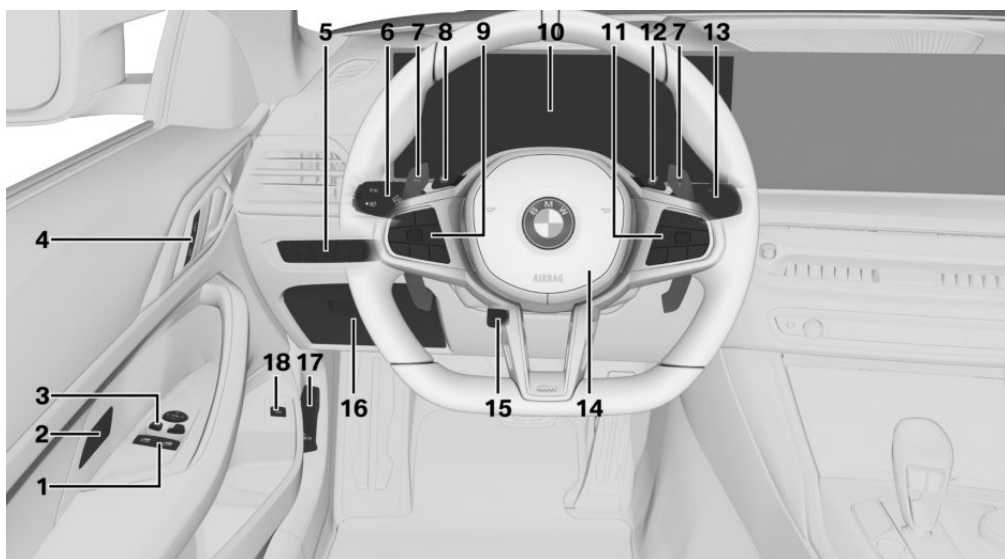



1  Стеклоподъемники, отдельный 98

2 Комфортные функции сиденья
 Функция памяти 122

3 Управление наружными зеркалами 120

4 Центральный замок 93

 Разблокировка

 Блокировка

5 Освещение

 Задний противотуманный фонарь 185

 Переключатель света 180

-  Наружное освещение выключено
Дневные ходовые огни [183](#)
-  Стояночные огни [181](#)
-  Автоматическое управление светом фар [181](#)
Адаптивные функции освещения [184](#)
Ассистент дальнего света [179](#)
Ближний свет [181](#)
-  Подсветка приборной панели [186](#)
-  Парковочные огни справа [181](#)
-  Парковочные огни слева [181](#)
- 6** Переключатель указателей поворота/дальнего света
 Указатели поворота [178](#)
-  Дальний свет, световой сигнал [178](#)
-  Ассистент дальнего света [179](#)
-  Данные поездки [170](#)
- 7** Подрулевые лепестки [137](#)
- 8**  M1 [239](#)
- 9** Кнопки на руле, слева
-  Ручной ограничитель скорости [258](#)
-  В зависимости от комплектации:
Включение/выключение круиз-контроля [260](#)
-  В зависимости от комплектации:
Включение/выключение активного круиз-контроля [263](#)
-  С Ассистентом поддержки рулевого управления и курсовой устойчивости [277](#):
-  Включение/выключение круиз-контроля, системы контроля дистанции и помощи при движении в полосе
-  Круиз-контроль: сохранение скорости
Ассистент ограничения скорости: применение предложенной скорости [273](#)
Индикатор ограничения скорости: активация/деактивация предостережения [254](#)
-  Прерывание или продолжение работы круиз-контроля
-  Активный круиз-контроль: увеличение дистанции
-  Активный круиз-контроль: уменьшение дистанции
-  Двухпозиционный переключатель круиз-контроля
- 10** Комбинация приборов [152](#)
- 11** Кнопки на руле, справа



Отображение строки меню на комбинации приборов [152](#)



Громкость, см. Руководство пользователя к системам навигации, развлечения и связи [6](#)



Система голосового управления [59](#)



Выбор содержимого меню на комбинации приборов [152](#)

Смена радиостанции/трека, см. Руководство пользователя к системам навигации, развлечения и связи [6](#)



Телефон, см. Руководство пользователя к системам навигации, развлечения и связи [6](#)



Рифленое колесико выбора меню конфигурации для панели приборов и проекционного дисплея [152](#)

Управление списками выбора информационно-развлекательной системы на комбинации приборов [166](#)



M2 [239](#)

13 Переключатель стеклоочистителя/стеклоомывателя



Стеклоочистители [188](#)



Датчик дождя [189](#)



Очистка лобового стекла [190](#)



Звуковой сигнал, вся поверхность

15 Регулировка руля [122](#)

16 Откидное отделение [335](#)

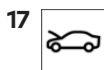



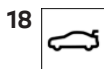





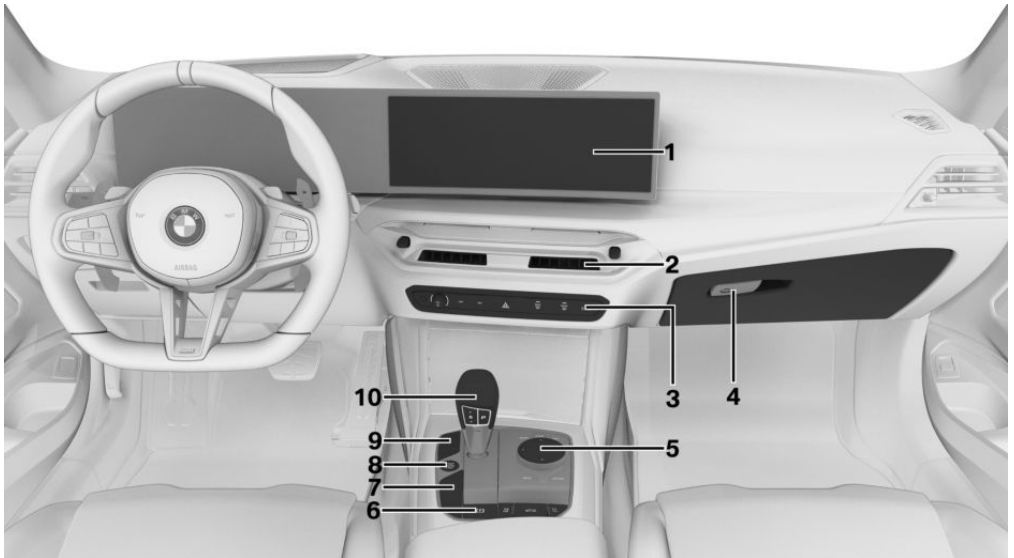





Разблокировка крышки капота [382](#)





Открытие и закрытие багажника [92](#)



В зоне центральной консоли



- | | | | |
|----------|---|---|---|
| 1 | Дисплей управления 56 | 4 | Перчаточный ящик 335 |
| 2 | Вентиляция 321 | 5 | Контроллер с кнопками 56 |
| 3 |  Аварийная световая сигнализация 400 | 6 |  Открытие и закрытие складного верха 100 |
| | Кондиционирование 312 |  | Обогреватель для шеи 320 |
| |  Режим оттаивания 318 | 7 |  Стояночный тормоз 146 |
| |  Обогрев заднего стекла 319 |  | Автоматическое удержание 148 |
| | Радиоприемник/мультимедиа, см. Руководство пользователя к системам навигации, развлечения и связи 6 | 8 |  РЕЖИМ M 242 |
| |  Регулировка громкости |  | Настройка M 239 |
| |  Следующая радиостанция, трек |  | Sound Control 151 |
| |  Предыдущая радиостанция/трека | | |

- 9**  Включение/отключение Готовности к движению [134](#)

 Панорамный вид [297](#)
- 10**  Автоматический Старт/Стоп [134](#)



10  Система динамического контроля устойчивости [245](#)
-  Системы помощи при парковке [289](#)

11 Спортивная КПП M Steptronic: рычаг селектора [137](#)

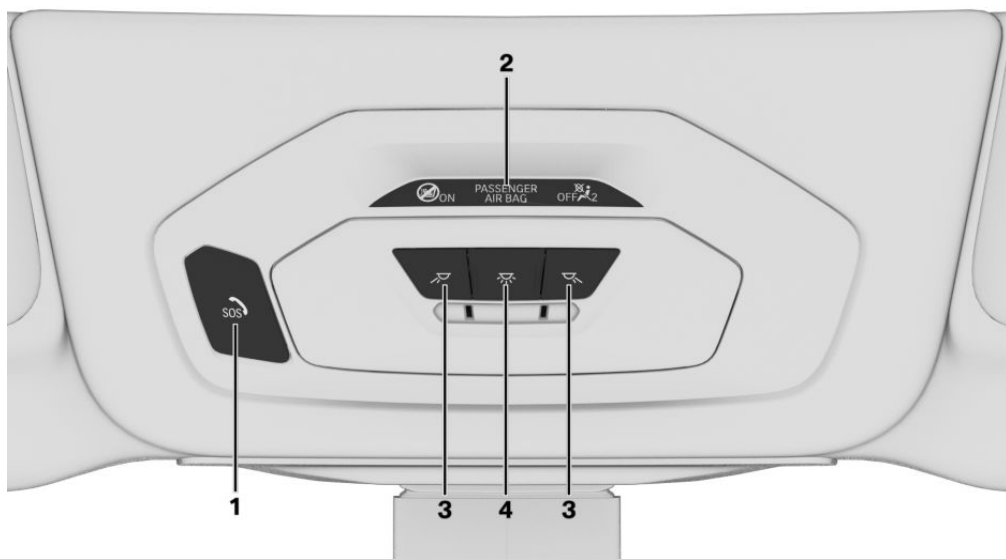
В зоне потолка



- 1**  Экстренный вызов, SOS [401](#)

3  Лампы для чтения [187](#)
- 2**  В зависимости от экспортного исполнения:
Контрольная лампа надувной подушки безопасности переднего пассажира [195](#)

4  Световые приборы для освещения салона [186](#)

Датчики автомобиля

Оснащение автомобиля

В данной главе описаны варианты комплектации, системы и функции, которые доступны сейчас или будут доступны в дальнейшем в зависимости от модели, даже если их нет в конкретном автомобиле.

Дополнительная информация:

Комплектация транспортного средства, см. стр. 9.

Обзор

В зависимости от оснащения в автомобиле устанавливаются следующие камеры и датчики:

- ▶ Передняя видеокамера.
- ▶ Камера за лобовым стеклом.
- ▶ Камеры в наружных зеркалах заднего вида.
- ▶ Камера заднего вида.
- ▶ Передний радарный датчик.
- ▶ Боковые радиолокационные датчики, передние.
- ▶ Боковые радиолокационные датчики, задние.
- ▶ Ультразвуковые датчики в переднем/заднем бампере.
- ▶ Боковые ультразвуковые датчики.

Видеокамеры

Передняя видеокамера

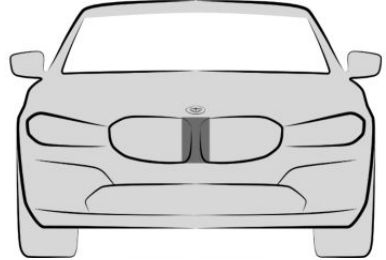

Передняя видеокамера находится в решетке радиатора.

Камера за лобовым стеклом

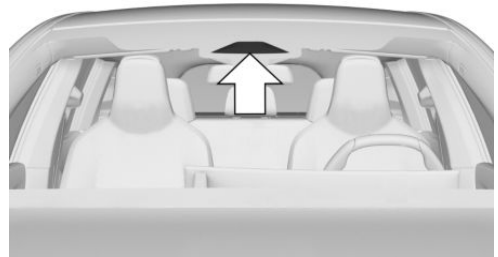

Камера за лобовым стеклом находится в области салонного зеркала.

Камеры в наружных зеркалах заднего вида

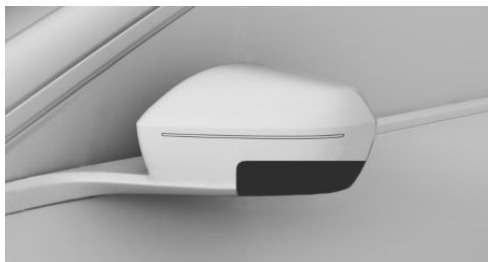

В нижней части корпусов наружных зеркал имеется по одной видеокамере.

Камера заднего вида

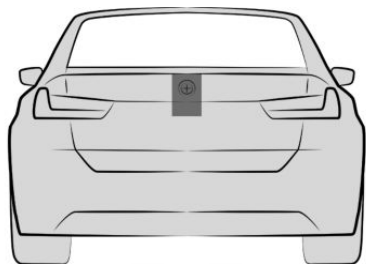

Камера заднего вида находится в эмблеме в задней части автомобиля.

Условия функционирования камер

Области вокруг камер чистые и ничем не перекрыты.

Дополнительная информация:

- ▶ Мойка транспортного средства, см. стр. 410.
- ▶ Уход за автомобилем, см. стр. 412.

Системные ограничения камер

Камеры могут работать с ограничениями и в некоторых случаях могут выдавать неточное изображение, например, в следующих ситуациях:

- ▶ При сильном тумане, дожде или снегопаде.
- ▶ На крутых подъемах или спусках или резких поворотах.
- ▶ Если зона видимости камеры перекрыта, например, из-за запотевания лобового стекла или наклеек.
- ▶ При загрязнении или повреждении объектива камеры.
- ▶ При сложенных наружных зеркалах заднего вида.
- ▶ С открытыми дверями или открытым багажником.
- ▶ При сильном встречном свете или интенсивном отражении, например когда солнце находится низко над горизонтом.
- ▶ В темноте.
- ▶ Камера перегревается из-за высоких температур и временно отключается.
- ▶ Во время калибровки камеры непосредственно после поставки автомобиля.

При достижении системных ограничений отображается сообщение системы контроля параметров автомобиля.

Радиолокационные датчики

Указание по технике безопасности

⚠ ОСТОРОЖНО

Внешние факторы, например взаимные помехи, могут вызвать сбой в работе радарных датчиков автомобиля и тем самым систем помощи водителю. Существует опасность аварии, травмирования и материального ущерба. Следите за ситуацией на дороге, всегда оставайтесь готовыми к рулевому управлению и тор-

можению, в соответствующих ситуациях активно действуйте.

Передний радарный датчик



FRS находится в переднем бампере.

Боковые радиолокационные датчики, передние

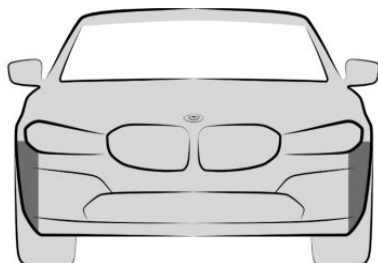

Радарные датчики находятся сбоку в переднем бампере.

Боковые радиолокационные датчики, задние

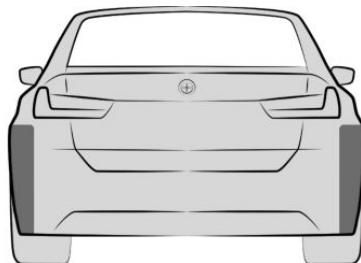

Радарные датчики находятся сбоку в заднем бампере.

Условия функционирования радарных датчиков

Области вокруг радарных датчиков чистые и ничем не перекрыты.

Дополнительная информация:

- ▷ Мойка транспортного средства, см. стр. 410.
- ▷ Уход за автомобилем, см. стр. 412.

Системные ограничения радарных датчиков

Радарные датчики могут не работать или работать с ограничениями, например, в следующих ситуациях:

- ▷ При загрязнении датчиков.
- ▷ При обледенении датчиков.
- ▷ При перекрытии датчиков, например наклейками, пленкой или табличкой с номерным знаком.
- ▷ Из-за неправильно ориентированных датчиков, к примеру, из-за повреждения при парковке.
- ▷ Если зона действия датчиков перекрыта, например, выступающим грузом.
- ▷ Если зона действия датчиков перекрыта, например, стенами гаража, ку-

стами, сугробами, автомобилями или прицепом.

- ▷ После ненадлежащим образом проведенных лакокрасочных работ возле датчиков.
- ▷ На крутых подъемах или спусках.

При достижении системных ограничений отображается сообщение системы контроля параметров автомобиля.

Ультразвуковые датчики

Передние ультразвуковые датчики

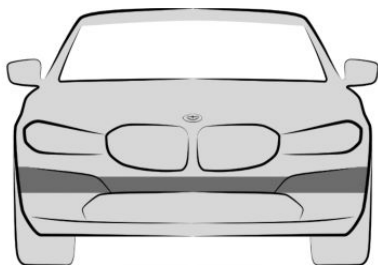

Ультразвуковые датчики находятся в бампере спереди.

Задние ультразвуковые датчики

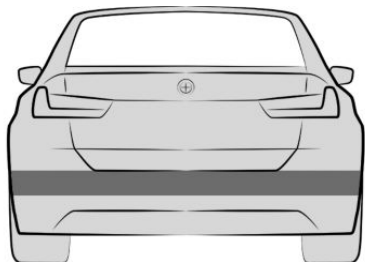

Ультразвуковые датчики находятся в бампере сзади.

Боковые ультразвуковые датчики

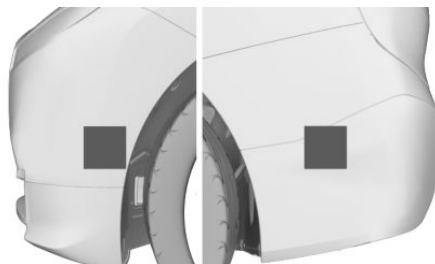

Ультразвуковые датчики находятся сбоку в бампере спереди и сзади.

Условия функционирования ультразвуковых датчиков

Области вокруг ультразвуковых датчиков чистые и ничем не перекрыты.

Дополнительная информация:

- ▷ Мойка транспортного средства, см. стр. 410.
- ▷ Уход за автомобилем, см. стр. 412.

Системные ограничения ультразвуковых датчиков

Распознавание объектов с помощью ультразвукового измерения может иметь свои физические пределы, например, в следующих ситуациях:

- ▷ При загрязненных или закрытых датчиках, например наклейками.
- ▷ Из-за неправильно ориентированных датчиков, к примеру, из-за повреждения при парковке.
- ▷ После ненадлежащим образом проведенных лакокрасочных работ возле датчиков.
- ▷ Распознавание детей и зверей.
- ▷ Распознавание людей, одетых в определенную одежду, например, в плащ.
- ▷ Для препятствий и людей у края полосы движения.

- ▷ Внешние помехи в работе ультразвуковой системы, например, проезжающие мимо автомобили, громкий звук оборудования или другие источники ультразвука.
- ▷ При определенных погодных условиях, например, при высокой влажности воздуха, дожде, снегопаде, морозе, экстремальной жаре или сильном ветре.
- ▷ В случае дышел прицепов или тягово-цепных устройств других автомобилей.
- ▷ Для тонких или клиновидных предметов.
- ▷ Распознавание движущихся объектов.
- ▷ Для высоко расположенных, выступающих объектов, например, выступов стен.
- ▷ Для объектов с углами, кромками и гладкими поверхностями.
- ▷ В случае объектов с тонкой или структурированной поверхностью, например заборов из проволочной сетки.
- ▷ Для предметов с пористой поверхностью.
- ▷ Для маленьких и низких объектов, например, ящики.
- ▷ Уже распознанные, невысокие объекты, например, кромки бордюрного камня, могут попасть в мертвые участки датчиков.
- ▷ Для мягких препятствий и препятствий в оболочке из пеноматериала.
- ▷ Для растений или кустов.
- ▷ В моечных установках и мойках.
- ▷ При наличии неровностей дороги, например лежачих полицейских.
- ▷ При большом количестве отработанных газов.
- ▷ Груз, выступающий за габариты автомобиля, не учитывается ультразвуковыми датчиками.

При достижении системных ограничений отображается сообщение системы контроля параметров автомобиля.

Рабочее состояние транспортного средства

Оснащение автомобиля

В данной главе описаны варианты комплектации, системы и функции, которые доступны сейчас или будут доступны в дальнейшем в зависимости от модели, даже если их нет в конкретном автомобиле.

Дополнительная информация:

Комплектация транспортного средства, см. стр. 9.

Общие положения

В зависимости от ситуации автомобиль может находиться в одном из трех следующих рабочих состояний:

- ▷ Состояние покоя, см. стр. 47.
- ▷ Готовность к эксплуатации, см. стр. 47.
- ▷ Готовность к движению, см. стр. 48.

Указания по технике безопасности

ОСТОРОЖНО

Незафиксированный автомобиль может самостоятельно тронуться с места и скатиться. Существует опасность аварии, травмирования и материального ущерба. Перед выходом из автомобиля зафиксируйте автомобиль от скатывания.

Чтобы убедиться, что автомобиль зафиксирован от скатывания, выполните следующее:

- ▷ Затяните стояночный тормоз.
- ▷ Убедитесь, что включено положение рычага селектора P.
- ▷ При парковке на подъемах или спусках поверните передние колеса в направлении бордюра.
- ▷ При парковке на подъемах или спусках дополнительно зафиксируйте автомобиль, например, с помощью подкладного клина.

ОСТОРОЖНО

Оставленные без присмотра дети или животные могут привести автомобиль в движение и подвергнуть опасности себя и других участников дорожного движения, например, в результате следующих действий.

- ▷ Активация режима готовности к эксплуатации.
- ▷ Выключение стояночного тормоза.
- ▷ Открытие и закрытие дверей и окон.
- ▷ Установка рычага селектора в положение N.
- ▷ Управление оборудованием автомобиля.

Существует опасность аварии, травмирования и материального ущерба. Не оставляйте детей или животных в автомобиле без присмотра. При выходе из автомобиля забирайте с собой ключ автомобиля и запирайте автомобиль.

Состояние покоя

Принцип действия

Если автомобиль находится в состоянии покоя, он выключен.

Общие положения

До открытия снаружи и после выхода из автомобиля и его запираания автомобиль находится в состоянии покоя.

Автоматическое установление состояния покоя

Состояние покоя устанавливается автоматически, например, в следующих ситуациях:

- ▶ Через несколько минут, если управление автомобилем не осуществляется.
- ▶ При низком заряде аккумуляторной батареи.
- ▶ В зависимости от настройки в iDrive: по окончании поездки при выходе из автомобиля открываются одна или обе передние двери.

Во многих ситуациях состояние покоя не достигается автоматически: например, при разговоре по телефону или с включенным ближним светом.

Восстановление состояния покоя при открытии передних дверей

После поездки состояние покоя достигается при открытии передних дверей. Для этого все должны выйти из автомобиля.

1.  меню «Приложения»
2. «Автомобиль»
3. «Двери и окна»
4. «Блокировка/ разблокировка»
5. «Сист. выкл. после откр. дверей»

Установление состояния покоя вручную

Восстановление состояния покоя в автомобиле после окончания поездки:



Удерживайте регулятор громкости на радиоприемнике нажатым до тех пор, пока не погаснут все индикаторы.

Готовность к работе

Принцип действия

При включенной готовности к работе большим количеством функций можно управлять во время стоянки. Можно выполнять нужные настройки.

Общие положения

После открытия передних дверей снаружи автомобиль находится в режиме готовности к работе.

Ручное включение режима готовности к эксплуатации

Общие положения

Режим готовности к эксплуатации может быть снова включен после автоматического установления состояния покоя.

С помощью регулятора громкости



Нажмите регулятор громкости на радиоприемнике. Дисплей управления и комбинация приборов загорятся.

С помощью кнопки Старт/Стоп



Нажмите кнопку Старт/Стоп.

Дисплей управления и комбинация приборов загорятся.

Показание на комбинации приборов

 OFF

На панели приборов отображается OFF. Готовность к движению выключена, готовность к эксплуатации включена.

Готовность к движению

Принцип действия

Включение Готовности к движению соответствует запуску двигателя.

Общие положения

Некоторыми функциями автомобиля можно управлять только при включенной Готовности к движению.

Указания по технике безопасности

ОПАСНОСТЬ

При заблокированной выхлопной трубе или недостаточной вентиляции вредные для здоровья выхлопные газы могут проникать внутрь автомобиля. Отработавшие газы содержат вредные вещества без цвета и запаха. В закрытых помещениях отработавшие газы могут скапливаться за пределами автомобиля. Существует опасность для жизни. Держите выхлопную трубу свободной и обеспечьте достаточную вентиляцию.

УВЕДОМЛЕНИЕ

При повторных попытках пуска или многократном запуске с небольшими паузами может перегреться стартер. Также топливо не сжигается или сжигается не полностью, поэтому может перегреваться катализатор. Существует опасность повреждения имущества. Не допускайте частого последовательного запуска.

Включение Готовности к движению

1. Нажмите на педаль тормоза.
2. Нажмите кнопку Старт/Стоп.

Большинство контрольных и сигнальных ламп на комбинации приборов горят в течение разного времени.

Режим готовности к движению включен.

Стартер двигателя автоматически работает на протяжении короткого времени, пока двигатель не будет запущен.

Бензиновый двигатель

После запуска двигателя, в зависимости от его конструкции, полная приводная мощность может быть достигнута лишь спустя примерно 30 секунд. В этом случае автомобиль ускоряется не привычным образом.

Показание на комбинации приборов

Включенная готовность к движению отображается на панели приборов, в зависимости от оснащения, индикацией необходимой для движения информации или индикатором READY.

Отключение Готовности к движению

1. При остановленном автомобиле нажмите на педаль тормоза и установите положение рычага селектора Р.
2. Затяните стояночный тормоз.
3. Нажмите кнопку Старт/Стоп.

Гаснет индикация READY и звучит звуковой сигнал.

Двигатель выключается, и автомобиль переключается в режим готовности к эксплуатации.

BMW iDrive

Оснащение автомобиля

В данной главе описаны варианты комплектации, системы и функции, которые доступны сейчас или будут доступны в дальнейшем в зависимости от модели, даже если их нет в конкретном автомобиле.

Дополнительная информация:

Комплектация транспортного средства, см. стр. 9.

Концепция управления и индикации

Принцип действия

BMW iDrive представляет собой концепцию управления и индикации автомобилем и включает в себя множество функций.

Общие положения

В зависимости от комплектации управление функциями может осуществляться следующим образом:

- ▶ С помощью дисплея управления.
- ▶ С помощью контроллера.
- ▶ С помощью тачпада.
- ▶ При помощи BMW Intelligent Personal Assistant.
- ▶ С помощью органов управления на руле.

Дополнительная информация:

Комбинация приборов, см. стр. 152.

Указание по технике безопасности

ОСТОРОЖНО

Управление встроенными информационными системами и устройствами связи во время движения может отвлекать от окружающей дорожной обстановки. Возможна потеря контроля над автомобилем. Существует опасность аварии, травмирования и материального ущерба. Управляйте системами или устройствами только, если позволяет дорожная ситуация. При необходимости остановитесь и управляйте системами или устройствами во время стоянки автомобиля.

Главное меню

Общие положения

Главное меню разделено на различные области.

Обзор

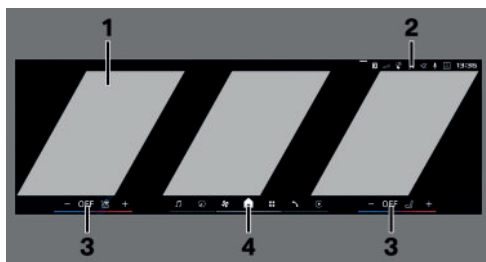

- 1 Виджеты
- 2 Информация о состоянии
- 3 Регулировка температуры
- 4 Строка меню

Строка меню

Меню приложений

 Доступ к мобильным приложениям и системам транспортного средства. Можно выбрать фильтр. При необходимости смените фильтр, чтобы отобразить нужные мобильные приложения.

- ▷ „Все приложения“: отображаются все приложения и функции.
- ▷ „Информ. и развлечения“: отображаются только приложения информационно-развлекательной системы.
- ▷ „Автомобиль“: отображаются только функции установок транспортного средства.
- ▷ „Последнее использов.“: отображаются последние использованные мобильные приложения.

Меню Media

 Доступ к функциям развлекательной системы, например, радиостанции или подключение внешних устройств.

Меню связи

 Доступ к функциям телефона и сообщений, а также подключение и управление мобильными устройствами, например смартфонами.

Меню навигации

 Доступ к системе навигации, ввод пункта назначения и дорожная информация. Конфигурируемые виды карты, а также другие функции, такие как, например, объекты POI.

Меню кондиционера

 Меню кондиционера обеспечивает доступ ко всем функциям кондиционера.

Меню Apple CarPlay®

 В зависимости от экспортного исполнения при подключенной функции: доступ к Apple CarPlay. Apple CarPlay позволяет безопасно использовать выбранные функции совместимого Apple iPhone через iDrive.

Меню Android Auto®

 В зависимости от экспортного исполнения при подключенной функции: доступ к Android Auto. Android Auto позволяет безопасно использовать выбранные функции совместимого смартфона с операционной системой Android через iDrive.

Виджеты





Виджеты отображают информацию в реальном времени и динамический контент, например текущий медиа-контент или подключенные смартфоны. Одновременно виджеты являются экранными кнопками и позволяют переходить в соответствующее меню.

Информация о состоянии

Общие положения

В верхней области дисплея управления находится поле состояния. Информация о состоянии отображается символами. В зависимости от комплектации и экспортного исполнения доступны различные символы.







Информация о статусе телефона

Символ	Значение
	Текущий вызов.
	Передача данных невозможна.
	Уровень сигнала.
	Отсутствует SIM-карта.

Информация о статусе развлекательной системы

Символ	Значение
	USB-аудио.
	Аудио через Bluetooth.
	Аудио со смартфона.
	Connected Music с сервисом Spotify.
	WLAN.
	Apple CarPlay.
	Android Auto.



Информация о статусе, сообщения







Символ	Значение
	Количество уведомлений.
	Сообщение системы автоматической диагностики.
	Дорожная информация.
	Скрытие частных сведений.
	Не беспокоить.
	Сообщение.

Дополнительная информация:

Руководство пользователя к системам навигации, развлечения и связи, см. стр. 6.

Другая информация о статусе







Символ	Значение
	Активна функция подачи звуковых сигналов.
	Функция подачи звуковых сигналов деактивирована.
	Активна фраза активации.

Символ	Значение
	BMW ID или водительский профиль.
	Активно ведение к цели.
	Вызов функции быстрого доступа.
	Активна беспроводная зарядка.
	Система контроля дистанции при парковке: звук активен.
	Система контроля дистанции при парковке: звук деактивирован.

Ввод и изображение

Буквы и цифры

В зависимости от комплектации буквы и цифры можно вводить через контроллер, тачпад, дисплей управления или голосовое управление.







Символ	Функция
	Переключение между заглавными/строчными буквами.
	Ввод пробела.
	Переключитесь между языками.
	Используйте голосовой ввод.
	Подтвердите ввод.
	Переместите область ввода влево или вправо.

Сравнение ввода

При вводе данных из базы данных, например контактов, выбор с каждой введенной буквой или знаком будет постепенно ограничиваться или соответственно расширяться.

Включение/выключение функций

Для некоторых пунктов меню уже заданы символы. Функция активируется или деактивируется путем выбора пункта меню.

Символ	Значение
  	Функция активирована.
  	Функция деактивирована.

Включение/выключение звукового подтверждения

Некоторые функции сопровождаются звуковым подтверждением. Например, звуки раздаются при использовании дисплея управления.

-  меню «Приложения»
- „Автомобиль“
- „Системные настройки“
- „Звук“
- Выберите нужную настройку.

Быстрый доступ

Быстрый доступ обеспечивает доступ к закладкам, определенным настройкам и рекомендациям по использованию мобильного приложения.

Ввод	Управление
Отображение быстрого доступа.	Проведите пальцем сверху вниз по дисплею управления. Сдвиньте контроллер вверх. — Нажмите символ в строке статуса.
Скрытие быстрого доступа.	Проведите пальцем снизу вверх по дисплею управления. Сдвиньте контроллер вниз.

Включение/выключение окон с примечаниями

Для некоторых функций на дисплее управления автоматически отображаются окна с примечаниями. Некоторые из этих окон с примечаниями можно включить или отключить.

-  меню «Приложения»
- „Автомобиль“
- „Системные настройки“
- „Всплывающие окна“
- Выберите нужную настройку.

Закладки

Общие положения

Функции iDrive можно сохранить в закладках и вызывать напрямую, например, радиостанции, пункты назначения системы навигации, номера телефонов и переход в меню.

Сохранение функции

- Выбор нужной функции.
- Удерживайте нужную функцию нажатой.
- „Добавить в закладки“

Закладки создаются только с активным BMW ID или водительским профилем.

Выполнение функции

- Проведите пальцем сверху вниз по дисплею управления.
- Коснитесь нужной закладки.

Функция немедленно будет выполнена. Это означает, что, например, при выборе телефонного номера сразу же будет установлено соединение.

Удаление закладок

1. Проведите пальцем сверху вниз по дисплею управления.
2. Удерживайте нужную закладку нажатой.
3. „Удалить закладку“

BMW Curved Display

Принцип действия

BMW Curved Display — это цельный дисплей на приборной панели с изгибом в сторону водителя. BMW Curved Display включает в себя комбинацию приборов на стороне водителя и дисплей управления.

Общие положения

Соблюдайте указания по очистке BMW Curved Display, приведенные в разделе «Уход».

Дополнительная информация:

Уход за специальными частями, см. стр. 415.

Обзор



- 1 Комбинация приборов 152
- 2 Дисплей управления 54

Дисплей управления

Принцип действия

На дисплее управления отображаются функции iDrive.

Указание по технике безопасности

ОСТОРОЖНО

Предметы в зоне перед дисплеем могут сдвигаться и повреждать его. Существует опасность травмирования и повреждения имущества. Не кладите предметы в зоне перед дисплеем.

Обзор

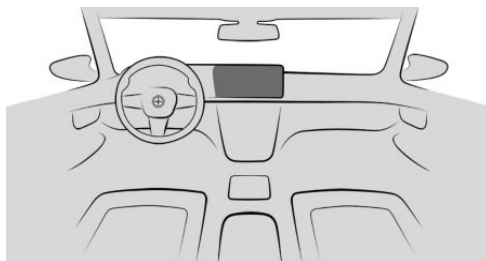

Дисплей управления.

Автоматическое включение/выключение дисплея управления

Дисплей управления автоматически включается после разблокировки автомобиля, а также если он необходим для управления.

В определенных ситуациях дисплей управления автоматически отключается, например, если в течение нескольких минут в автомобиле не было выполнено ни одного действия.

Включение/выключение дисплея управления вручную

1. Проведите пальцем сверху вниз по дисплею управления.
2. „Выкл. дисплей“

Для повторного включения коснитесь дисплея управления.

Настройка яркости

1.  меню «Приложения»
2. „Автомобиль“
3. „Освещение салона“
4. „Яркость передней панели ночью“
5. Выполните требуемую настройку.

В зависимости от освещения изменение яркости может быть заметно не сразу.

Физические границы работы системы

Слишком высокая температура дисплея управления, вызванная, например, интенсивным солнечным светом, может привести к снижению яркости или к полному отключению. После снижения температуры, например, путем создания тени или с помощью кондиционера, восстанавливается нормальная работа.

Контроллер

Принцип действия

Контроллером можно выбирать пункты меню и выполнять настройки. С помощью кнопок меню можно вызывать напрямую.

Обзор

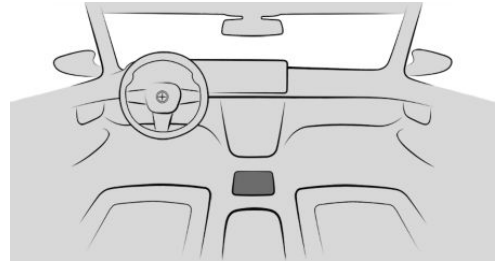

Контроллер.

Кнопки на контроллере

Кнопка	Функция
	Вызов главного меню.
	Вызовите меню Media.
	Вызов меню телефона.
	Вызов карты системы навигации.
	Вызов меню ввода пункта назначения системы навигации.
	Откройте предыдущее меню.
	Вызов меню опций.

Управление

- Вращайте контроллер, чтобы переключаться между пунктами меню.

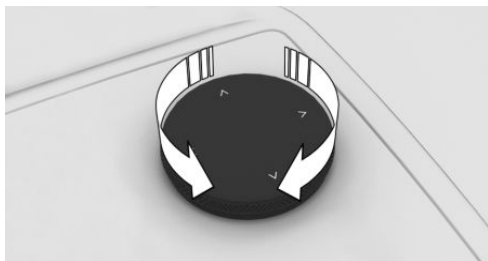

- ▷ Нажмите контроллер, что выбрать нужный пункт меню.

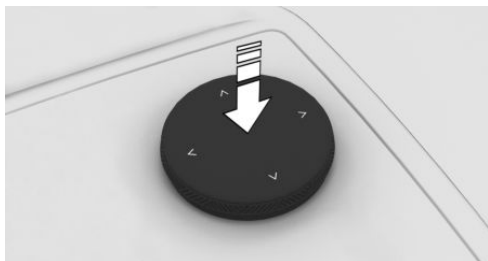

- ▷ Перемещайте контроллер в четырех направлениях, например чтобы переключаться между пунктами меню.

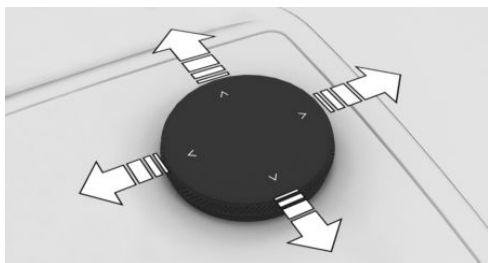

Управление с помощью контроллера

Вызов главного меню

- Нажмите кнопку. 

На дисплее появится главное меню.

Выбор пунктов меню

1. Вращайте контроллер для выбора нужного пункта меню.
2. Нажмите на контроллер.

Настройка главного дисплея

В главном меню можно настроить главный дисплей.

1. Нажмите кнопку  .
2. При необходимости наклоните контроллер, чтобы выбрать основной экран.
3. Наклоните контроллер вправо.
4. Выберите необходимый главный дисплей.

Выбор виджетов

1. Выберите виджеты с помощью контроллера.
2. При необходимости вращайте контроллер для выбора требуемого виджета.
3. Нажмите на контроллер.

Переход между меню

После выбора пункта меню отображается новое меню.

- ▷ Сместите контроллер влево. Текущее меню закроется, и отобразится предыдущее меню.
- ▷ Нажмите кнопку  . Текущее меню закроется, и отобразится предыдущее меню.

Вызов контекстного меню

В зависимости от пункта меню может отображаться контекстное меню с другими опциями.

1. Выберите нужный пункт меню с помощью контроллера.
2. Удерживайте контроллер нажатым.

Меню содержит различные области, например:

- ▷ „Общая справка“: вызов интегрированного руководства пользователя.
- ▷ „Добавить в закладки“: добавление пункта меню в закладки.

Ввод букв и цифр

Буквы и цифры можно вводить только при неподвижном автомобиле.



Ввод

1. Поверните контроллер: выберите букву или цифру.
2. **OK** : подтвердите ввод.

Дополнительная информация:

Настройка языка системы, см. стр. 62.

Удаление записи

Символ	Функция
	Нажатие на контроллер: удаление буквы или цифры.
	Удержание контроллера нажатым: удаление всех букв или цифр.

Управление списками, упорядоченными по алфавиту

В алфавитных списках более чем с 30 записями буквы, для которых имеются записи, могут отображаться в буквенном поле.

1. Быстро поверните контроллер влево или вправо.
2. Выберите начальную букву требуемой записи.
Отображается первая запись в списке с выбранной буквой.

Управление через тачпад

Общие положения

В зависимости от комплектации некоторыми функциями iDrive можно управлять с помощью тачпада контроллера.

Тачпад находится на контроллере. Коснитесь тачпада пальцами. Не используйте предметы.

Выбор функций

1.  меню «Приложения»
2. „Автомобиль“
3. „Системные настройки“
4. „Тачпад“
5. Выберите нужную настройку.

Ввод букв и цифр

- ▷ Вводите символы так, как они отображаются на дисплее управления.
- ▷ Не забывайте вводить соответствующие символы, например, знаки ударения и точки, чтобы букву можно было распознать точно.
- ▷ Доступные возможности ввода зависят от выбранного языка. При необходимости введите с помощью контроллера специальные символы.

Дополнительная информация:
Настройка языка системы, см. стр. 62.

Ввод специальных символов

Функция	Управление
Удаление символа.	Проведите пальцем по тачпаду влево.
Ввод пробела.	Проведите пальцем вправо из центра тачпада.
Ввод дефиса.	В верхней части тачпада проведите пальцем вправо.
Ввод символа подчеркивания.	В нижней части тачпада проведите пальцем вправо.

Управление картой

Карту системы навигации можно перемещать с помощью тачпада.

Коснитесь карты на дисплее управления и продолжите управление с помощью тачпада.

Функция	Управление
Перемещение карты.	Проведите пальцем в соответствующем направлении.
Отображение меню.	Нажмите один раз.

Управление списками, упорядоченными по алфавиту

В списках по алфавиту более чем с 30 записями возможен прямой переход к буквам, для которых имеются записи.

Введите начальную букву на тачпаде.

Отображается первая запись в списке с введенной буквой.

Управление через дисплей управления

Общие положения

Дисплей управления в зависимости от комплектации оснащен сенсорным экраном.

Можно нажимать пункты меню и виджеты. Коснитесь дисплея управления. Не используйте предметы.



Вызов главного меню

 Нажмите на значок.

На дисплее появится главное меню.

Настройка виджетов

В главном меню можно осуществлять настройку виджетов. Настройки можно выполнять только во время остановки.

1. При необходимости коснитесь символа  .
2. Удерживайте виджет нажатым.
3. Выполнение нужной корректировки:
 - ▷  Нажмите на значок. Можно выбрать новый виджет.
 - ▷  Нажмите на значок. Виджет удаляется.
 - ▷ Удерживая виджет нажатым, переместите его влево или вправо. Виджет перемещается в желаемое место.

Сортировка приложений

Для того чтобы пересортировать символы мобильных приложений, нажмите символ и, удерживая, переместите его в нужное место.

Переход между меню

После выбора пункта меню отображается новое меню.

◀ Выберите символ стрелки.

Текущее меню закрывается, и отображается предыдущее меню.

Вызов контекстного меню

В зависимости от пункта меню может отображаться контекстное меню с другими опциями.

Удерживайте нажатым желаемый пункт меню.

Меню содержит различные области, например:



- ▷ „Общая справка“: вызов интегрированного руководства пользователя.
- ▷ „Добавить в закладки“: добавление пункта меню в закладки.

Ввод букв и цифр

Ввод

1. При необходимости коснитесь  символа или дисплея управления.
2. Введите необходимые буквы и цифры.

Удаление записи

Символ	Функция
	Косание символа: удаление буквы или цифры.
	Удерживание символа нажатым: удаление всех букв или цифр.

Управление картой

Навигационную карту можно перемещать на дисплее управления.

Функция	Управление
Перемещение карты.	Проведите пальцем в соответствующем направлении.
Увеличение/уменьшение карты.	Сведите или разведите пальцы.
Отображение меню.	Нажмите один раз.

Управление списками, упорядоченными по алфавиту

В алфавитных списках более чем с 30 записями буквы, для которых имеются записи, могут отображаться в буквенном поле.

1. Коснитесь буквы перед списком.
Отображается буквенное поле.
2. Коснитесь начальных букв требуемой записи.
Отображается первая запись в списке с выбранной буквой.

BMW Intelligent Personal Assistant

Принцип действия

BMW Intelligent Personal Assistant — это личный помощник, обеспечивающий естественное голосовое управление различными системами транспортного средства. Intelligent Personal Assistant упрощает управление транспортным средством, заранее предлагая различные функции и учитывая привычки водителя в автоматизированной форме.

Общие положения

- ▷ BMW Intelligent Personal Assistant доступен в зависимости от экспортного исполнения.
- ▷ В систему входят специальные микрофоны на стороне водителя и стороне пассажира.
- ▷ Произносите команды и цифры плавно, при этом не повышая и не понижая голоса, с нормальной интонацией и скоростью.
- ▷ >...< обозначает команды, доступные для проговаривания.

Необходимые для работы условия

- ▷ Через iDrive следует настроить язык системы, поддерживаемый умным помощником.
Настройка языка системы, см. стр. 62.
- ▷ Всегда произносите команды на настроенном языке системы.

Для полного объема функций должны быть активированы, настроены или заказаны следующие функции.

- ▷ Онлайн-распознавание речи, см. стр. 63.
- ▷ Все настройки в:
Защита данных, см. стр. 71.
- ▷ Голосовая команда, см. стр. 60.
- ▷ BMW ID или водительский профиль.
- ▷ Соответствующие сервисы ConnectedDrive в ConnectedDrive Store.
- ▷ Предложения, см. стр. 63.

Включение системы голосового управления

Общие положения

Голосовое управление можно активировать разными способами:

- ▷ Кратковременно нажмите кнопку



на руле.

Активен микрофон на стороне водителя.

- ▷ Произнесите кодовое слово для активации.

Микрофоны на стороне водителя или на стороне пассажира активны в течение последующего голосового управления в зависимости от того, где была произнесена голосовая команда.

Затем произнесите команду. Голосовая команда и команда могут произноситься без пауз одним предложением.

Кнопка микрофона на руле



1. Коротко нажмите кнопку .
2. Произнесите команду.

Кодовое слово для активации

Общие положения

При произнесении голосовой команды запускается умный помощник. Умный помощник слушает.

Предварительно заданное кодовое слово для активации

>Привет BMW<: предустановленную фразу активации можно активировать и деактивировать.

1. ■■ меню «Приложения»
2. „Автомобиль“
3. „Системные настройки“
4. „Голос. управл.“
5. „Личный помощник (BMW)“
6. „Фраза активации“
7. „Привет BMW“

Персональное кодовое слово для активации

В дополнение к предустановленной голосовой команде с активным BMW ID или водительским профилем можно настроить персональную голосовую команду. Личная голосовая команда также может быть изменена или удалена.

Для хорошего распознавания голосовая команда должна состоять из нескольких слогов.

>Привет<: дополнение не требуется при наличии персональной фразы активации, проговаривать его вслух нет необходимости.

1.  меню «Приложения»
2. „Автомобиль“
3. „Системные настройки“
4. „Голос. управл.“
5. „Личный помощник (BMW)“
6. „Фраза активации“
7. „Персональная фраза актив.“
8. „Установить“
9. „Начать запись“

Фраза активации сторонних поставщиков

В некоторых экспортных вариантах исполнения доступны голосовые помощники сторонних производителей, например Siri.

Для использования сервиса Siri смартфон должен быть подключен через Apple CarPlay.

Поддерживаемые голосовые помощники могут использоваться в автомобиле с подключенного смартфона.

Помимо предустановленной или персональной фразы активации BMW, можно использовать фразу активации голосовых

помощников подключенных сторонних провайдеров.

1.  меню «Приложения»
2. „Автомобиль“
3. „Системные настройки“
4. „Голос. управл.“
5. „Другие голос. ассист.“
6. Выберите нужную настройку.

Отмена голосового ввода



- ▷ Снова нажмите кнопку на руле.
- ▷ >Отмена<
- ▷ Сместите контроллер вправо или влево.
- ▷ Нажмите на контроллер.

Возможные команды

Общие положения

С помощью команд можно давать указания или задавать вопросы умному помощнику Personal Assistant.

Например, можно позвонить контактам, выполнить навигацию по адресу, выполнить настройки или задать вопросы о системе транспортного средства. Большинство систем транспортного средства, например ассистентом маневрирования при парковке, можно управлять с помощью голосовых команд.

Большинство содержащейся на дисплее управления информации можно использовать в качестве голосовых команд, например пункты меню или записи в списке.

Справка по голосовому управлению

- ▷ >Голосовые команды<: прослушивание возможных примеров команд.
- ▷ >Общая информация по голосовому управлению<: прослушать информацию

о принципе функционирования голосового управления.

- ▷ >Справка<: прослушать подсказки и примеры голосового управления.
- ▷ В виджете BMW Intelligent Personal Assistant отображаются другие примеры команд для актуального контекста.

Примеры команд

- ▷ >Позвонить Ивану Петрову<
- ▷ >Ехать в аэропорт Домодедово<
- ▷ >Включить радиостанцию классической музыки<
- ▷ >Давление в шинах еще в порядке?<
- ▷ >Активируй кондиционирование<
- ▷ >Соблюдай большую дистанцию активного круиз-контроля<
- ▷ >Режим Sport<

Дополнительные примеры команд могут отображаться на дисплее управления.

1. ■■ Меню Приложения
2. „Все приложения“
3. „Личный помощник“
4. „Справка“
5. „Возможные команды“

Примеры команд для текущего контекста отображаются в виджете BMW Intelligent Personal Assistant.

Дополнительная информация:

Настройка виджетов, см. стр. 58.

Пункты меню

Пункты меню можно вызвать непосредственно с помощью помощника Intelligent Personal Assistant. Называйте пункты меню так, как они отображаются на дисплее управления. При произнесении пунктов

меню соблюдать последовательность меню не обязательно.

1. Включение голосового управления.
2. >Media<
3. >Сохраненные станции<
Сохраненные радиостанции отображаются на дисплее управления.

Руководство пользователя с голосовым управлением

Можно задавать простые вопросы по функциям автомобиля и по управлению автомобилем.

Система голосового управления и результирующая обратная связь не заменяют печатные или интегрированные руководства пользователя. Наличие функции зависит от экспортного исполнения. Распознавание речи и качество ответных сообщений могут варьироваться.

Пример команды: >Как можно отключить подушку безопасности переднего пассажира?<

Умный помощник выдает ответное сообщение. Когда автомобиль находится в неподвижном состоянии, на дисплее управления отображается выдержка из встроенного руководства пользователя.

Настройки

Настройка языка системы

1. ■■ меню «Приложения»
2. „Автомобиль“
3. „Системные настройки“
4. „Язык (Language)“
5. Выберите нужную настройку.

Настройка длины ответа

Можно настроить, будет ли использоваться умным помощником стандартный диалог или сокращенный вариант. При выборе

сокращенного варианта умный помощник воспроизводит диалог в укороченном виде.

1.  меню «Приложения»
2. „Автомобиль“
3. „Системные настройки“
4. „Голос. управл.“
5. „Личный помощник (BMW)“
6. „Длина ответов“
7. Выберите нужную настройку.

Произнесение во время голосового вывода

Во время встречного вопроса умного помощника можно отвечать на вопросы. Эту функцию можно деактивировать, если встречные вопросы часто нежелательным образом прерываются, например из-за фоновых шумов или разговорами в автомобиле.

1.  меню «Приложения»
2. „Автомобиль“
3. „Системные настройки“
4. „Голос. управл.“
5. „Личный помощник (BMW)“
6. „Говорить при реч. выв.“

Предложения

Общие положения

Intelligent Personal Assistant отображает на дисплее индивидуальные предложения.

Активация/деактивация предложений

1.  меню «Приложения»
2. „Автомобиль“
3. „Системные настройки“
4. „Голос. управл.“
5. „Личный помощник (BMW)“
6. „Получать предложения“

Корректировка предложений

Предложения можно настраивать, например выбирать категорию, по которой будут отображаться предложения, или включать звуковое сопровождение уведомления.

1.  меню «Приложения»
2. „Автомобиль“
3. „Системные настройки“
4. „Голос. управл.“
5. „Личный помощник (BMW)“
6. Выберите нужную настройку.

Онлайн-распознавание речи

Онлайн-распознавание речи улучшает качество распознавания речи и результаты поиска по объектам POI. Для использования данные передаются через зашифрованное соединение сервис-провайдеру и сохраняются у него локально. Для онлайн-распознавания речи необходим действующий договор ConnectedDrive. Наличие ConnectedDrive зависит от экспортного исполнения. Онлайн-распознавание речи доступно не на всех языках.

1.  меню «Приложения»
2. „Автомобиль“
3. „Системные настройки“
4. „Голос. управл.“
5. „Личный помощник (BMW)“
6. „Онлайн-распознавание речи“

Настройка отображения

Отображение умного помощника можно настраивать.

1.  меню «Приложения»
2. „Автомобиль“
3. „Системные настройки“
4. „Голос. управл.“
5. „Личный помощник (BMW)“
6. „Визуализация“

Голосовое управление от сторонних поставщиков

В зависимости от комплектации голосовое управление от сторонних поставщиков можно активировать продолжительным нажатием кнопки микрофона на руле.

1.  меню «Приложения»
2. „Автомобиль“
3. „Системные настройки“
4. „Голос. управл.“
5. „Длинное нажатие“
6. Выберите нужную настройку.

Регулировка громкости

Во время голосового оповещения вращайте регулятор громкости звука, чтобы настроить нужную громкость.

Настроенная громкость сохраняется даже в случае изменения громкости для других источников звука.

Использование голосового управления смартфоном

В зависимости от устройства подсоединенным к автомобилю смартфоном можно управлять с помощью голоса.

Устройство должно быть подсоединено по Apple CarPlay или Android Auto.

1. Удерживайте нажатой кнопку  на руле в течение прим. 3 с.

В смартфоне активируется голосовое управление.

При успешной активации на дисплее управления отображается подтверждение.

2. Для отмены голосового управления

смартфоном нажмите кнопку  на руле.

Автоматизация привычек

Общие положения

Персональный помощник оснащен функцией автоматизации привычных действий, например автоматически открывает окно водителя в ранее определенных местах. Для этого создаются правила, которые активируются и деактивируются в любое время.

Включение/выключение привычек

1.  меню «Приложения»
2. „Все приложения“
3. „Автоматиз. привычек“
4. Выберите нужную настройку.

Физические границы работы системы

- ▶ Умный помощник предоставляет информацию о системах транспортного средства, которые могут отсутствовать в оснащении автомобиля.

Это также относится к важным для безопасности функциям и системам.

- ▶ Могут быть распознаны определенные шумы, которые могут привести к проблемам. Держите закрытыми двери и окна.
- ▶ Шумы со стороны переднего пассажира или от пассажиров могут вести к нарушению работы системы. Следите за тем, чтобы во время произнесения команды в салоне не было лишнего шума.
- ▶ Наличие сильно выраженных диалектов может стать причиной проблем при распознавании голоса.
- ▶ Плохая передача данных влияет на время реакции умного помощника и поиск.

Соединение мобильных устройств с автомобилем

Принцип действия

Мобильные устройства можно использовать в автомобиле для различных целей. Соединение с автомобилем дает преимущества при использовании мобильных устройств:

- ▶ Управление мобильным устройством через iDrive.
- ▶ Звонок при помощи устройства громкой связи.
- ▶ Улучшенное соединение с телефонной сетью и интернетом благодаря использованию антенн для мобильной связи автомобиля.
- ▶ Прослушивание музыки через акустическую систему автомобиля.
- ▶ Пользование интернетом с помощью встроенной в автомобиль SIM-карты через персональную точку доступа.
- ▶ Управление приложениями для смартфона, например Apple CarPlay или Android Auto.

Общие положения

Подробную информацию о функциях и режимах соединения можно найти в следующих медиафайлах руководства пользователя по ключевому слову:

- ▶ Интегрированное руководство пользователя в автомобиле.
- ▶ Печатное руководство пользователя по навигации, связи и развлекательной системе.

Дополнительно можно использовать следующие источники информации.

- ▶ Мобильное приложение Driver's Guide.
- ▶ Онлайн-руководство Driver's Guide.

Указание по технике безопасности

ОСТОРОЖНО

Управление встроенными информационными системами и устройствами связи во время движения может отвлекать от окружающей дорожной обстановки. Возможна потеря контроля над автомобилем. Существует опасность аварии, травмирования и материального ущерба. Управляйте системами или устройствами только, если позволяет дорожная ситуация. При необходимости остановитесь и управляйте системами или устройствами во время стоянки автомобиля.

BMW Remote Software Upgrade

Оснащение автомобиля

В данной главе описаны варианты комплектации, системы и функции, которые доступны сейчас или будут доступны в дальнейшем в зависимости от модели, даже если их нет в конкретном автомобиле.

Дополнительная информация:

Комплектация транспортного средства, см. стр. 9.

BMW Remote Software Upgrade

Принцип действия

С помощью Remote Software Upgrade обновляется все программное обеспечение автомобиля. При обновлении появляется доступ к новым функциям, расширяются функциональные возможности и улучшается качество.

Общие положения

Компания BMW рекомендует выполнять все предлагаемые обновления Remote Software Upgrade.

Указание по технике безопасности

ОСТОРОЖНО

Оставленные без присмотра дети или животные могут привести автомобиль в движение и подвергнуть опасности себя и других участников дорожного движения, например, в результате следующих действий.

- ▷ Активация режима готовности к эксплуатации.
- ▷ Выключение стояночного тормоза.
- ▷ Открытие и закрытие дверей и окон.
- ▷ Установка рычага селектора в положение N.
- ▷ Управление оборудованием автомобиля.

Существует опасность аварии, травмирования и материального ущерба. Не оставляйте детей или животных в автомобиле без присмотра. При выходе из автомобиля забирайте с собой ключ автомобиля и запирайте автомобиль.

Необходимые для работы условия

Для Remote Software Upgrade должны быть выполнены следующие условия:

- ▷ Активный договор ConnectedDrive.
- ▷ Активирована встроенная SIM-карта автомобиля.
- ▷ Прием сигнала мобильной связи.
- ▷ Подтверждение передачи соответствующих данных выполнено в меню защиты данных.

Дополнительная информация:

Защита данных, см. стр. 71.

Поиск обновления

Необходимое для работы условие

Поиск обновлений Remote Software Upgrade выполняется только при включенном режиме готовности к эксплуатации.

Автоматический поиск

Автомобиль регулярно осуществляет поиск обновлений в фоновом режиме.

Ручной поиск

1.  меню «Приложения»
2. „Все приложения“
3. „Системные настройки“
4. „Remote Software Upgrade“
5. „Поиск обновлений“
6. Следуйте указаниям на дисплее управления.

Загрузка обновления

Автоматическая загрузка

Доступные данные для Remote Software Upgrade автоматически загружаются в автомобиль. Согласие на загрузку не требуется.

В мобильном приложении My BMW

В мобильном приложении My BMW при наличии обновления отображается информация о новой версии программного обеспечения.

Данные для обновления загружаются на мобильное устройство по имеющемуся соединению локальной беспроводной сети.

Затем данные с мобильного устройства можно передать в автомобиль.

Данный путь передачи ускоряет загрузку данных, например, в местностях с ограниченной доступностью мобильной сети.

Для загрузки данных на мобильное устройство присутствие в автомобиле не требуется.

1. Загрузите обновление мобильного приложения My BMW на смартфон.
2. Следуйте указаниям в мобильном приложении My BMW.

3. Смартфон подключен к автомобилю через Bluetooth и беспроводную локальную сеть.

Передача данных обновления с мобильного устройства на автомобиль происходит как во время движения, так и во время стоянки. В зависимости от объема данных обновления для завершения передачи может потребоваться поездка на автомобиле.

4. Следуйте указаниям на дисплее управления.

Дополнительная информация:

Подключите мобильные устройства к автомобилю, см. руководство пользователя по системам навигации, развлечения, связи.

Указания к версии



Общие положения

В указаниях к версии описываются обновления, содержащиеся в Remote Software Upgrade. Во время загрузки и после успешного завершения установки информация о текущей версии может отображаться на дисплее управления.

Информация о версии также доступна на веб-странице BMW. Для этого зайдите в личный раздел с помощью BMW ID.

Отображение информации

Отображение в автомобиле:

1.  Меню «Приложения»
2. „Все приложения“
3. „Системные настройки“
4. „Remote Software Upgrade“
5.  Отображение текущей установленной версии:
„Установленная версия:“
 Показать новую, доступную версию:

„Информация о версии“

6. Следуйте указаниям на дисплее управления.

Дополнительную информацию можно найти на соответствующем веб-сайте BMW.

Инсталляция обновления

Общие положения

- ▷ Установка обновления Remote Software Upgrade может привести к удалению изменений ПО, например увеличения мощности, которое не было выполнено изготовителем автомобиля.
- ▷ Изменения в бортовой сети автомобиля, например в блоках управления, которые не были выполнены изготовителем автомобиля, могут привести к прерыванию установки.
- ▷ Инсталляция выполняется только после подтверждения.
- ▷ Инсталляция может занимать до 20 минут.
- ▷ Не допускается отмена начатой установки.
- ▷ Во время установки нельзя пользоваться автомобилем.
- ▷ Во время установки можно выходить из автомобиля.

Необходимые условия для инсталляции

Для установки обновления должны быть выполнены следующие функциональные условия:

- ▷ Достаточная степень заряда аккумуляторной батареи.
- ▷ Наружная температура выше -10 °C.
- ▷ Автомобиль стоит в горизонтальном положении.
- ▷ Аварийная световая сигнализация выключена.

- ▷ Рычаг селектора установлен в положение P.
- ▷ Двигатель выключен и достаточно охлажден.

При необходимости следуйте указаниям по другим необходимым условиям на дисплее управления.

Некоторые предпосылки могут быть выполнены автомобилем автоматически. Следуйте указаниям на дисплее управления.

Если необходимые условия не выполнены, например, недостаточный заряд АКБ, то обновление не предлагается для инсталляции.

Следите за предложением инсталляции, например, после длительных поездок.

Подготовка автомобиля

- ▷ Заглушите автомобиль в безопасном месте за пределами дорог общего пользования.
- ▷ Убедитесь в наличии сигнала мобильной связи, чтобы, например, при прерывании инсталляции была возможность отправить изготовителю автомобиля сообщение об неисправностях.
- ▷ Закройте складной верх.
- ▷ Закройте окна.
- ▷ Закройте багажник.
- ▷ Отключите потребляющие энергию устройства, например, мобильный телефон.
- ▷ Когда дается согласие, автомобильный ключ должен находиться внутри автомобиля.
- ▷ Выключите наружное освещение.
- ▷ Уберите устройства, подключенные к диагностическому разъему.



Немедленная инсталляция

После выполнения всех необходимых условий можно сразу установить апгрейд.

1. меню «Приложения»
2. „Все приложения“
3. „Системные настройки“
4. „Remote Software Upgrade“
5. „Запуск обновления“
6. Следуйте указаниям на дисплее управления.

Инсталляция с таймером

В конце поездки инсталляцию обновления можно автоматически выполнить с таймером в заданное время, например, ночью. Может оказаться целесообразным отложить инсталляцию на более поздний срок, чтобы выполнить необходимые условия работы функции, например, чтобы достаточно охладить двигатель.

1. меню «Приложения»
2. „Все приложения“
3. „Системные настройки“
4. „Remote Software Upgrade“
5. Выберите желаемые настройки.

Инсталляция запускается автоматически, когда:

- ▶ Правильно выполнены все необходимые условия для инсталляции.
- ▶ К моменту инсталляции выполнены все необходимые условия.

С включением готовности к движению таймер выключается.

Установка через приложение My BMW

После завершения всех подготовительных работ и выполнения всех необходимых условий установку обновления можно запустить также на припаркованном автомобиле через приложение My BMW. Ус-

тановку обновления можно запустить и выполнить дистанционно.

Соблюдайте указания в приложении My BMW.

Функциональные ограничения

Во время установки обновления большая часть функций временно недоступна, например:

- ▶ Аварийная световая сигнализация.
- ▶ Центральный замок и в некоторых случаях комфортный доступ.
- ▶ Стояночные огни.
- ▶ Звуковой сигнал.
- ▶ Охранная сигнализация.
- ▶ Экстренный вызов.
- ▶ Стеклоподъемники.
- ▶ Запирание крышки горловины топливного бака.
- ▶ Управление багажной дверью или крышкой багажника.

Дверь водителя можно отпираться и запирается снаружи с помощью встроенного ключа.

После успешного обновления

Пользоваться автомобилем можно сразу.

Заказанные услуги, например информация о дорожной ситуации онлайн или дистанционное управление автомобилем, снова автоматически активируются во время следующей поездки.

После длительной стоянки может потребоваться подзарядка аккумуляторной батареи транспортного средства в ходе продолжительной поездки.

Сбой в работе

При возникновении сбоя в работе появятся указания на дисплее управления или в мобильном приложении My BMW.

Если сбой в работе устранить не удастся, обратитесь на авторизованную СТОА, другую квалифицированную СТОА или специализированную СТО.

Актуальность руководства пользователя

Производство автомобилей

Печатное руководство по эксплуатации является актуальным на момент производства автомобиля.

После обновления программного обеспечения в автомобиле

После обновления программного обеспечения автомобиля, например, при помощи Remote Software Upgrade, интегрированное руководство пользователя автомобиля получает обновленную информацию.

Руководство пользователя с возможностью печати

Вместе с Remote Software Upgrade в автомобиле предоставляется обновление содержания мобильного приложения BMW Driver's Guide и веб-приложения BMW Driver's Guide.

Кроме того, можно загрузить версию руководства пользователя для печати, в которой представлен уровень производства автомобиля.

Личные настройки

Оснащение автомобиля

В данной главе описаны варианты комплектации, системы и функции, которые доступны сейчас или будут доступны в дальнейшем в зависимости от модели, даже если их нет в конкретном автомобиле.

Дополнительная информация:

Комплектация транспортного средства, см. стр. 9.

Защита данных

Передача данных

Принцип действия

Автомобиль имеет различные функции, для пользования которыми требуется передача данных в компанию BMW или сервис-провайдера.

Общие положения

Для некоторых функций передачу данных можно отключить. При отключенной передаче данных использование соответствующей службы невозможно.

Настройки

Возможна индивидуальная настройка передачи данных в несколько этапов или для отдельных служб.

1.  меню «Приложения»
2. «Автомобиль»
3. «Системные настройки»
4. «Защита данных»
5. Выберите нужную настройку.

Удаление личных данных в автомобиле

Принцип действия

Автомобиль сохраняет личные данные в зависимости от использования, например, сохраненные радиостанции. Эти личные данные можно безвозвратно удалить с помощью iDrive.

Общие положения

В зависимости от оснащения удаляются, например, следующие данные:

- ▷ BMW ID или водительские профили.
- ▷ Сохраненные радиостанции.
- ▷ Сохраненные закладки.
- ▷ Навигация, например, сохраненные пункты назначения.
- ▷ Телефонная книга.
- ▷ Данные, доступные в режиме онлайн, например элементы Избранного, файлы куки.
- ▷ Данные офиса, например, голосовые заметки.
- ▷ Учетные записи пользователей.
- ▷ Цифровые ключи.

Удаление данных может занять около 15 минут. Кроме того, автомобиль удалится из приложения My BMW и с клиентского портала ConnectedDrive, чтобы больше нельзя было использовать функции дистанционного управления.

Необходимые для работы условия

- ▷ Данные можно удалять только во время остановки.
- ▷ Автомобильный ключ должен находиться в автомобиле.

Удаление данных

При сбросе настроек автомобиля до заводских из него удаляются персональные данные.

Дополнительная информация:

Сброс данных транспортного средства, см. стр. 72.

Сброс данных транспортного средства

Все индивидуальные настройки могут быть сброшены до заводских при выключенном режиме готовности к движению. Данные можно удалять только во время остановки. Автомобильный ключ должен находиться в автомобиле.

1.  Меню «Приложения»
2. „Автомобиль“
3. „Системные настройки“
4. „Сбросить данные автомобиля“
5. „Сбросить данные автомобиля“

Если для BMW ID в автомобиле была активирована синхронизация настроек, персональные настройки сохраняются в облачном хранилище BMW Cloud.

BMW ID/водительские профили

Принцип действия

В странах с доступом к ConnectedDrive BMW ID является личным логином для всех веб-ресурсов марки BMW. BMW ID может использоваться в автомобиле для сохранения и активации персональных автомобильных настроек.

В странах без доступа к ConnectedDrive персональные автомобильные настройки сохраняются в водительском профиле.

Если автомобиль используется несколькими людьми, каждый может использовать свой BMW ID в автомобиле. Если активируется BMW ID, сохраненные в нем настройки применяются в автомобиле.

Общие положения

BMW ID необходимо зарегистрировать один раз. Регистрация BMW ID может выполняться через приложение My BMW, на портале ConnectedDrive, на авторизованной СТОА, другой квалифицированной СТОА или специализированной СТО.

Водительский профиль создается в автомобиле.

Многие из сохраненных в автомобиле настроек BMW ID доступны для синхронизации на BMW Cloud. Таким образом данные настройки будут доступны в любом автомобиле, в котором вход в систему выполняется с этим же BMW ID.

Автомобиль способен сохранять три BMW ID или водительских профили.

Благодаря распознаванию водителя BMW ID или водительский профиль можно активировать уже при разблокировке. Для этого автомобильный или цифровой ключ должен быть привязан к BMW ID или водительскому профилю. После разблокировки можно изменить BMW ID или водительский профиль.

Если при разблокировке автомобиля BMW ID или водительский профиль не активируется, то автомобиль находится в гостевом профиле.

Необходимые для работы условия

Для создания, изменения, удаления или редактирования BMW ID автомобиль должен находиться в неподвижном состоянии.

Вход в систему автомобиля с BMW ID и синхронизация с BMW Cloud возможны

только при наличии в автомобиле сигнала мобильной сети.

Экран приветствия

После разблокировки автомобиля на дисплее управления отображается экран приветствия. Вид приветствия зависит от следующих необходимых условий:

- ▶ В автомобиле не сохранен BMW ID и водительский профиль:

Приветствие будет нейтральным. Предлагается добавить BMW ID или создать водительский профиль.

- ▶ Автомобильный или цифровой ключ не присвоен BMW ID или водителю профилю:

Приветствие будет нейтральным. Предлагается выбрать из сохраненных BMW ID или водительских профилей. Дополнительно имеется возможность добавить новый BMW ID или создать новый водительский профиль.

- ▶ К автомобильному или цифровому ключу привязан BMW ID или водительский профиль:

Приветствие персонализировано, активируются сохраненные настройки. Можно сменить BMW ID или водительский профиль.

Приветствие скрывается при включении готовности к движению или при касании дисплея управления вне экрана приветствия.

Добавление BMW ID

1.  Нажмите символ BMW ID или изображение в строке состояния.
2. „Добавить BMW ID“
3. Отсканируйте отображаемый QR-код с помощью смартфона.
4. Следуйте инструкциям на смартфоне.

- ▶ Если на смартфоне установлено приложение My BMW и сохранен BMW ID, BMW ID автоматически передается в автомобиль.
- ▶ Если BMW ID отсутствует, можно зарегистрировать новый BMW ID.

5. При необходимости настройте дополнительные функции, например необходимое распознавание водителя.

При настройке распознавания водителя соответствующий автомобильный или цифровой ключ должен находиться в автомобиле.

Распознавание водителя можно задать или изменить позже в настройках.

6. При необходимости выполните другие настройки.

В качестве альтернативы BMW ID можно зарегистрировать и добавить в автомобиль на авторизованной СТОА, другой квалифицированной СТОА или специализированной СТО. После этого BMW ID необходимо подтвердить на дисплее управления соответствующего автомобиля.

Автомобиль будет добавлен в мобильное приложение My BMW пользователя.

Подтверждение BMW ID

Если BMW ID создан и добавлен в автомобиль на авторизованной СТОА, другой квалифицированной СТОА или специализированной СТО, его необходимо подтвердить в автомобиле:

1. Выберите BMW ID.
2. Отсканируйте отображаемый QR-код.
3. Следуйте инструкциям на смартфоне.

При необходимости выполнить повторный вход в систему с помощью BMW ID.

 Символ отображается в строке состояния и указывает на необходимость повторного входа в систему.

1. Выберите BMW ID.
2. Отсканируйте отображаемый QR-код.

Выполняется повторный вход в систему. После завершения входа в систему все функции снова будут доступны.

Мобильное приложение My BMW

Если в автомобиль добавлен BMW ID, то автомобиль автоматически добавляется в приложение My BMW. В приложении My BMW можно пользоваться преимуществами различных функций и выполнять настройки, например управлять пользователями.

В качестве альтернативы добавить автомобиль в приложение My BMW можно на авторизованной СТОА, другой квалифицированной СТОА или специализированной СТО. В таком случае BMW ID необходимо после этого подтвердить на дисплее управления соответствующего автомобиля.

В редких случаях использование функций приложения My BMW для данного автомобиля может быть ограничено. Дальнейшие указания отображаются на дисплее управления.

Создание профиля водителя

В странах, где сервис BMW ConnectedDrive недоступен, можно создавать водительские профили.

1.  Нажмите символ или изображение в строке состояния.
2. „Добавить водит. профиль“
3. Введите желаемое название для водительского профиля.
4. Выберите нужную настройку:
„Применить настройки“

Если автомобиль находится в гостевом профиле, применяются настройки гостевого профиля.

Главный пользователь

Участник становится главным пользователем, который сначала добавляет свой BMW ID в автомобиль, а затем автомобиль добавляет его в приложение My BMW. В качестве альтернативы главный пользователь может быть назначен на авторизованной СТОА, другой квалифицированной СТОА или специализированной СТО.

Главному пользователю доступны, например, следующие варианты установки:

- ▶ Удаление BMW ID, сохраненных в автомобиле.
- ▶ Передача роли главного пользователя владельцу другого идентификатора BMW ID.
- ▶ Выбор настроек защиты данных для всего автомобиля.
- ▶ Создание главного цифрового ключа.

Дополнительная информация:

Цифровой ключ BMW Digital Key, см. стр. 82.

Автоматическое распознавание водителя

Если задано распознавание водителя, то следующие действия вызывают автоматическую активацию BMW ID или водительского профиля:

- ▶ При разблокировке автомобиля кнопкой соответствующего автомобильного ключа.
- ▶ При разблокировке автомобиля с помощью ручки двери. Необходимо иметь при себе назначенный автомобильный ключ или соответствующий цифровой ключ Digital Key.
- ▶ Путем автоматического отпирания при приближении к автомобилю. Не-

обходимо иметь при себе назначенный автомобильный ключ или соответствующий цифровой ключ Digital Key. Распознавание цифрового ключа Digital Key в зависимости от страны может быть невозможно.

Если рядом с автомобилем находятся несколько автомобильных или цифровых ключей, активация BMW ID или водительского профиля выполняется со следующим приоритетом:

- ▷ Ключ, который приводит к отпиранию транспортного средства, активирует привязанный BMW ID или водительский профиль.

Гостевой профиль активируется, если разблокировка автомобиля осуществляется с помощью автомобильного ключа, который не привязан к BMW ID или водительскому профилю.

- ▷ При одновременном распознавании автомобильного ключа и цифрового ключа Digital Key цифровой ключ запускает активацию назначенного BMW ID или водительского профиля.
- ▷ Если после активации BMW ID или водительского профиля распознается дополнительный ключ в двери водителя, активируется BMW ID или водительский профиль последнего распознанного ключа.

Если данному ключу не присвоены BMW ID и водительский профиль, активируется гостевой профиль.

Синхронизация настроек

Если синхронизация включена, то настройки, например, из следующих разделов, непрерывно синхронизируются:

- ▷ BMW ID: например, изображение профиля.
- ▷ Навигация: например, последние цели, домашний адрес или настройки карты.

- ▷ iDrive: например, конфигурация главного меню, язык или единицы измерения.
- ▷ Умный помощник: например, предложения или фраза активации.
- ▷ Наружное освещение: например, мигание и функция «Проводи домой».

Настройки из следующих областей синхронизируются только при первом входе в систему:

- ▷ Комфортабельность сиденья и функция кондиционера: например положение сиденья водителя или регулировка температуры.
- ▷ Меню защиты данных.

Выбор BMW ID/водительского профиля

Если повторное распознавание BMW ID или водительского профиля при разблокировке автомобиля невозможно, то выбор BMW ID или водительского профиля осуществляется в окне приветствия.

Смена BMW ID или водительского профиля в любое время возможна через iDrive:

1.  Нажмите символ или изображение в строке состояния.
2. ▷ „Сменить BMW ID“
 - ▷ „Сменить водит. профиль“
3. Выберите BMW ID или водительский профиль.
4. При необходимости введите PIN-код.

Активируется BMW ID или водительский профиль, загружаются сохраненные настройки.

Гостевой профиль

Гостевой профиль может активировать и изменять любой человек.

Гостевой профиль активен в следующих случаях:

- ▶ BMW ID еще не добавлен или водительский профиль еще не создан.
- ▶ Автомобильному или цифровому ключу, которым был разблокирован автомобиль, не присвоен BMW ID или водительский профиль.



Для гостевого профиля действуют следующие ограничения:

- ▶ Некоторые функции недоступны, например отдельные функции навигации или сохранение элементов Избранного.
- ▶ Гостевой профиль нельзя переименовать.
- ▶ PIN не может быть присвоен гостевому профилю.
- ▶ Присвоить распознавание водителя гостевому профилю невозможно.
- ▶ В странах с доступом к ConnectedDrive невозможна синхронизация с BMW Cloud.

Выбор гостевого профиля осуществляется в окне приветствия или через iDrive:

1.  Нажмите символ или изображение в строке состояния.
2. ▶ „Сменить BMW ID“
 - ▶ „Сменить водит. профиль“
3. „Продолж. как гость“

Удаление BMW ID/водительского профиля

1.  Нажмите символ или изображение в строке состояния.
2. ▶ „Управлять BMW ID“
 - ▶ „Сменить водит. профиль“
3.  Нажмите символ BMW ID или водительского профиля.

Удаление BMW ID из автомобиля приведет к удалению автомобиля из мобильного приложения My BMW. Если BMW ID синхронизирован с BMW Cloud, сохраненные в BMW Cloud данные сохраняются после

удаления BMW ID. При удалении активного в данный момент BMW ID активируется гостевой профиль.

При удалении автомобиля из мобильного приложения My BMW соответствующий BMW ID удаляется из автомобиля. После синхронизации BMW ID с облачным хранилищем BMW Cloud сохраненные в BMW Cloud данные BMW ID сохраняются.

При удалении автомобиля из мобильного приложения My BMW главного пользователя он также удаляется из приложений My BMW других пользователей. Соответствующие идентификаторы BMW ID удаляются из автомобиля.

При сбросе автомобиля до заводских настроек автомобиль удаляется из приложений My BMW всех пользователей, а все BMW ID удаляются из автомобиля.

Передача автомобильного ключа

У автомобильного ключа, которому присвоен BMW ID или водительский профиль, можно просматривать и редактировать сохраненные персональные настройки.

Прежде чем передать автомобильный ключ другому лицу, отмените привязку распознавания водителя. Изменения в распознавание водителя выполняются в настройках BMW ID или водительского профиля.

Для предоставления своего автомобиля в распоряжение другого лица BMW Digital Key предоставляет возможность передачи цифрового ключа.

Дополнительная информация:

Цифровой ключ BMW Digital Key, см. стр. 82.

Настройки

Общие положения

Настройки, выполненные при добавлении BMW ID или водительского профиля, доступны для изменения.

1.  Нажмите символ или изображение в строке состояния.
2. „Настройки“

Для BMW ID возможны следующие настройки:

- ▷ Вид распознавания водителя.
- ▷ Аватар.
- ▷ Синхронизация с BMW Cloud.
- ▷ Персональное обращение.

Для водительского профиля возможны следующие настройки:

- ▷ Вид распознавания водителя.
- ▷ Аватар.
- ▷ Имя профиля.

Выбор фотографии профиля

Изображение профиля можно выбрать из предложенных изображений.

1.  Нажмите символ или изображение в строке состояния.
2. „Настройки“
3. „Управление изображ. профиля“
4. „Выбрать изображение для профиля“

Для BMW ID можно применить изображение профиля из профиля в приложении My BMW. Чтобы применить изображение профиля из приложения My BMW, в настройках должна быть активирована синхронизация с BMW Cloud. Предварительно заданные изображения можно выбрать только после того, как будет удалено изображение профиля в приложении My BMW или деактивирована синхронизация.

Физические границы работы системы

Однозначное распознавание водителя с помощью автомобильного или цифрового ключа не всегда возможно, например, в следующих случаях:

- ▷ При смене водителя без запираения и разблокирования автомобиля.
- ▷ Если снаружи автомобиля на стороне водителя находится несколько автомобильных или цифровых ключей, к которым привязан BMW ID или водительский профиль.
- ▷ При разблокировке автомобиля из мобильного приложения My BMW.

Существуют технические ограничения для использования сохраненных в BMW ID настроек в других автомобилях. Например, настройки могут быть сохранены для системы, которая отсутствует на других автомобилях или имеется в несовместимых вариантах.

Открытие и закрытие

Оснащение автомобиля

В данной главе описаны варианты комплектации, системы и функции, которые доступны сейчас или будут доступны в дальнейшем в зависимости от модели, даже если их нет в конкретном автомобиле.

Дополнительная информация:

Комплектация транспортного средства, см. стр. 9.

Ключ автомобиля

Общие положения

В комплект поставки автомобиля входят два автомобильных ключа.

Автомобильные ключи содержат сменную аккумуляторную батарею, а также интегрированный ключ.

Автомобильному ключу может быть присвоен BMW ID или водительский профиль с персональными настройками.

Настройка функций кнопок зависит от комплектации и экспортного исполнения. Для изменения настроек кнопок соответствующему цифровому ключу должен быть присвоен BMW ID или водительский профиль.

Для определения потребности в техобслуживании сервисные данные сохраняются в ключе автомобиля.

Чтобы не закрыть ключ автомобиля внутри, при выходе из салона забирайте его с собой.

Указание по технике безопасности

ОСТОРОЖНО

Аккумулятором автомобильного ключа является кнопочная батарейка. Батарейки или кнопочные батарейки можно проглотить, что в течение двух часов может привести к тяжелым или смертельным травмам, например, из-за внутренних ожогов или химических ожогов. Существует опасность травмирования и опасность для жизни. Держите автомобильный ключ и батарейки вдали от детей. При подозрении на проглатывание батарейки или кнопочной батарейки или на попадание ее внутрь тела немедленно обратитесь к врачу.

Обзор



Кнопки на автомобильном ключе.

Символ	Значение
	Разблокировка.
	Блокировка. Автономное кондиционирование, см. стр. 324.



Разблокировка.



Блокировка.

Автономное кондиционирование, см. стр. 324.

Символ **Значение**

Откройте багажное отделение.



Функция «Проводи домой», см. стр. 183.

Дополнительные ключи автомобиля

Дополнительные автомобильные ключи можно приобрести на авторизованной СТОА, другой квалифицированной СТОА или специализированной СТО.

Потеря ключа автомобиля

Заблокировать и заменить утерянный автомобильный ключ можно на авторизованной СТОА, другой квалифицированной СТОА или специализированной СТО.

Если утерянному автомобильному ключу присвоен BMW ID или водительский профиль, то необходимо удалить подключение к этому автомобильному ключу. После этого BMW ID или водительскому профилю присваивается новый автомобильный ключ.

Замена батареи

 УВЕДОМЛЕНИЕ

Неподходящие аккумуляторные батареи в устройстве с питанием от батарей могут привести к повреждению устройства. Существует опасность повреждения имущества. Разряженную батарейку следует заменять новой с аналогичными напряжением, размером и спецификацией.

1. Извлеките встроенный ключ из ключа автомобиля.
2. Установите встроенный ключ под крышкой батарейного отсека, стрелка 1, и

поднимите крышку, выполнив встроенным ключом движение, аналогичное движению рычага, стрелка 2.

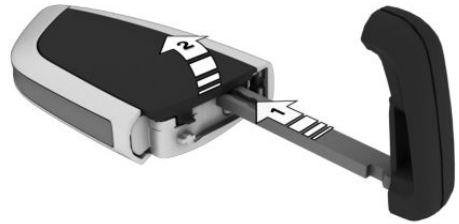

3. Нажмите на батарейку острым предметом в направлении стрелки и вытащите ее.

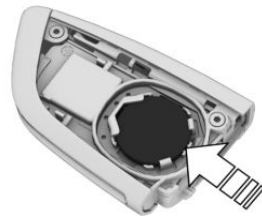

4. Вставьте аккумуляторную батарею типа CR 2032 на 3 В плюсовым полюсом вверх.
5. Закройте крышку.
6. Вставьте встроенный ключ в ключ автомобиля с усилием, необходимым для надежной фиксации ключа.



Сдайте старые аккумуляторные батареи для утилизации на авторизованную СТОА, другую квалифицированную СТОА, специализированную СТО или в приемный пункт.



Аккумуляторные батареи содержат вредные вещества. Закон запрещает утилизацию аккумуляторных батарей вместе с бытовыми отходами.

Встроенный ключ

Общие положения

С помощью интегрированного ключа автомобиль можно разблокировать и заблокировать вручную.

В зависимости от экспортного исполнения интегрированный ключ подходит к перчаточному ящику.

Указание по технике безопасности

⚠ ОСТОРОЖНО

Длительное нахождение людей или животных в автомобиле под воздействием экстремальных температур сопряжено с опасностью травмирования и опасностью для жизни. Не запирайте автомобиль снаружи, если в нем находятся люди или животные. Не оставляйте детей, младенцев и животных в автомобиле одних.

Извлечение интегрированного ключа

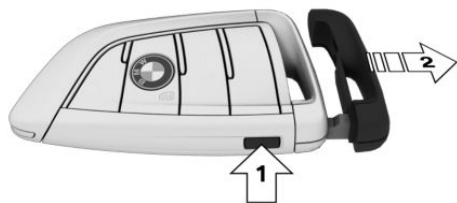

Нажмите кнопку, стрелка 1, и вытащите встроенный ключ, стрелка 2.

Разблокировка автомобиля вручную

1. Ручкой потяните ручку двери водителя наружу и удерживайте ее.

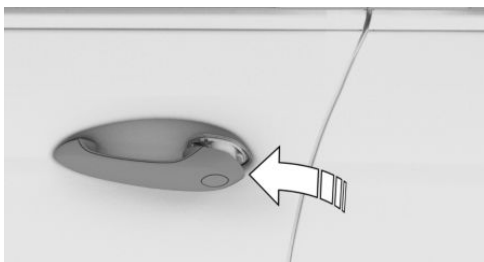

2. Вставьте палец другой руки сзади под колпачок и отожмите колпачок наружу. Удерживайте пальцем с другой стороны, чтобы колпачок не выпал из дверной ручки.



3. Снимите накладку.
4. Положение интегрированного ключа в дверном замке зависит от автомобиля.

Разблокируйте дверной замок интегрированным ключом, повернув его против часовой стрелки.

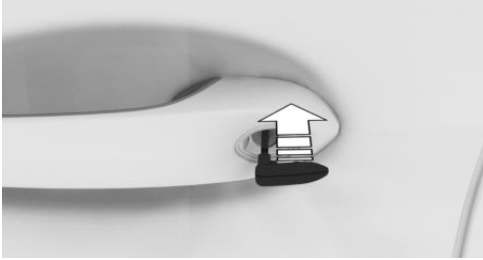

5. Откройте дверь водителя.
6. Нажмите кнопку центрального замка, чтобы разблокировать остальные двери.
При обесточенном автомобиле: потяните за устройства открывания других дверей изнутри.

Ручная блокировка автомобиля

Общие положения

Во избежание возможного запираания автомобильного ключа не оставляйте его в автомобиле.

Обзор

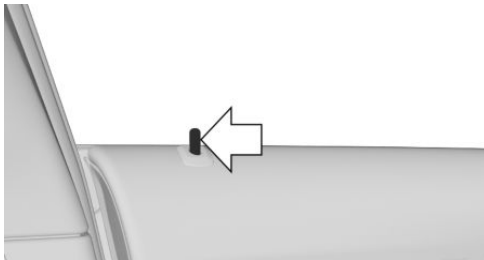

Кнопка запираания дверей вручную.

Заблокируйте автомобиль

1. Закройте все двери.
2. Сядьте в автомобиль со стороны переднего пассажира и закройте дверь переднего пассажира.
3. Нажмите кнопку центрального замка, чтобы заблокировать все двери.
Если автомобиль обесточен: Нажмите вниз контакты всех дверей, кроме двери переднего пассажира.
4. Выйдите из автомобиля через дверь переднего пассажира.
5. Нажмите вниз контакт двери переднего пассажира и закройте эту дверь.
6. Потяните за дверные ручки для проверки блокировки. При необходимости, повторите процесс.

Охранная сигнализация

При отпирании автомобиля с помощью интегрированного ключа через дверной замок срабатывает активированная охранная сигнализация, как только открывается дверь.

В этом случае используйте функцию аварийного распознавания автомобильного ключа, чтобы выключить сигнализацию.

Если автомобиль блокируется с помощью интегрированного ключа через дверной замок, охранная сигнализация не активируется.

Аварийное распознавание ключа автомобиля

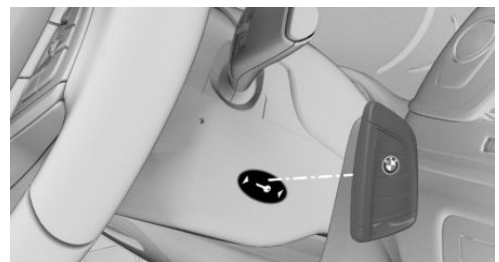

Если автомобильный ключ не распознан, готовность к движению включить невозможно.

В этом случае действуйте следующим образом:

1. Держите ключ автомобиля задней стороной к отметке на рулевой колонке. При этом обращайте внимание на индикацию на панели приборов.
2.
 - ▶ Если автомобильный ключ распознанется:
Включите готовность к движению в течение 10 секунд.
 - ▶ Если автомобильный ключ не распознанется:
Немного измените положение автомобильного ключа и повторите действия.

Сбой в работе

При определенных обстоятельствах, отображается сообщение системы контроля параметров автомобиля.

Распознаванию автомобильного ключа могут препятствовать, кроме всего прочего, следующие обстоятельства:

- ▶ Батарея ключа автомобиля разряжена.
- ▶ Помехи радиосвязи, вызванные радиомачтами или другими устройствами с высокой передающей мощностью.
- ▶ Экранирование ключа автомобиля металлическими предметами.
Не держите ключ автомобиля вместе с металлическими предметами.
- ▶ Помехи радиосвязи, вызванные мобильными телефонами или другими электронными устройствами в непосредственной близости от ключа автомобиля.
Не держите ключ автомобиля вместе с электронными устройствами.

- ▶ Помехи беспроводной передачи из-за зарядки мобильных устройств, например зарядки мобильного телефона.
- ▶ Автомобильный ключ находится в непосредственной близости от отсека для беспроводной зарядки.
Переложите ключ автомобиля в другое место.

При неисправности автомобиль также можно отпереть или запереть снаружи с помощью встроенного ключа. Для включения готовности к движению используйте аварийное распознавание автомобильного ключа.

Цифровой ключ BMW Digital Key

Принцип действия

Цифровой ключ BMW Digital Key позволяет отпереть, запереть и запускать автомобиль путем использования цифровых ключей.

Пользоваться цифровым ключом BMW Digital Key можно на совместимом смартфоне или другом совместимом мобильном устройстве.

Для того чтобы иметь возможность отпереть и запустить автомобиль при помощи совместимого смартфона, такой смартфон должен поддерживать данную функцию. В приложении My BMW имеется возможность проверить совместимость смартфона и автомобиля и поддержку функций.

Для каждого автомобиля можно активировать главный цифровой ключ. Другие цифровые ключи можно передать и снова удалить.

Общие положения

Доступность и объем функций цифрового ключа BMW Digital Key зависят от комплектации и экспортного исполнения.

Компонентом цифрового ключа BMW Digital Key является Key Card.

Цифровому ключу может быть присвоен BMW ID или водительский профиль с индивидуальными настройками.

При использовании смартфона в качестве цифрового ключа всегда носите с собой автомобильный ключ или активированную Key Card. Так вы сможете получить доступ к автомобилю даже в случае выхода смартфона из строя. Наличие при себе ключа от автомобиля или Key Card будет полезно также в ситуациях, когда необходимо передать автомобиль другому лицу. В этом случае вместо смартфона достаточно будет передать ключ от автомобиля или Key Card.

При посещении СТО для сервисного обслуживания всегда берите с собой ключ от автомобиля.

Дополнительная информация:

- ▶ BMW ID/водительские профили, см. стр. 72.
- ▶ Key Card, см. стр. 86.

Дополнительную информацию можно найти в Интернете на соответствующем веб-сайте BMW по ключевым словам Цифровой ключ BMW Digital Key.

Необходимые для работы условия

Цифровой ключ BMW Digital Key работает при следующих условиях:

- ▶ Смартфон совместим с цифровым ключом BMW Digital Key.
- ▶ Автомобиль связан с учетной записью ConnectedDrive владельца автомобиля.
- ▶ Аккумулятор смартфона заряжен в достаточной степени. Требуемый мини-

мальный уровень заряда аккумулятора зависит от смартфона.

- ▶ Для бесконтактной разблокировки и блокировки с помощью цифрового ключа на смартфоне должны быть активированы функция Bluetooth и сверхширокополосный диапазон.

Активация цифрового главного ключа

Общие положения

Смартфон владельца автомобиля активируется как цифровой главный ключ автомобиля. Для этого владелец автомобиля должен подтвердить свои права на него.

Проверка прав доступа осуществляется через приложение My BMW или при помощи кода активации в соответствующей функции смартфона, например в мобильном приложении Wallet.

При активации оба автомобильных ключа должны находиться внутри автомобиля.

Необходимое условие для работы

В автомобиле должен быть сохранен BMW ID главного пользователя.

Разблокировка главного ключа

Чтобы разблокировать главный ключ, выполните следующие действия:

1. Выберите автомобиль в приложении My BMW.
2. Выберите функцию настройки главного цифрового ключа в приложении My BMW.
3. Следуйте указаниям на смартфоне.

- Положите смартфон в лоток для смартфона, когда в приложении My BMW появится соответствующее указание.
- Следуйте указаниям на смартфоне и на дисплее управления.

Передача цифрового ключа

Общие положения

Цифровой ключ BMW Digital Key позволяет делиться цифровыми ключами с другими людьми. Это возможно со смартфона владельца транспортного средства или со смартфонов с соответствующими правами. Смартфон должен поддерживать функцию.

Передача права

Для передачи цифрового ключа выберите в смартфоне соответствующую функцию, например, приложение Wallet.

Как только цифровой ключ будет передан другому человеку, он получит приглашение. После принятия приглашения происходит активация цифрового ключа на смартфоне получателя.

Аутентификация

В зависимости от модели смартфона получателя по соображениям безопасности может потребоваться аутентификация.

Для аутентификации можно использовать автомобильный ключ, цифровой ключ с соответствующими правами или другой метод. Учитывать соответствующие указания на смартфоне или на дисплее управления.

Удаление цифровых ключей

Общие положения

Удаленные цифровые ключи удаляются из списка активированных цифровых ключей.

Удаленные цифровые ключи восстановить невозможно.

Удаление цифрового ключа

Удалить главный цифровой ключ можно с помощью смартфона или iDrive.

Удаление главного цифрового ключа происходит сразу.

Другие цифровые ключи остаются активными.

Удаление переданного ключа

Совместно используемые ключи можно удалить с помощью смартфона с соответствующими правами, смартфона с совместно используемым ключом или iDrive.

Удаление при помощи смартфонов с соответствующими правами производится только после использования автомобиля с другим ключом.

Удаление со смартфона с ключом, который нужно удалить, или с помощью iDrive происходит немедленно.

Удалить с помощью iDrive

Чтобы можно было удалить цифровой ключ через iDrive, в автомобиле должен находиться автомобильный ключ.

- меню Приложения
- „Автомобиль“
- „Ключи“
- „Digital Key“
- При необходимости, выберите цифровой ключ.
- Удалите цифровой ключ.

Сброс функции

Для сброса функции BMW Digital Key внутри автомобиля должен находиться автомобильный ключ.

При сбросе функции BMW Digital Key удаляются все цифровые ключи, включая главный ключ.

После сброса разблокировка и блокировка, а также запуск транспортного средства цифровым ключом становятся невозможны. Функции цифрового ключа Key Card сохраняются.

1.  меню Приложения
2. „Автомобиль“
3. „Ключи“
4. „Digital Key“
5. „Сбросить функцию“

Цифровой главный ключ необходимо заново активировать, чтобы вновь можно было использовать BMW Digital Key.

Разблокировка и блокировка автомобиля

Автомобиль можно разблокировать и заблокировать с помощью ручки двери.

Дополнительная информация:

Доступ в салон автомобиля, см. стр. 87.

Включение режима готовности к движению с помощью цифрового ключа BMW Digital Key

При помощи держателя для смартфона



1. Откройте кожух лотка для смартфона.
2. Положите смартфон в центр лотка для смартфона.
Обратите внимание на то, что дисплей должен быть направлен вверх.
3. Закройте кожух лотка для смартфона.
4. Чтобы включить готовность к движению, нажмите кнопку Старт/стоп.

Продажа смартфона

Перед продажей смартфона удаляйте из него все цифровые ключи. Таким образом гарантируется, что смартфон больше не будет использоваться для управления автомобилем.

Смена смартфона

Чтобы использовать новый смартфон в качестве цифрового главного ключа, необходимо активировать новый смартфон согласно описанию цифрового главного ключа. Удалить прежний главный ключ можно путем открытия допуска для нового смартфона.

Продажа транспортного средства

Перед продажей автомобиля сбросьте функцию цифрового ключа BMW Digital Key или удалите автомобиль из аккаунта ConnectedDrive прежнего владельца транспортного средства.

При удалении автомобиля из аккаунта ConnectedDrive удаляются все цифровые ключи к данному автомобилю. Цифровой ключ Key Card сохраняется и деактивируется.

Физические границы работы системы

Если смартфон выключается при низкой степени заряда, тем не менее в течение нескольких часов с помощью смартфона можно разблокировать и заблокировать

автомобиль на ручке двери, а также включить готовность к движению.

С помощью цифрового ключа невозможно отключить систему охраны салона и датчик крена охранной сигнализации.

Дополнительная информация:

Охранная сигнализация, см. стр. 96.

Сбой в работе

Распознаванию цифровых ключей автомобилем могут препятствовать, кроме всего прочего, следующие обстоятельства:

- ▶ На смартфон надет несоответствующий чехол, закрывающий его от датчиков в автомобиле.
- ▶ Между смартфоном и его чехлом находятся предметы, например карта с чипом.
- ▶ Помехи связи, вызванные радиомачтами или другими устройствами с высокой мощностью передачи.
- ▶ Экранирование смартфона конструкциями здания или металлическими предметами.
- ▶ В некоторых смартфонах имеется возможность защиты цифрового ключа с помощью дополнительной аутентификации. При использовании цифрового ключа пользователь должен пройти аутентификацию, например, с помощью PIN-кода, отпечатка пальца или распознавания лица.

Если система распознавания не работает, цифровой ключ больше нельзя использовать. Если нет ни автомобильного ключа, ни Key Card, то автомобиль можно отпирать и запирают при помощи функции дистанционного управления в приложении My BMW на другом смартфоне. В качестве альтернативы можно запросить разблокировку автомобиля через колл-центр BMW ConnectedDrive.

Key Card

Общие положения

Доступность Key Card зависит от комплектации и экспортного исполнения.

Перед выходом из автомобиля деактивируйте или берите Key Card с собой, так как с активированной Key Card можно запустить автомобиль. При посещении СТО для сервисного обслуживания всегда берите с собой ключ от автомобиля.

Указание по технике безопасности

УВЕДОМЛЕНИЕ

Одновременное нахождение Key Card и мобильного устройства в отсеке для беспроводной зарядки может привести к повреждению Key Card. Существует опасность повреждения имущества. Не кладите в отсек для беспроводной зарядки одновременно Key Card и мобильное устройство.

Активация/деактивация Key Card в автомобиле

Необходимое условие для работы

Для активации и деактивации Key Card автомобильный ключ должен находиться в автомобиле.

Активация Key Card

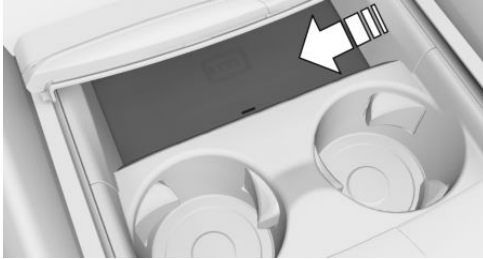

1. Откройте кожух лотка для смартфона.
2. Положите Key Card по центру в держатель для смартфона.
3. Следуйте указаниям на дисплее управления.

Деактивация Key Card

1.  меню Приложения
2. „Автомобиль“
3. „Ключи“
4. „Digital Key“
5. Выберите запись Key Card.
6. „Деактивировать Key Card“

Деактивированная Key Card сохраняется в списке зарегистрированных цифровых ключей.

Если используется цифровой ключ или автомобильный ключ и одновременно распознана активированная Key Card, то на дисплее управления отображается дополнительное сообщение о деактивации Key Card.

Разблокировка и блокировка автомобиля

Автомобиль разблокируется и блокируется активированным Key Card.

Дополнительная информация:

Доступ в салон автомобиля, см. стр. 87.

Включение готовности к движению с помощью Key Card

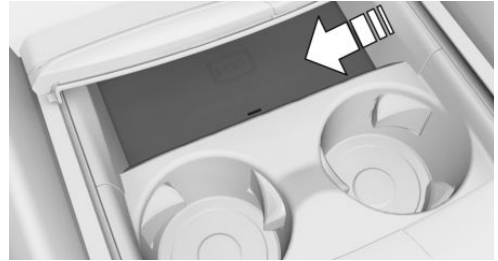

1. Откройте кожух лотка для смартфона.
2. Положите активированную Key Card в центр лотка для смартфона.
3. Нажмите кнопку Старт/Стоп.

После включения готовности автомобиля к движению Key Card можно вынуть из лотка.

Сбой в работе

Распознаванию Key Card автомобилем могут мешать предметы, находящиеся между лотком для смартфона и Key Card, например кошелек или чехол смартфона.

Доступ в салон автомобиля

Указания по технике безопасности

ОСТОРОЖНО

Лица или животные, находящиеся в автомобиле, могут заблокировать дверь изнутри и запереться. В этом случае автомобиль невозможно открыть снаружи. Существует опасность травмирования и опасность для жизни. Забирайте с собой ключ автомобиля, чтобы автомобиль можно было открыть снаружи.

 **ОСТОРОЖНО**

Длительное нахождение людей или животных в автомобиле под воздействием экстремальных температур сопряжено с опасностью травмирования и опасностью для жизни. Не запирайте автомобиль снаружи, если в нем находятся люди или животные. Не оставляйте детей, младенцев и животных в автомобиле одних.

 **ОСТОРОЖНО**

Оставленные без присмотра дети или животные могут привести автомобиль в движение и подвергнуть опасности себя и других участников дорожного движения, например, в результате следующих действий.

- ▷ Активация режима готовности к эксплуатации.
- ▷ Выключение стояночного тормоза.
- ▷ Открытие и закрытие дверей и окон.
- ▷ Установка рычага селектора в положение N.
- ▷ Управление оборудованием автомобиля.

Существует опасность аварии, травмирования и материального ущерба. Не оставляйте детей или животных в автомобиле без присмотра. При выходе из автомобиля забирайте с собой ключ автомобиля и запирайте автомобиль.

 **УВЕДОМЛЕНИЕ**

Потянув за ручку двери, окно немного опускается. В случае мороза окно в некоторых случаях может примерзнуть и не опускаться. Существует опасность повреждения имущества. Потянув за ручку двери следите за тем, чтобы окно опускалось. Выполните очистку окна, если необ-

ходимо, от снега и льда. Не открывайте дверь с применением силы.

Поведение при разблокировке

В зависимости от настроек при разблокировке автомобиля выполняются следующие функции.

- ▷ Разблокируются только дверь водителя и крышка горловины топливного бака или разблокируются все доступы к автомобилю.
- ▷ Подтверждение разблокировки автомобиля происходит при помощи светового или звукового сигнала.
- ▷ При разблокировке может включаться приветственный свет.
- ▷ При открытии двери водителя окно может опускаться ниже для облегчения посадки.

Дополнительно выполняются следующие функции:

- ▷ Если автомобильному ключу присвоен BMW ID или водительский профиль, то активируется этот BMW ID или этот водительский профиль.
- ▷ Включается освещение салона, если оно не было выключено вручную.
- ▷ В зависимости от комплектации раскладываются сложенные наружные зеркала.

Если наружные зеркала были сложены нажатием кнопки в салоне автомобиля, то при отпирании они не раскладываются.

- ▷ Противоугонная система выключается.
- ▷ Охранная сигнализация выключается.

Дополнительная информация:

- ▷ Настройки, см. стр. 95.
- ▷ Приветственный свет, см. стр. 182.
- ▷ BMW ID/водительские профили, см. стр. 72.

Поведение при блокировке

В зависимости от настроек при блокировке автомобиля выполняются следующие функции.

- ▷ Подтверждение блокировки автомобиля происходит при помощи светового или звукового сигнала.
- ▷ В зависимости от комплектации наружные зеркала при блокировке могут автоматически складываться. При включенной аварийной световой сигнализации наружные зеркала не складываются.

Выполняются следующие функции:

- ▷ Блокируются все двери, багажник и крышка горловины топливного бака.
- ▷ Противоугонная система включается. Это предотвращает разблокировку дверей с помощью кнопок запираения двери или устройства открывания двери.
- ▷ Охранная сигнализация включается.

Если при блокировке режим готовности к движению остается включенным, автомобиль подает двукратный звуковой сигнал. Если автомобиль просигналит дважды, выключите готовность к движению кнопкой Start/Stop.

Если включено положение рычага селектора N и выключена готовность к движению, автомобиль дважды подает звуковой сигнал и не блокируется.

Дополнительная информация:

Настройки, см. стр. 95.

С помощью автомобильного ключа

Разблокируйте автомобиль



Нажмите кнопку на ключе автомобиля.

Если из-за выбранных настроек были разблокированы только дверь водителя и кры-

шка горловины топливного бака, снова нажмите кнопку автомобильного ключа, чтобы разблокировать остальные двери. Функции освещения зависят от окружающего освещения.

Комфортная посадка



Для активации системы комфортной посадки нажмите кнопку на ключе автомобиля два раза подряд.

В зависимости от настроек при открывании двери окно опускается дальше.

Заблокируйте автомобиль

1. Закройте дверь водителя.

2. Нажмите кнопку  на ключе автомобиля.

Все доступы к автомобилю блокируются.

На ручке двери

Принцип действия

Доступ к автомобилю возможен без задействования ключа автомобиля.

Автомобильный ключ автоматически распознается вблизи автомобиля.

Общие положения

Функция доступна с комфортным доступом.

Необходимые для работы условия

- ▷ Имейте при себе автомобильный ключ, например, в кармане брюк.
- ▷ Для запираения ключ автомобиля должен находиться снаружи автомобиля в зоне дверей.
- ▷ После блокировки должно пройти приibl. 2 секунды, чтобы автомобиль можно было снова разблокировать.

Разблокировка автомобиля



Полностью обхватите ручку двери.

Заблокируйте автомобиль

1. Закройте дверь водителя.
2. Примерно на 1 секунду приложите палец к рифленной поверхности на ручке закрытой двери, не обхватывая ручку двери.

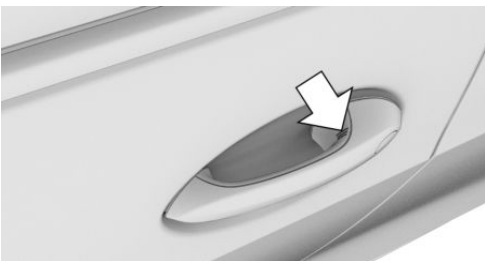

Сбой в работе

В сырую погоду и во время снегопада распознавание намерения разблокировать двери на ручках может ухудшиться.

В случае неисправности отпирайте и запирайте автомобиль с помощью ключа автомобиля или с помощью встроенного ключа.

Бесконтактная разблокировка/блокировка автомобиля

Принцип действия

Когда водитель приближается к запертому автомобилю с ключом, автомобиль разблокируется.

Когда водитель с ключом отходит от автомобиля, автомобиль запирается.

Общие положения

Функция доступна с комфортным доступом.

Автомобиль отпирается, если в зоне разблокировки распознан зарегистрированный ключ автомобиля.

Зона разблокировки находится в радиусе примерно 1,50 м вокруг областей сбоку и сзади автомобиля.

Автомобиль запирается, когда ключ автомобиля покидает зону блокировки.

Зона блокировки находится в радиусе примерно 3 м вокруг областей сбоку и сзади автомобиля.

Если автомобильный ключ в течение длительного времени находится в зоне разблокировки без движения, автомобиль автоматически запирается.

Если во время блокировки система определяет, что сиденье переднего пассажира занято, а ремень безопасности сиденья переднего пассажира во время блокировки находится в замке ремня безопасности:

- ▶ Автомобиль заблокирован, но не защищен от кражи.
- ▶ Лючок топливного бака остается разблокированным.

Поведение при разблокировке

Если в настройках сохранено, что разблокироваться должны только дверь водителя и крышка горловины топливного бака, учитывайте следующее:

Дверь водителя и крышка горловины топливного бака разблокируются, только если водитель находится в зоне разблокировки двери водителя.

Дополнительная информация:

Настройки, см. стр. 95.

Необходимые для работы условия

- ▶ Имейте при себе автомобильный ключ, например, в кармане брюк.
- ▶ Отпирание: при входе в зону разблокировки двери и багажник должны быть закрыты.
- ▶ Запирание: при выходе из зоны блокировки двери и багажник должны быть закрыты.
- ▶ Автоматическая разблокировка и блокировка должна быть активирована в настройках.
- ▶ Готовность к движению должна быть выключена.
- ▶ Для бесконтактной блокировки автомобиля не допускается использование второго автомобильного ключа в радиусе 6 м от автомобиля.
- ▶ Если автомобиль стоял несколько дней, бесконтактное блокирование/разблокирование будет доступно вновь только после того, как автомобиль проедет какой-то путь.

Дополнительная информация:

Настройки, см. стр. 95.

При помощи Key Card

Принцип действия

Key Card представляет собой карту с чипом, на который устанавливается цифровой ключ. Key Card можно использовать для разблокировки и блокировки автомобиля.

Дополнительная информация:

Key Card, см. стр. 86.

Разблокировка/блокировка автомобиля с помощью Key Card

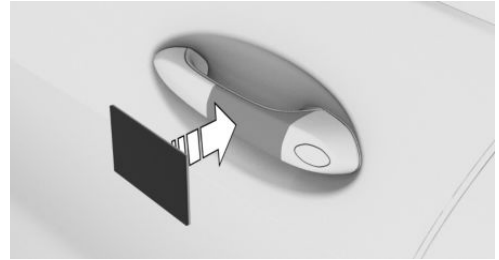

Держите активированную карту Key Card прямо и по центру ручки двери водителя.

При блокировке автомобиля при помощи Key Card проследите за тем, чтобы были закрыты все двери и багажник.

Если Key Card не распознается, немного измените положение Key Card и повторите действие.

При помощи цифрового ключа BMW Digital Key

Принцип действия

В зависимости от комплектации и экспортного исполнения на совместимый смартфон можно установить цифровой ключ и использовать его для блокировки и разблокировки автомобиля.

Дополнительная информация:

Цифровой ключ BMW Digital Key, см. стр. 82.

Разблокирование/блокирование автомобиля

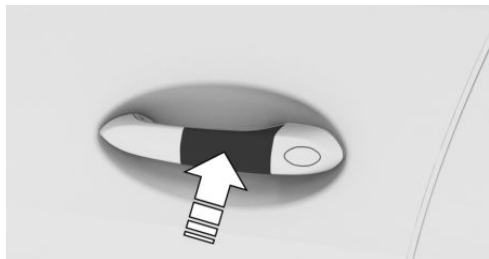

Держите антенну беспроводной связи ближнего радиуса действия в смартфоне прямо и по центру ручки двери водителя. Положение антенны беспроводной связи ближнего радиуса действия зависит от модели смартфона.

При блокировке автомобиля при помощи смартфона проследите за тем, чтобы были закрыты все двери и багажник.

С помощью приложения My BMW

Функции дистанционного управления автомобилем в приложении My BMW позволяют, в частности, разблокировать и блокировать автомобиль.

Для этого необходимо иметь действующий договор BMW ConnectedDrive, а на смартфоне должно быть установлено приложение My BMW.

Доступ в багажник

Общие положения

Багажник может не открываться, если автомобиль находится в режиме для службы парковки.

Дополнительная информация:

Режим для службы парковки, см. стр. 94.

Указания по технике безопасности

ОСТОРОЖНО

При управлении багажной дверью возможно защемление частей тела. Существует опасность травмирования. При открытии и закрытии следите за тем, чтобы зона перемещения багажной двери оставалась свободной.

С помощью автомобильного ключа

Общие положения

Во избежание возможного закрытия ключа автомобиля не оставляйте его в багажном отделении.

В зависимости от комплектации и экспортного исполнения возможны следующие настройки.

- ▶ При разблокировке багажника автомобильным ключом также происходит разблокировка дверей.
- ▶ Перед разблокировкой багажника с помощью автомобильного ключа необходимо разблокировать автомобиль.

Необходимые для работы условия

Багажник можно открыть автомобильным ключом, если рычаг селектора находится в положении P.

Открытие автомобильным ключом должно быть активировано в настройках.

Дополнительная информация:

Настройки, см. стр. 95.

Открытие багажника



Удерживайте нажатой кнопку на ключе автомобиля прилбл. 1 секунду.

С багажником

Общие положения

Благодаря комфортному доступу доступ в багажник возможен без задействования автомобильного ключа.

Ключ автоматически распознается рядом с автомобилем.

Функциональное требование

Имейте при себе автомобильный ключ, например, в кармане брюк.

Открытие багажника

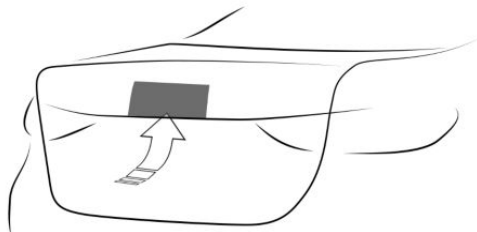

- ▶ Разблокируйте автомобиль, затем нажмите кнопку на багажнике.
- ▶ С комфортным доступом: возьмите с собой автомобильный ключ и нажмите кнопку на багажнике.
Заблокированные двери не разблокируются.

В салоне автомобиля

Необходимые для работы условия

Чтобы можно было закрыть багажник кнопкой в салоне, автомобильный или цифровой ключ должен находиться в салоне.

Открытие багажника



Нажмите кнопку в двери водителя.

Аварийное разблокирование багажника

Наличие функции экстренного отпирания багажника зависит от комплектации.



Потянуть за ручку в багажном отделении.
Разблокируется багажник.

Кнопки центрального замка

Общие положения

Автомобиль автоматически блокируется при трогании с места.

При аварии соответствующей тяжести автомобиль будет разблокирован автоматически. Включается система аварийной световой сигнализации и освещение салона.

Обзор

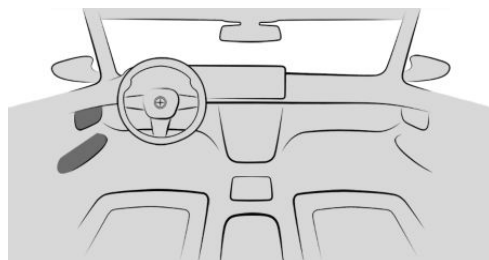

Кнопки центрального замка находятся на передней двери.



Блокировка.



Разблокировка.

Заблокируйте автомобиль



При закрытых передних дверях нажмите кнопку в двери водителя или переднего пассажира.

Лючок топливного бака остается разблокированным.

При блокировке не обеспечивается защита автомобиля от угона.

Разблокируйте автомобиль



Нажмите кнопку в двери водителя или переднего пассажира.

Откройте дверь

- ▶  Нажмите кнопку для разблокировки всех дверей.

Потяните устройство открывания двери наверху подлокотника.

- ▶ Потяните устройство открывания на двери, которую необходимо открыть. Другие двери остаются заблокированными.

Режим парковочного сервиса

Принцип действия

В режиме парковочного сервиса дисплей управления заблокирован.

Этот режим можно использовать, например, если требуется передать автомобиль парковщику.

Общие положения

В зависимости от страны режим для службы парковки может быть недоступен.

Режим для службы парковки включает в себя следующие ограничения.

- ▶ Невозможно внести изменения в автомобильные настройки через iDrive.
- ▶ Невозможно изменить настройки, сохраненные в BMW ID или в гостевом профиле.
- ▶ Личные данные не могут быть отображены.
- ▶ Аудиосистема приглушается, и громкость звука аудиосистемы ограничивается.
- ▶ Невозможно выключить систему динамического контроля устойчивости.
- ▶ Определенные настройки режимов движения доступны только с ограничениями.
- ▶ Кнопки на рулевом колесе M1 и M2 неактивны.
- ▶ При необходимости выключается проекционный дисплей.

Дополнительная информация:

BMW ID/водительские профили, см. стр. 72.

Необходимое для работы условие

Водитель зарегистрировался в автомобиле под своим BMW ID.

Активация режима парковочного сервиса

1.  Меню «Приложения»
2. «Автомобиль»
3. «Системные настройки»
4. «Режим парковки»
5. «Заблокировать багажную дверь»

Багажник можно заблокировать и отсоединить от центрального замка.

6. „PIN-код“
7. Введите одноразовый PIN-код для активации режима для службы парковки.
8. „Активировать режим парковки“

Деактивация режима парковочного сервиса

1. Активируйте BMW ID на экране блокировки.
2. Введите PIN-код режима для службы парковки, привязанный к BMW ID.

Если забыли одноразовый PIN-код режима для службы парковки: введите данные доступа к BMW ID или отсканируйте QR-код.

Настройки

Общие положения

В зависимости от комплектации и экспортного исполнения доступны различные настройки для открытия и закрытия.

Разблокирование и блокирование

Двери

1.  меню Приложения
2. „Автомобиль“
3. „Двери и окна“
4. „Блокировка/ разблокировка“
5. „Разблокировать“
6. Выберите нужную настройку:
 - ▷ „Только дверь водителя“

Отпирается только дверь водителя и лючок топливного бака. При повтор-

ном нажатии отпирается весь автомобиль.

- ▷ „Все двери“
- Отпирается весь автомобиль.
- ▷ „Опустить стекла“
- Отпирается весь автомобиль.
- При нажатии кнопки на ключе автомобиля два раза подряд при последующем открытии двери окно продолжает опускаться.

Бесконтактная разблокировка/блокировка

1.  меню «Приложения»
2. „Автомобиль“
3. „Двери и окна“
4. „Комфортный доступ“
5. Выберите нужную настройку.

Автоматическая разблокировка

1.  меню «Приложения»
2. „Автомобиль“
3. „Двери и окна“
4. „Блокировка/ разблокировка“
5. Выберите нужную настройку:
 - ▷ „Разблокировать в конце поездки“
 - ▷ „Разблокир. при устан. полож. Р“

После выключения режима готовности к движению или включения положения рычага селектора Р заблокированный автомобиль разблокируется автоматически.

Автоматическая блокировка

1.  меню «Приложения»
2. „Автомобиль“
3. „Двери и окна“
4. „Блокировка/ разблокировка“
5. „Блокировать по времени“

Если после разблокировки ни одна из дверей не откроется, вскоре будет выполнена автоматическая блокировка.

Сигналы подтверждения автомобиля

1.  Меню «Приложения»
2. „Автомобиль“
3. „Двери и окна“
4. „Блокировка/ разблокировка“
5. Выберите нужную настройку:
 - ▷ „Мигание при блок./разблор.“
Разблокировка подтверждается при помощи двукратного мигания, блокировка - при помощи однократного мигания.
 - ▷ С охранной сигнализацией:
„Звук. сигн. при блок./разблор.“
Разблокировка подтверждается с помощью подачи двукратного звукового сигнала, блокировка — с помощью подачи однократного звукового сигнала.

Автоматическое складывание зеркал

1.  меню «Приложения»
2. „Автомобиль“
3. „Двери и окна“
4. „Блокировка/ разблокировка“
5. „Складывать зеркала при блокировке и разблокировке“

Багажное отделение

Багажник и двери

1.  меню «Приложения»
2. „Автомобиль“
3. „Ключи“
4. „Автомобильный ключ“

5. „Кнопка багажной двери“
6. Выберите нужную настройку:
 - ▷ „Багажная дверь“
В зависимости от комплектации багажник разблокируется или откроется.
 - ▷ „Багажная дверь и двери автомобиля“
В зависимости от оснащения багажник разблокируется или откроется, а двери разблокируются.
 - ▷ „Багажная дверь откр., только если предвар. открыт а/м“
Чтобы открывать и закрывать багажник с помощью автомобильного ключа, необходимо разблокировать автомобиль.
 - ▷ „Заблокировать кнопку багажной двери“
Управление багажником с помощью автомобильного ключа блокируется.

Сигнализация

Принцип действия

Охранная сигнализация оптически и акустически сигнализирует о неправомерной попытке открытия заблокированного автомобиля.

Общие положения

При запертом автомобиле охранная сигнализация срабатывает при следующих изменениях:

- ▷ Открытие двери, крышки капота или багажника.
- ▷ Движения в салоне автомобиля.
- ▷ Изменения наклона автомобиля, например, при попытке кражи колес или буксировке.

- ▶ Прерывание напряжения аккумуляторной батареи.
- ▶ Ненадлежащее использование диагностического разъема.
- ▶ Блокировка автомобиля, в то время как устройство подключено к диагностическому разъему.

При таких изменениях срабатывают акустическая и световая охранная сигнализация:

- ▶ **Подача звукового сигнала:**
В зависимости от правил в стране эксплуатации звуковой сигнал тревоги подавляется.
- ▶ **Подача визуального сигнала:**
Посредством мигания аварийной световой сигнализацией и при необходимости фарами.

Для обеспечения функционирования охранной сигнализации не вносите изменения в систему.

Включение/выключение охранной сигнализации

Охранная сигнализация включается при запирании автомобиля снаружи.

Охранная сигнализация не включится, если автомобиль блокируется вручную изнутри.

Охранная сигнализация выключается при разблокировке автомобиля.

Открывание дверей при включенной сигнализации

Охранная сигнализация срабатывает при открытии двери, если она была разблокирована встроенным ключом через дверной замок.

Открывание багажника с включенной охранной сигнализацией

Багажник можно открыть с включенной охранной сигнализацией.

После закрытия багажника он снова блокируется и контролируется. При закрывании однократно мигает аварийная световая сигнализация.

Контрольная лампа на внутреннем зеркале



- ▶ Контрольная лампа быстро мигает каждые 2 секунды:
Охранная сигнализация включена.
- ▶ Контрольная лампа мигает примерно 10 секунд, а затем вспыхивает через каждые 2 секунды.

Система охраны салона и датчик крена неактивны, так как двери, передний капот или багажная дверь закрыты неправильно. Доступ к правильно закрытым компонентам защищен.

После закрытия последних открытых входов включаются система охраны салона и датчик крена.

- ▶ Контрольная лампа мигает, хотя все двери закрыты.
Неисправность в системе охранной сигнализации.
- ▶ Контрольная лампа гаснет после разблокирования:
С автомобилем не производили никаких действий.
- ▶ После отпирания контрольная лампа мигает до тех пор, пока не будет включена Готовность к движению, но не более 5 минут:

Сработала сигнализация.

Датчик крена

Датчик контролирует наклон автомобиля. Охранная сигнализация реагирует, например, при попытке кражи колес или буксировки.

Охрана салона

Салон автомобиля контролируется. Охранная сигнализация реагирует при обнаружении движения в салоне автомобиля. Контролируется салон автомобиля до высоты подушки сиденья. Сигнализация, включая систему охраны салона, активируется, даже если складной верх открыт. К срабатыванию системы могут привести падающие предметы, например, листья.

Предотвращение ложного срабатывания сигнализации

Общие положения

Датчик крена и система охраны салона могут вызывать ложное срабатывание сигнализации.

Возможные ситуации ложного срабатывания сигнализации:

- ▷ В моечных установках или мойках.
- ▷ В многоэтажных гаражах.
- ▷ При железнодорожной, морской перевозке или транспортировке на прицепе.
- ▷ При перевозке животных в автомобиле.
- ▷ Если после начала заправки автомобиль блокируется.

В таких ситуациях датчик крена и систему охраны салона можно выключить.

Выключение датчика крена и охраны салона



Нажимайте кнопку на автомобильном ключе в течение 30 секунд при заблокированном автомобиле.

Контрольная лампа горит около 2 секунд, а затем начинает быстро мигать.

Датчик крена и охрана салона выключены до новой блокировки.

Выключение сигнала

Разблокируйте автомобиль.

Если автомобиль разблокируется интегрированным ключом, то после этого готовность к движению следует включить путем аварийного распознавания автомобильного ключа.

Окна

Общие положения

Если окно часто открывается в одном и том же положении, данную задачу может брать на себя BMW Intelligent Personal Assistant. Это может быть полезным, например если часто используется одна и та же многоэтажная парковка.

Дополнительная информация:

BMW Intelligent Personal Assistant, см. стр. 59.

Указание по технике безопасности

ОСТОРОЖНО

При управлении окнами возможно защемление частей тела или предметов. Существует опасность травмирования и повреждения имущества. При открытии и закрытии окон следите за тем, чтобы

зона перемещения окон оставалась свободной.

С помощью автомобильного ключа

Открытие окон



После отпирания удерживайте нажатой кнопку на ключе автомобиля.

Окна открываются, пока кнопка на ключе автомобиля удерживается нажатой.

Закрытие окна



После блокирования удерживайте нажатой кнопку на автомобильном ключе.

Окна закрываются, пока кнопка на ключе автомобиля удерживается нажатой.

В зависимости от комплектации наружные зеркала складываются, если они не были сложены еще при блокировке. При включенной аварийной световой сигнализации наружные зеркала не складываются.

В салоне автомобиля

Обзор

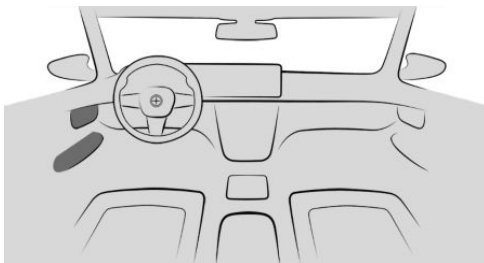



Стеклоподъемники



Необходимые для работы условия

Автомобильный или цифровой ключ должен находиться в салоне автомобиля.

Открытие окон

- ▶  Нажмите на выключатель до точки срабатывания.
Окно открывается, пока удерживается выключатель.
- ▶  Нажмите переключатель с переходом за точку срабатывания.
Окно открывается автоматически. Повторное нажатие на переключатель останавливает движение.

Закрытие окна

- ▶  Потяните выключатель до точки срабатывания.
Окно закрывается, пока удерживается выключатель.
- ▶  Вытяните переключатель с переходом за точку срабатывания.
Окно закрывается автоматически. Если потянуть еще раз, движение будет остановлено.

Травмозащитная функция

Принцип действия

Травмозащитная функция препятствует защемлению предметов или частей тела между каркасом двери и оконным стеклом при закрытии окна.

Общие положения

Если при закрытии окна распознается сопротивление или блокировка, процесс закрытия прерывается.

Указание по технике безопасности

ОСТОРОЖНО

Аксессуары на окнах, например, антенны, могут помешать работе травмозащитной функции. Существует опасность травмирования. Запрещается закреплять какие-либо аксессуары в зоне движения окон.

Закрытие без травмозащитной функции

При опасности извне или в случае обледенения выполните следующие действия:

- 

1. Вытяните переключатель с переходом за точку срабатывания и удерживайте его.
Окно закрывается с ограниченной травмозащитной функцией. Если усилие превысит определенное значение, процесс закрытия прерывается.
- 

2. В течение прибл. 4 секунд снова вытяните переключатель с переходом за точку срабатывания и удерживайте его.
Окно закрывается без травмозащитной функции.

Складной верх

Общие положения

Соблюдайте следующие указания:

- ▶ В зависимости от оснащения в автомобиле может быть недоступна система

автоматического подъема и складывания складного верха.

- ▶ Закрывайте складной верх после остановки автомобиля. Закрытый складной верх защищает от непогоды и от краж.
- ▶ Даже если складной верх закрыт, храните ценные вещи в запертом багажном отделении.
- ▶ На высокой скорости под действием возникающего в салоне автомобиля разрежения складной верх может вибрировать. При помощи встроенной системы вентиляции и увеличьте количество воздуха, чтобы в автомобиле не возникало разрежение.
- ▶ Одновременный запуск двигателя и манипуляции со складным верхом невозможны. При запуске двигателя кнопкой Старт/Стоп или с помощью функции Автоматический Старт/Стоп перемещение складного верха ненадолго останавливается.
- ▶ Процесс закрытия складного верха прерывается при открытии двери.
- ▶ Для сохранения заряда аккумуляторной батареи складной верх, по возможности, следует открывать и закрывать при работающем двигателе.
- ▶ Перед тем, как закрыть складной верх, уберите, если есть, инородные тела с рамы лобового стекла. В противном случае они будут мешать закрытию.

Указания по технике безопасности

ОСТОРОЖНО

При открытии и закрытии складного верха возможно защемление частей тела. Существует опасность травмирования. При открытии и закрытии складного

верха следите за процессом движения и держите зону перемещения свободной.

ОСТОРОЖНО

При управлении складным верхом во время движения обзор сзади может быть сильно ограничен. При скорости более 50 км/ч складной верх остается в текущем состоянии. Существует опасность аварии и повреждения имущества. При управлении складным жестким верхом во время движения внимательно следите за дорогой и при необходимости снижайте скорость. Не управляйте складным верхом во время движения задним ходом или при ветре.

ОСТОРОЖНО

Складной верх не предназначен для монтажа системы багажников. Багажники на крыше могут открыться. Существует опасность аварии, травмирования и материального ущерба. Запрещается устанавливать системы багажников на складной верх.

ОСТОРОЖНО

Не до конца открытый или закрытый складной верх не зафиксирован и во время движения может самостоятельно открыться из-за встречного ветра. Существует опасность травмирования и повреждения имущества. Следите за тем, чтобы складной верх всегда был открыт или закрыт полностью.

ОСТОРОЖНО

При длительной остановке с включенным зажиганием складной верх и крышка его отсека остаются в текущем положении несколько минут, после чего медленно опускаются. Спуск осуществляется с несколькими промежуточными положениями. Промежуточные положения сохраняются непродолжительное время. При выключенной готовности к движению складной верх и крышка отделения для складного верха опускаются после небольшой паузы.

Существует опасность травмирования и повреждения имущества. Следите за тем, чтобы складной верх всегда был открыт или закрыт полностью. Держите зону перемещения складного верха свободной.

УКАЗАНИЕ

При неправильном управлении возможно повреждение складного верха и других частей автомобиля.

Существует опасность повреждения имущества. При управлении соблюдайте следующее:

- ▷ Держите зону перемещения складного верха свободной, так как складной верх откидывается наверх. Максимальная зона перемещения: 2,5 м.
- ▷ Держите зону перемещения крышки отделения складного верха свободным, так как она откидывается назад. Максимальная зона перемещения: 0,5 м.
- ▷ Полностью закрывайте заднюю крышку.
- ▷ Не оставляйте влажный складной верх открытым более чем на один день.

- ▷ Не открывайте складной верх, если он мокрый, покрыт снегом, обледенел или загрязнен.
- ▷ Запрещается класть предметы на складной верх.
- ▷ Система защиты при опрокидывании не должна срабатывать.
- ▷ Не управляйте складным верхом на неровных участках дороги.
- ▷ Складной верх следует всегда открывать и закрывать полностью. Складной верх блокируется только в конечных положениях.

Необходимые для работы условия

Для перемещения складного верха необходимо выполнить следующие условия.

- ▷ Скорость составляет макс. 50 км/ч.
- ▷ В зависимости от комплектации:
 - Для автоматического открывания и закрывания скорость составляет мин. 7 км/ч.
- ▷ Включена готовность к работе, нажата педаль тормоза или включена готовность к движению.
- ▷ Наружная температура выше -10 °С.
- ▷ Имеется достаточное напряжение бортовой сети.
- ▷ Привод складного верха не перегрет.
- ▷ Окна закрываются и открываются автоматически.
- ▷ Задняя крышка закрыта.
- ▷ Обшивка багажника сложена вниз.

При несоблюдении одного из этих условий отображается сообщение системы автоматической диагностики.

В зависимости от комплектации: для автоматического подъема и складывания складного верха должен быть установлен ветроотражатель.

С помощью автомобильного ключа

Открывание складного верха



После разблокировки удерживайте кнопку на автомобильном ключе нажатой, пока складной верх не откроется полностью, а крышка отделения для него полностью не закроется.

Эта функция зависит от комплектации и доступна только в непосредственной близости от автомобиля. Если вы покидаете ближнюю зону, движение складного верха прекращается.

Закрывание складного верха



После блокировки удерживайте кнопку на автомобильном ключе нажатой, пока складной верх и крышка отделения для него полностью не закроются.

Эта функция зависит от комплектации и доступна только в непосредственной близости от автомобиля. Если вы покидаете ближнюю зону, движение складного верха прекращается.

В салоне

Общие положения

Движение складного верха останавливается, если при этом превышена максимальная допустимая скорость или когда при автоматическом движении складного верха скорость падает ниже минимально допустимой.

В зависимости от комплектации: во втором случае движение можно возобновить, потянув/нажав переключатель.

Обзор



 Переключатель складного верха

Открытие

 Потяните и удерживайте переключатель.

Стекло опускается, а складной верх открывается, пока переключатель находится в положении тяги.

После того, как складной верх откроется полностью, можно удерживать переключатель или повторно вытянуть его на короткое время, чтобы снова поднять стекло.

Автоматическое складывание

 Коротко потяните переключатель.

Стекла опускаются, а складной верх складывается.

Закрытие

 Нажмите и удерживайте переключатель.

Стекла опускаются, складной верх закрывается, а стекло снова поднимается, пока переключатель находится в нажатом положении.

Автоматический подъем

 Коротко нажмите переключатель.

Стекла опускаются, складной верх поднимается и стекла снова поднимаются.

Не допускайте прерывания

Нажимайте или тяните переключатель, пока складной верх не будет полностью поднят или сложен, а по окончании процесса не появится соответствующее сообщение системы автоматической диагностики. Следите за тем, чтобы и отсек для складного верха был полностью закрыт. Только после полного открывания или закрывания складной верх и крышка отсека складного верха блокируются.

Если переключатель отпустить, перемещение складного верха останавливается. Действие может быть продолжено в желаемом направлении при помощи переключателя.

Складной верх и крышка его отсека в этом случае не блокируются. Снова задействуйте переключатель, пока манипуляции со складным верхом не будут завершены.

В зависимости от комплектации:

Если складной верх не поднимается или не складывается автоматически, тяните или нажимайте переключатель до тех пор, пока складной верх полностью не поднимется или не сложится. Об окончании процесса, в том числе при автоматическом подъеме или складывании, информирует сообщение системы автоматической диагностики. Следите за тем, чтобы и отсек для складного верха был полностью закрыт. Только после полного открывания или закрывания складной верх и крышка отсека складного верха блокируются.

Движение складного верха прерывается при отпускании переключателя или же при повторном нажатии или оттягивании пе-

реключателя при автоматическом складывании и подъеме. Действие может быть продолжено в желаемом направлении при помощи переключателя.

Складной верх и крышка его отсека в этом случае не блокируются. Снова задействуйте переключатель, пока манипуляции со складным верхом не будут завершены.

Разделитель багажного отделения

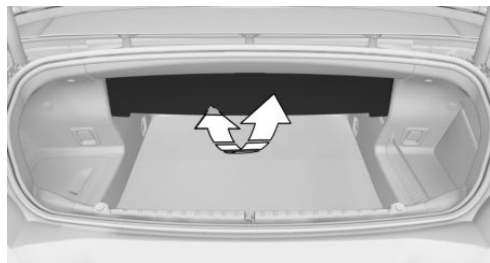

Опустите разделитель багажного отделения, чтобы можно было открыть складной верх.

Сложить перегородку багажника вперед, чтобы увеличить вместимость багажного отделения.

Закрытие складного верха вручную

Общие положения

При сбое в работе электрооборудования складной верх можно закрыть вручную. Для этого требуется два человека.

По возможности следует закрыть складной верх вручную на авторизованной СТОА, другой квалифицированной СТОА или специализированной СТО.

Указания по технике безопасности

⚠ ОСТОРОЖНО

При возникновении сбоя в работе электрооборудования складной верх может не зафиксироваться в полностью открытом положении. Складной верх будет разложен во время движения. Существует опасность аварии, травмирования и материального ущерба. Закрытый складной верх нельзя открывать вручную.

⚠ ОСТОРОЖНО

При ручном закрытии складного верха возможно защемление частей тела. Управление с одной стороны может повредить складной верх. Существует опасность травмирования и повреждения имущества. Следите за тем, чтобы зона перемещения складного верха и крышки отделения для складного верха оставалась свободной. Закрывать складной верх вручную разрешается только при помощи второго человека.

Инструмент для складного верха

Обзор

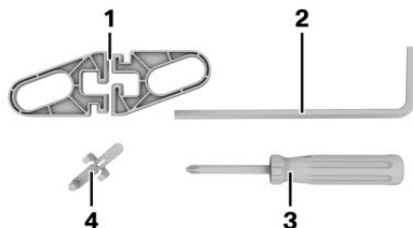

- 1 Блокирующий инструмент
- 2 Шестигранный ключ
- 3 Отвертка
- 4 Насадка-фиксатор

Перед закрытием

1. Полностью опустите боковые стекла.
2. Выключите готовность к работе.
Кнопка запуска/останов двигателя, см. стр. 134.
3. Открыть багажную дверь.
4. Возьмите инструмент для складного верха из багажника.

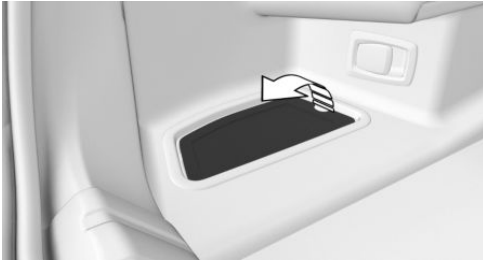

5. Разблокируйте крышку отсека складного верха. Для этого необходимо по очереди вытянуть до упора тросики Боудена для аварийной разблокировки.

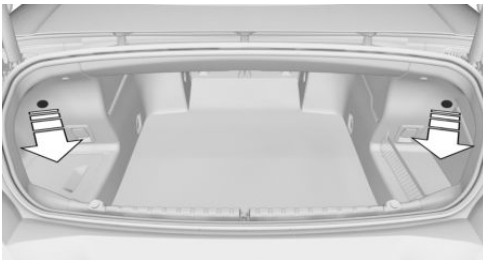

6. Если крышка отделения для складного верха разблокирована, заднюю крышку невозможно открыть. Перед закрытием задней крышки заберите вещи первой необходимости из багажника.

7. УКАЗАНИЕ

Задняя крышка при закрывании наталкивается на разблокированную крышку отделения для складного верха. Существует опасность повреждения имущества. При закрывании

задней крышки следите за тем, чтобы она не столкнулась с крышкой отделения для складного верха.

Закройте багажную дверь. При этом нажимайте на левую и правую задние кромки крышки отделения для складного верха, чтобы избежать контакта с задней крышкой.

Выдвижение складного верха

1. Для увеличения зазора с обеих сторон автомобиля вставьте по блокирующему инструменту между крышкой отделения для складного верха и задней крышкой.



2. Прижмите крышку отсека складного верха с обеих сторон и откиньте до упора назад и вверх.



3. Сдвиньте левую и правую крышки назад и удерживайте их.

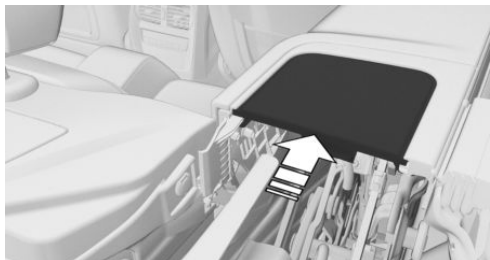

4. С обеих сторон автомобиля вставьте по блокирующему инструменту в точках, отмеченных красным цветом. Для этого вдавите блокирующий инструмент снаружи вовнутрь в оба отверстия.

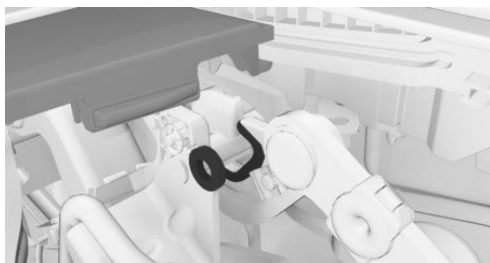

5. Медленно подведите крышки к вставленному блокирующему инструменту.



6. С обеих сторон автомобиля возьмитесь одной рукой за передние края каркаса

складного верха. Другой рукой возьмитесь за нижний край складного верха.



7. Одновременно выньте складной верх с обеих сторон и отведите его вперед. Следите за тем, чтобы края складного верха не касались других деталей.



8. Складной верх отложите на раму лобового стекла и закройте отсек. Конец складного верха должен быть откинут вверх.

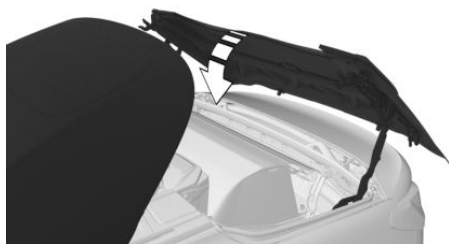

Блокировка складного верха

1. Снимите кожух по центру переднего каркаса складного верха.



2. Вставьте инструмент для складного верха в механизм запирания складного верха.

Пока помощник прижимает передний каркас складного верха снаружи посередине к раме лобового стекла: поворачивайте инструмент для складного верха против часовой стрелки до тех пор, пока передний каркас складного верха не зафиксируется рамой лобового стекла.



3. Наденьте насадку-фиксатор снизу на цапфу позиционирования и сверху вдавите в отверстие.



4. Удалите блокирующий инструмент, используемый с обеих сторон автомобиля. Для этого вдавите блокирующий инструмент изнутри наружу.
5. Прижимайте конец складного верха к крышке отсека для складного верха, пока складной верх не защелкнется.

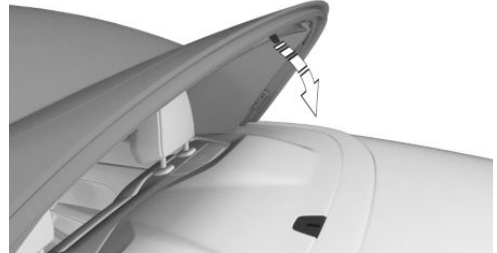

УВЕДОМЛЕНИЕ

При движении в дождь или по мокрой дороге со складным верхом, зафиксированным только спереди, вода будет попадать в салон. Существует опасность повреждения имущества. При дожде или по мокрой дороге не двигайтесь со складным верхом, зафиксированным только спереди.

УВЕДОМЛЕНИЕ

При движении на скорости более 80 км/ч со складным верхом, зафиксированным только спереди, возможно повреждение складного верха. Существует опасность повреждения имущества. При движении со складным верхом, зафиксированным только спереди, не превышайте скорость 80 км/ч.

Обратитесь на авторизованную СТОА, другую квалифицированную СТОА или специализированную СТО для проверки складного верха.

Ветроотражатель

Принцип действия

Ветроотражатель снижает движение воздуха в салоне при движении с убранным складным верхом.

Оптимальная защита от ветра достигается при закрытых боковых окнах.

Общие положения

Ветроотражатель должен храниться в защитном чехле только в сухом состоянии.

Указания по технике безопасности

ОСТОРОЖНО

При управлении ветрозащитным приспособлением возможно защемление частей тела. Существует опасность травмирования. При установке, снятии и складывании следите за тем, чтобы зона перемещения ветрозащитного приспособления оставалась свободной.

ОСТОРОЖНО

Уложенные на установленный ветроотражатель предметы могут скатиться в салон или создать опасность для других участников движения, например, при аварии, торможении или выполнении объездного маневра. Предметы могут повредить ветроотражатель. Существует опасность травмирования и повреждения имущества. Не кладите предметы на установленный ветроотражатель.

ОСТОРОЖНО

Неправильно закрепленный на автомобиле ветроотражатель может оторваться и попасть в салон или создавать опасность для других участников дорожного движения. Существует опасность травмирования и повреждения имущества.

Перед троганием с места убедитесь, что крепежные штифты зафиксированы в точках крепления и ветроотражатель надежно установлен.

ОСТОРОЖНО

Управление ветрозащитной стенкой может отвлекать во время вождения. Существует опасность аварии, травмирования и материального ущерба. Управляйте ветроотражателем только при остановленном автомобиле.

УВЕДОМЛЕНИЕ

При отодвигании передних сидений назад возможно повреждение ветроотражателя. Существует опасность повреждения имущества. При отодвигании передних сидений назад следите за тем, чтобы зона перемещения оставалась свободной.

Установка

Ветроотражатель находится в защитном чехле за спинкой заднего сиденья.

1. Разблокируйте спинку заднего сиденья над багажным отделением, см. стр. 92.
2. Откиньте спинку заднего сиденья вперед.

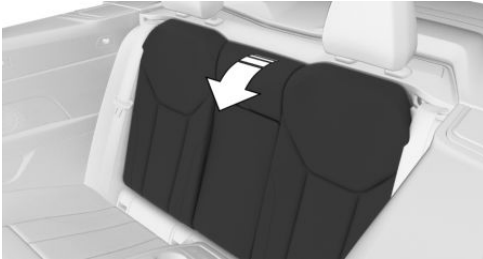

3. Сдвиньте транспортировочные крепления вверх. Достаньте ветроотражатель.



4. Достаньте ветроотражатель из защитного чехла.
5. Полностью расправьте ветроотражатель так, чтобы ручка, стрелка 1, опустилась вниз и ветрозашитная стенка заблокировалась.

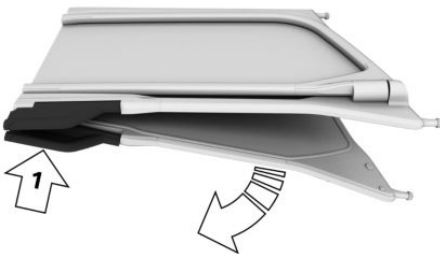

6. При необходимости откройте задние боковые стекла.
7. Закрепите ветроотражатель с одной стороны автомобиля с помощью штифтов, установленных в соответствующие точки крепления.

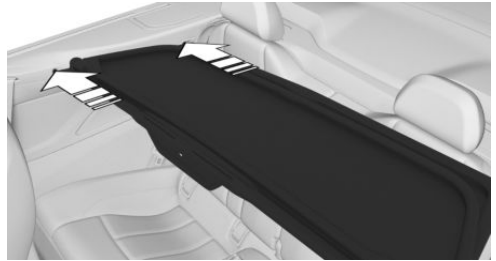

8. Для разблокировки поднимите ручку вверх и держите ее.

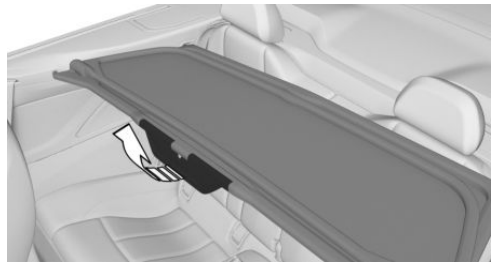

9. Вдавите ветроотражатель внутрь и вверх, стрелка 1, так, чтобы его можно было установить перед точками крепления на стороне монтажа.
10. Отпустите ручку.
11. Надавите на ветроотражатель по направлению вниз, при этом установите

штифты в соответствующие точки крепления, стрелки 2.

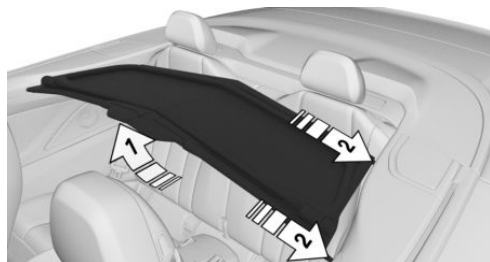

12. Надавите на ветроотражатель в центре по направлению вниз до фиксации ручки, стрелка 1.
13. Возьмитесь за внутреннюю раму ветрозащитной стенки и поднимите ее, стрелка 2.

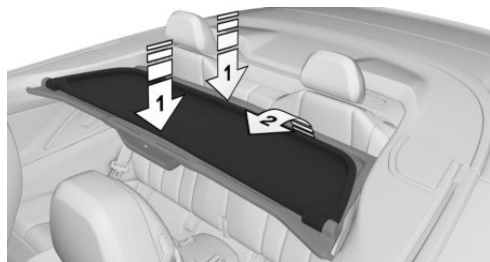

Демонтаж

1. Возьмитесь за внутреннюю раму ветроотражателя и опустите ее.
2. Откиньте ручку вверх, см. стрелку 1, чтобы разблокировать ветроотражатель.
3. Потяните ветроотражатель по центру вверх, при этом вытяните штифты из соответствующих точек крепления, см. стрелку 2.

Следите за тем, чтобы штифты в креплениях не были перекошены.

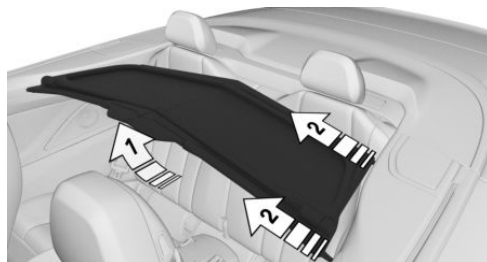

4. Полностью расправьте ветроотражатель так, чтобы ручка опустилась вниз и заблокировала ветроотражатель.
5. Вытяните ветроотражатель из точек крепления под небольшим углом. Следите за тем, чтобы штифты в креплениях не были перекошены.

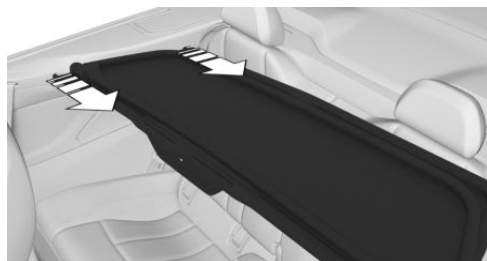

6. Сложите ветроотражатель в защитный чехол, как показано на внутренней стороне чехла, и закройте застежку-молнию.

7. Положите ветроотражатель в лоток и переместите вниз транспортировочное крепление.



8. Откиньте спинку заднего сиденья до щелчка.

Сиденья, зеркала и руль

Оснащение автомобиля

В данной главе описаны варианты комплектации, системы и функции, которые доступны сейчас или будут доступны в дальнейшем в зависимости от модели, даже если их нет в конкретном автомобиле.

Дополнительная информация:

Комплектация транспортного средства, см. стр. 9.

Правильная посадка на сиденье

Чтобы при поездке мышцы не напрягались и не уставали, пассажирам очень важно принять правильную позу на сиденье.

В случае аварии правильная поза на сиденье имеет важное значение. Соблюдайте указания в следующих главах.

Дополнительная информация:

- ▶ Сиденья, см. стр. 112.
- ▶ Ремни безопасности, см. стр. 116.
- ▶ Подголовников, см. стр. 119.
- ▶ Подушки безопасности, см. стр. 192.

Сиденья

Указания по технике безопасности

ОСТОРОЖНО

Регулировка сиденья во время движения может привести к неожиданным смещениям сиденья. Существует опасность аварии, травмирования и материального

ущерба. Регулируйте сиденье только во время стоянки.

ОСТОРОЖНО

При слишком сильном откидывании спинки сиденья назад защитная функция ремня безопасности больше не обеспечивается. При аварии существует опасность соскальзывания под ремень безопасности. Существует опасность травмирования и опасность для жизни. Выполняйте регулировку сиденья до начала движения. Установите спинку сиденья в максимально вертикальное положение и не меняйте его во время движения.

ОСТОРОЖНО

При перемещении сидений существует опасность защемления. Существует опасность травмирования и повреждения имущества. Перед регулировкой следите за тем, чтобы зона перемещения сиденья оставалась свободной.

Электрически регулируемые сиденья

Общие положения

Текущее положение сиденья можно сохранить с помощью функции памяти.

Обзор

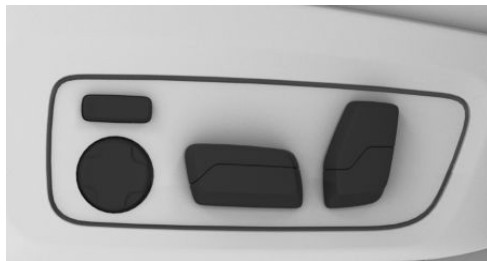

Переключатели настроек сиденья находятся на передних сиденьях.

Регулировка наклона сиденья

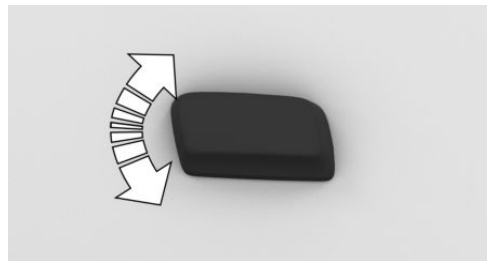

Переведите переключатель вверх или вниз.

Регулировка продольного направления

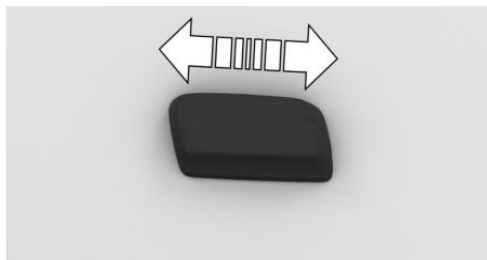

Нажмите переключатель вперед или назад.

Регулировка наклона спинки сиденья

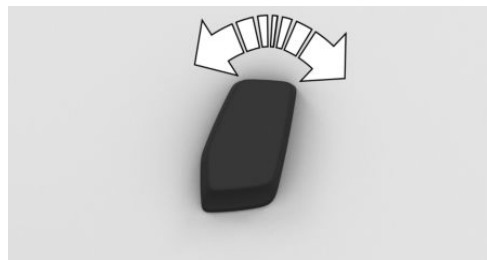

Переведите переключатель вперед или назад.

Регулировка по высоте

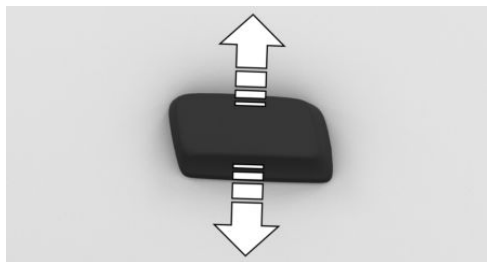

Нажмите переключатель вверх или вниз.

Автоматическая настройка положения сиденья

Общие положения

Настройка сиденья водителя сохраняется для текущего BMW ID или текущего водительского профиля. При последующей активации BMW ID или водительского профиля сохраненное положение настраивается автоматически.

Активация/деактивация функции

1.  меню «Приложения»
2. „Автомобиль“
3. „Комфорт сидений“

4. Выберите сиденье водителя.
5. „Трогаться с места автотом.“
6. Выберите нужную настройку.

Подколенная опора

Спортивное сиденье

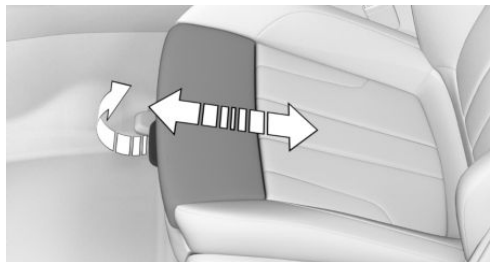

Потяните за рычаг с передней стороны сиденья и переместите подколенную опору вперед или назад.

Поясничная опора

Принцип действия

Изгиб спинки сиденья можно изменять для поддержки поясничного отдела, поясницы. Для поддержки прямой осанки на сиденье поддерживается область таза и позвоночник.

Регулировка поясничной опоры



- ▶ Нажмите кнопку спереди/сзади: Изгиб увеличивается/уменьшается.
- ▶ Нажмите на кнопку сверху/снизу: Изгиб смещается вверх/вниз.

Ограничение функциональности

При очень высоких или низких температурах регулировка поясничной опоры может быть невозможна.

Ширина спинки

Принцип действия

Подгонка ширины спинки сиденья улучшает боковой упор при прохождении поворота.

Общие положения

Ширина спинки сиденья изменяется настройкой положения боковых валиков спинки сиденья.

Регулировка ширины спинки сиденья



- ▶ Нажмите кнопку спереди: Ширина спинки сиденья уменьшится.
- ▶ Нажмите кнопку сзади: Ширина спинки сиденья увеличится.

Ограничение функциональности

При очень высоких или низких температурах регулировка ширины спинки сиденья может быть невозможна.

Посадка в салон на заднее сиденье

Указания по технике безопасности



ОСТОРОЖНО

При перемещении сидений существует опасность защемления. Существует опасность травмирования и повреждения имущества. Перед регулировкой следите за тем, чтобы зона перемещения сиденья оставалась свободной.

⚠ ОСТОРОЖНО

Незаблокированная спинка сиденья во время поездки может привести к неожиданным движениям спинки сиденья. Это может привести к потере контроля над автомобилем. Существует опасность аварии, травмирования и материального ущерба. Перед поездкой откиньте спинку сиденья назад и заблокируйте ее. Легким движением вперед-назад убедитесь, что спинка сиденья правильно защелкнута.

Электрическая продольная регулировка**Складывание спинки сиденья**

1. Потяните за рычаг.



2. Сложите спинку сиденья вперед.

Для облегчения прохода назад сиденье автоматически передвинется максимально вперед.

Процесс прерывается при нажатии переключателя продольной регулировки сиденья или при обратном откидывании спинки.

Установка спинки сиденья в исходное положение и ее фиксация

Откиньте спинку сиденья назад и зафиксируйте.

Сиденье автоматически отъедет назад в последнее сохраненное положение.

Если еще раз потянуть рычаг, то движение прекращается.

Калибровка передних сидений**Общие положения**

Как только электрическая настройка сиденья перестает работать должным образом, на дисплее управления появляется сообщение системы контроля параметров автомобиля.

Чтобы восстановить точность электрических настроек сиденья, необходимо откалибровать передние сиденья.

Указание по технике безопасности**⚠ ОСТОРОЖНО**

При перемещении сидений существует опасность защемления. Существует опасность травмирования и повреждения имущества. Перед регулировкой следите за тем, чтобы зона перемещения сиденья оставалась свободной.

Необходимые для работы условия

Для калибровки передних сидений необходимо соблюсти следующие условия:

- ▶ Рычаг селектора установлен в положение P.
- ▶ Калибруемое сиденье не занято.

Калибровка переднего сиденья

1. Для калибровки заднего положения сиденья удерживайте выключатель продольного направления нажатым назад, пока сиденье не остановится.
2. Повторяйте шаг 1, пока сиденье не остановится и не переместится немного в противоположном направлении. Заднее конечное положение откалибровано.

3. Для калибровки переднего положения сиденья удерживайте выключатель продольного направления нажатым вперед, пока сиденье не остановится.
4. Повторяйте шаг 3, пока сиденье не остановится и не переместится немного в противоположном направлении. Последнее конечное положение откалибровано.

Как только сообщение на дисплее управления исчезнет, калибровка завершена. Если сообщение продолжает отображаться, повторите калибровку.

Если сообщение не исчезает после повторной калибровки, обратитесь для проверки системы на авторизованную СТОА, другую квалифицированную СТОА или специализированную СТО.

Ремни безопасности

Общие положения

Для безопасности пассажиров автомобиль оснащен четырьмя ремнями безопасности. Однако они оказывают свое защитное действие только при правильном расположении.

Каждый раз перед началом поездки пассажиры должны пристегнуть свои ремни безопасности на каждом занятом сиденье. Подушки безопасности только дополняют ремни безопасности, являясь дополнительным устройством безопасности. Подушки безопасности не заменяют ремней безопасности.

Все точки крепления ремня расположены так, чтобы при правильном использовании ремней безопасности и правильной настройке сидений достигалось наилучшее защитное действие ремней безопасности.

Дополнительная информация:

Указания по правильной посадке на сиденье, см. стр. 112.

Указания по технике безопасности

ОСТОРОЖНО

Если одним ремнем безопасности пристегнуто более одного человека, защитная функция ремня безопасности больше не обеспечивается. Существует опасность травмирования и опасность для жизни. Одним ремнем безопасности должен пристегиваться только один человек. Запрещается перевозить детей, даже грудных, на коленях – их следует перевозить в предусмотренных для этого детских удерживающих системах и пристегивать соответствующим образом.

ОСТОРОЖНО

При неправильном пристегивании защитное действие ремней безопасности может быть ограничено или не обеспечиваться. Неправильно пристегнутый ремень безопасности может стать причиной дополнительных травм, например, при аварии, выполнении торможения или объездных маневров. Существует опасность травмирования и опасность для жизни. Следите за тем, чтобы все пассажиры автомобиля правильно пристегнули ремни безопасности.

ОСТОРОЖНО

При незафиксированной спинке заднего сиденья защитное действие среднего ремня безопасности не обеспечивается. Существует опасность травмирования и опасность для жизни. При использовании среднего ремня безопасности зафиксируйте более широкую спинку заднего сиденья.

⚠ ОСТОРОЖНО

Защитное действие ремней безопасности может быть ограничено или не обеспечиться в следующих ситуациях:

- ▷ Ремни безопасности или замки ремней безопасности повреждены, загрязнены или модифицированы иным образом.
- ▷ Изменен натяжитель ремня безопасности или механизм автоматического втягивания.

Ремни безопасности могут быть незаметно повреждены во время аварии. Существует опасность травмирования и опасность для жизни. Содержите ремни безопасности, замки, натяжители ремней безопасности, механизм автоматического втягивания и крепления ремней в чистоте и не вносите изменения в их конструкцию. После аварии обратитесь на авторизованную СТОА, другую квалифицированную СТОА или специализированную СТО для проверки ремней безопасности.

Правильное использование ремней безопасности

- ▷ Лента ремня безопасности должна плотно, без перекручивания и с хорошим натягом прилегать к телу, охватывая плечо и таз.
- ▷ Лента ремня безопасности должна проходить ниже пояса. Она не должна давить на живот.
- ▷ Не допускайте, чтобы ремень безопасности терся об острые кромки или пережимался; следите за тем, чтобы под ремнем не оказывались хрупкие предметы.

- ▷ Не надевайте объемную одежду.
- ▷ Время от времени подтягивайте ремень безопасности в области верхней части тела.

Пристегивание ремня безопасности

1. Медленно протяните ремень безопасности через плечо и таз.
2. Вставьте язычок ремня в замок. Замок ремня должен зафиксироваться с характерным щелчком.

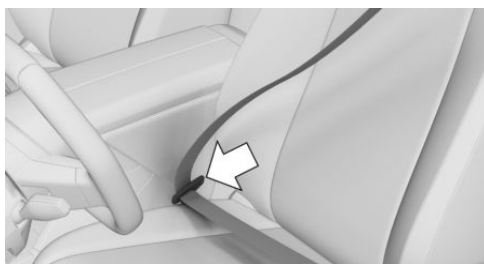
**Отстегивание ремня безопасности**

1. Держите ремень безопасности рукой.
2. Нажмите красную клавишу на замке ремня.
3. Заправьте ремень безопасности в механизм втягивания.

Сигнал непристегнутого ремня безопасности**Общие положения**

Проверьте, хорошо ли пристегнуты ремни безопасности.

Сигнал непристегнутого ремня безопасности подается в следующих случаях.

- ▶ Если не пристегнут ремень безопасности на стороне водителя или пассажира.
- ▶ Если ремень безопасности отстегивается во время движения.
- ▶ Когда предметы лежат на сиденье.

Показание на комбинации приборов

Контрольная лампа на панели приборов загорается при включении готовности к движению и при активном сигнале непристегнутого ремня безопасности.

При определенных обстоятельствах, отображается сообщение системы контроля параметров автомобиля. Проверьте, хорошо ли пристегнуты ремни безопасности.

В зависимости от оснащения и экспортного исполнения индикация может варьироваться.

Символ	Значение
	Не пристегнут ремень безопасности.
	Пристегнут ремень безопасности соответствующего сиденья.
	Не пристегнут ремень безопасности соответствующего сиденья.
	В зависимости от экспортного исполнения: Соответствующее сиденье не занято.
	В зависимости от экспортного исполнения: Для соответствующего сиденья сигнал непристегнутого ремня безопасности деактивирован.

Включение/выключение сигнала непристегнутого ремня безопасности

В зависимости от экспортного исполнения: для транспортировки предметов на одном сиденье второго ряда можно деактивировать сигнал непристегнутого ремня безопасности.

Если ремень безопасности отстегивается во время движения, по-прежнему выдается предупреждение.

1.  меню «Приложения»
2. „Автомобиль“
3. „Комфорт сидений“
4. „Сигнал непристегнутого ремня“
5. Выберите нужную настройку.

Защитная функция

В зависимости от комплектации при пристегнутом ремне безопасности после начала движения один раз автоматически натягивается лента ремня безопасности водителя и переднего пассажира.

При необходимости в аварийных дорожных ситуациях, например при торможении до полной остановки, выполняется автоматическая предварительная затяжка ремней безопасности передних сидений.

После критической дорожной ситуации, не приведшей к аварии, передние ремни безопасности снова ослабевают. Если натяжение ремня не ослабевает автоматически, остановите автомобиль и отстегните ремень безопасности с помощью красной кнопки в замке ремня безопасности. Перед продолжением движения снова пристегните ремень безопасности.

Подголовники передних сидений

Указания по технике безопасности

ОСТОРОЖНО

Отсутствие защитного действия вследствие демонтажа или неправильной регулировки подголовников может вызвать травмы в области головы и шеи. Существует опасность травмирования.

- ▷ Перед началом поездки на занятых местах следует установить снятые подголовники.
- ▷ Подголовник отрегулируйте по возможности так, чтобы середина подголовника подпирала затылок на уровне глаз.
- ▷ Расстояние установите таким образом, чтобы подголовник как можно ближе прилегал к затылку. При необходимости отрегулируйте расстояние с помощью наклона спинки.
- ▷ Для подголовников с ручной регулировкой: после регулировки убедитесь, что подголовник зафиксирован правильно.

ОСТОРОЖНО

При перемещении подголовника возможно защемление частей тела. Существует опасность травмирования. При перемещении подголовника следите за тем, чтобы зона перемещения оставалась свободной.

ОСТОРОЖНО

Предметы на подголовнике снижают защитное действие в области головы и шеи. Существует опасность травмирования.

- ▷ Не обтягивайте сиденья и подголовники чехлами.
- ▷ Запрещается вешать непосредственно на подголовники какие-либо предметы, например, плечики для одежды.
- ▷ Для закрепления на подголовнике используйте только те аксессуары, которые рекомендованы для применения как безопасные.
- ▷ Во время движения запрещается использовать аксессуары, например, подушки.

Настройка высоты спортивного сиденья M

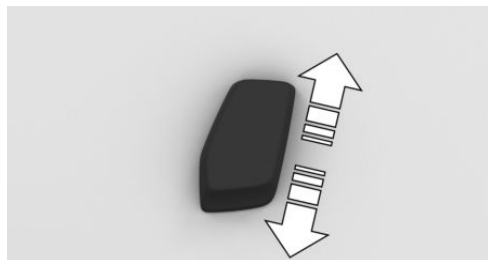

Нажмите переключатель вверх или вниз.

Регулировка высоты: ковшеобразное сиденье M Carbon

Подголовники нельзя регулировать по высоте.

Регулировка расстояния

Расстояние до затылка регулируется путем наклона спинки сиденья.

Расстояние установите таким образом, чтобы подголовник как можно ближе прилегал к затылку.

Демонтаж подголовников

Подголовники не подлежат демонтажу.

Наружные зеркала

Общие положения

Регулировка наружных зеркал заднего вида сохраняется для текущего BMW ID или текущего водительского профиля. При последующей активации BMW ID или водительского профиля сохраненное положение вызывается автоматически.

Текущую регулировку наружных зеркал заднего вида можно сохранить с помощью функции памяти.

В зависимости от комплектации наружное зеркало на стороне водителя имеет функцию автоматического затемнения. Для управления служат фотоэлементы во внутреннем зеркале.

В зависимости от комплектации при необходимости и при включенной готовности к движению оба наружных зеркала автоматически обогрываются.

Указание по технике безопасности

ОСТОРОЖНО

В зеркале объекты отражаются ближе, чем есть на самом деле. Дистанцию до следующих за автомобилем участников дорожного движения можно оценить неправильно, например, при перестроении на другую полосу. Существует опасность аварии, травмирования и материального ущерба. Для оценки дистанции до следующих за автомобилем участни-

ков дорожного движения посмотрите через плечо.

Обзор



Символ Значение



Складывание и раскладывание наружных зеркал.



Регулировка наружных зеркал.



Выбор наружного зеркала, автоматическая установка в парковочное положение.

Регулировка наружных зеркал



Нажмите кнопку.

Выбранное наружное зеркало перемещается аналогично движению кнопки.

Выбор наружного зеркала



Переключение на другое зеркало:

Переместите переключатель.

Сбой в работе

При неисправности электрооборудования наружного зеркала регулируйте его положение, надавливая на края стекла зеркала.

Складывание/раскладывание наружных зеркал

УВЕДОМЛЕНИЕ

Из-за ширины автомобиля возможно его повреждение на моечной установке. Существует опасность повреждения имущества. Перед мойкой сложите зеркала вручную или с помощью кнопки.



Нажмите кнопку.

Складывание возможно на скорости примерно до 20 км/ч.

Складывание и раскладывание наружных зеркал целесообразно в следующих ситуациях:

- ▷ В моечных установках.
- ▷ На узких улицах.

Сложенные наружные зеркала автоматически раскладываются на скорости прибл. 40 км/ч.

Автоматический обогрев

При необходимости с включенной готовностью к движению автоматически производится обогрев обоих наружных зеркал.

Автоматическое затемнение

Наружное зеркало заднего вида со стороны водителя с автоматическим затемнением. Для управления служат фотоэлементы во внутреннем зеркале.

Автоматическая установка в парковочное положение

Принцип действия

При включенной передаче заднего хода стекло наружного зеркала со стороны переднего пассажира наклоняется вниз. Та-

ким образом, например, при парковке улучшается обзор кромки бордюрного камня или других расположенных снизу препятствий.

Активация автоматической установки в парковочное положение

1.  С помощью переключателя выберите наружное зеркало со стороны водителя.
2. Установите рычаг селектора в положение R.

Деактивация автоматической установки в парковочное положение

С помощью переключателя выберите наружное зеркало со стороны переднего пассажира.

Внутреннее зеркало с автоматическим затемнением

Общие положения

Внутреннее зеркало заднего вида автоматически затемняется.

Для управления служат фотоэлементы:

- ▷ В стекле зеркала.
- ▷ С обратной стороны зеркала.

Обзор



Необходимые для работы условия

- ▷ Фотоэлементы должны быть чистыми.
- ▷ Не закрывайте пространство между внутренним зеркалом и лобовым стеклом.

Руль

Указание по технике безопасности

⚠ ОСТОРОЖНО

Регулировка рулевого колеса во время движения может привести к неожиданным движениям рулевого колеса. Существует опасность аварии, травмирования и материального ущерба. Регулировку руля разрешается выполнять только при остановленном автомобиле.

Ручная регулировка рулевого колеса

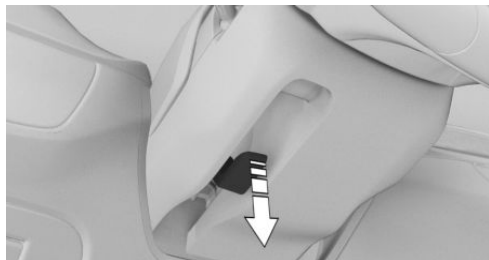

1. Откиньте рычаг полностью вниз.
2. Возьмитесь за руль обеими руками и отрегулируйте в продольном направлении и по высоте относительно положения сиденья.
3. Откиньте переключатель обратно.

Функция памяти

Принцип действия

С помощью функции памяти можно сохранить и при необходимости запросить следующие настройки:

- ▷ Положение сиденья.
- ▷ Регулировка наружных зеркал заднего вида.
- ▷ Высота проекционного дисплея.

Общие положения

Для одного профиля водителя можно занять различными настройками две ячейки памяти.

Следующие настройки не сохраняются:

- ▷ Ширина спинок.
- ▷ Поясничная опора.

Указания по технике безопасности

⚠ ОСТОРОЖНО

Использование функции памяти во время движения может привести к неожиданным движениям сиденья или рулевого колеса. Существует опасность аварии, травмирования и материального ущерба. Функцию памяти разрешается вызывать только во время остановки.

⚠ ОСТОРОЖНО

При перемещении сидений существует опасность защемления. Существует опасность травмирования и повреждения имущества. Перед регулировкой следите за тем, чтобы зона перемещения сиденья оставалась свободной.

Обзор



Кнопки функции памяти находятся на передних дверях.

Сохранение настройки

1. Отрегулируйте положение сиденья.
2. Нажмите кнопку . Загорается светодиод.
3. Нажмите клавишу памяти 1 или 2, пока горит светодиод. Раздается сигнал.

Вызов настроек

Нажмите нужную клавишу памяти 1 или 2.

Сохраненное положение вызывается автоматически.

Процесс прерывается при повторном нажатии выключателя настройки сидений или клавиш памяти.

Во время движения регулировка положения сиденья на стороне водителя прерывается через короткое время.

Безопасная перевозка детей

Оснащение автомобиля

В данной главе описаны варианты комплектации, системы и функции, которые доступны сейчас или будут доступны в дальнейшем в зависимости от модели, даже если их нет в конкретном автомобиле.

Дополнительная информация:

Комплектация транспортного средства, см. стр. 9.

Выбор правильного места для перевозки детей

Указания по технике безопасности

ОСТОРОЖНО

Оставленные без присмотра дети или животные могут привести автомобиль в движение и подвергнуть опасности себя и других участников дорожного движения, например, в результате следующих действий.

- ▷ Активация режима готовности к эксплуатации.
- ▷ Выключение стояночного тормоза.
- ▷ Открытие и закрытие дверей и окон.
- ▷ Установка рычага селектора в положение N.
- ▷ Управление оборудованием автомобиля.

Существует опасность аварии, травмирования и материального ущерба. Не оставляйте детей или животных в автомобиле без присмотра. При выходе

из автомобиля забирайте с собой ключ автомобиля и запирайте автомобиль.

ОСТОРОЖНО

Нахождение в раскаленном автомобиле может иметь для людей, в особенности детей, и для животных смертельные последствия. Существует опасность травмирования и опасность для жизни. Не оставляйте людей, в особенности детей, а также животных в автомобиле без присмотра.

ОСТОРОЖНО

Детские удерживающие системы и их детали могут сильно нагреваться на солнце. Существует опасность ожога вследствие контакта с горячими деталями. Существует опасность травмирования. Не следует подвергать детскую удерживающую систему прямому воздействию солнечных лучей, при необходимости нужно накрывать ее. Перед перевозкой ребенка при необходимости следует охладить детскую удерживающую систему. Нельзя оставлять детей в автомобиле без присмотра.

Дети на заднем сиденье

Общие положения

Дорожная статистика свидетельствует: заднее сиденье является наиболее безопасным для детей.

Перевозите детей до 12 лет или ростом ниже 150 см, по возможности, только на задних сиденьях в подходящих детских удерживающих системах безопасности, пред-

усмотренных для возраста, веса и роста детей. Дети старше 12 лет должны быть пристегнуты ремнем безопасности, если из-за их возраста, веса или роста больше не используется подходящая детская удерживающая система безопасности.

Указание по технике безопасности

ОСТОРОЖНО

Дети ростом ниже 150 см не могут правильно пристегнуть ремень безопасности при отсутствии подходящих дополнительных детских удерживающих систем. При неправильном пристегивании защитное действие ремней безопасности может быть ограничено или не обеспечиваться. Неправильно пристегнутый ремень безопасности может стать причиной дополнительных травм, например, при аварии, выполнении торможения или объездных маневров. Существует опасность травмирования и опасность для жизни. Используйте для детей ростом ниже 150 см подходящие детские удерживающие системы.

Дети на сиденье переднего пассажира

Общие положения

При использовании детской удерживающей системы на сиденье переднего пассажира соблюдайте нормативные требования и правила, действующие в стране эксплуатации.

При использовании развернутой назад детской удерживающей системы на сиденье переднего пассажира следите за тем, чтобы надувная подушка безопасности переднего пассажира была деактивирована. Если отключить надувную подушку безопасности переднего пассажира невоз-

можно, не перевозите детей в развернутых назад детских удерживающих системах на сиденье переднего пассажира.

Дополнительная информация:

Замочный выключатель для надувной подушки безопасности переднего пассажира, см. стр. 195.

Указание по технике безопасности

ОПАСНОСТЬ

Срабатывание активированной надувной подушки безопасности переднего пассажира может привести к смертельной травме ребенка в детской удерживающей системе, развернутой передней стороной к сиденью. Существует опасность для жизни. Убедитесь, что надувная подушка безопасности переднего пассажира деактивирована и горит контрольная лампа PASSENGER AIRBAG OFF.

Установка удерживающих систем безопасности для детей

Общие положения

При выборе, установке и использовании детских удерживающих систем соблюдайте указания, инструкции по эксплуатации и указания по технике безопасности изготовителя детской удерживающей системы.

Указания по технике безопасности

ОСТОРОЖНО

Защитное действие детских удерживающих систем может быть ограничено в следующих ситуациях:

- ▷ Детские удерживающие системы установлены неправильно.
- ▷ Дети неправильно зафиксированы в детской удерживающей системе.

Существует опасность травмирования и опасность для жизни. Убедитесь, что детские удерживающие системы правильно установлены в автомобиле, а дети правильно зафиксированы в них.

ОСТОРОЖНО

У поврежденных или подвергшихся нагрузке вследствие аварии удерживающих систем безопасности для детей и систем их крепления защитное действие может быть ограничено или не обеспечиваться. Ребенок может недостаточным образом фиксироваться, например, при аварии, выполнении торможения или объездных маневров. Существует опасность травмирования и опасность для жизни.

Поврежденные или подвергшиеся нагрузке вследствие аварии системы крепления детских автокресел использовать запрещается. Их следует заменять.

Для проверки и замены поврежденных или подвергшихся нагрузке вследствие аварии систем крепления обратитесь на авторизованную СТОА, другую квалифицированную СТОА или специализированную СТО.

ОСТОРОЖНО

При неправильной регулировке сиденья или неправильной установке детского сиденья устойчивость удерживающей системы безопасности для детей может быть ограничена или отсутствовать. Существует опасность травмирования и опасность для жизни. Следите за тем, чтобы удерживающая система безопасности для детей плотно прилегала к спинке

сиденья. Для этого соответствующим образом отрегулируйте наклон спинки всех сидений и правильно отрегулируйте сиденья. Следите за тем, чтобы сиденья и их спинки были правильно зафиксированы или заблокированы. По возможности и при необходимости отрегулируйте подголовники по высоте или снимите их.

На сиденье переднего пассажира

Деактивация подушки безопасности

ОПАСНОСТЬ

Срабатывание активированной надувной подушки безопасности переднего пассажира может привести к смертельной травме ребенка в детской удерживающей системе, развернутой передней стороной к сиденью. Существует опасность для жизни. Убедитесь, что надувная подушка безопасности переднего пассажира деактивирована и горит контрольная лампа PASSENGER AIRBAG OFF.

Перед установкой развернутой назад детской удерживающей системы на сиденье переднего пассажира следите за тем, чтобы надувная подушка безопасности переднего пассажира была деактивирована. Если подушка безопасности не отключается, не устанавливайте развернутую назад детскую удерживающую систему.

Дополнительная информация:

Замочный выключатель для надувной подушки безопасности переднего пассажира, см. стр. 195.

Направленные назад детские удерживающие системы

ОПАСНОСТЬ

Срабатывание активированной надувной подушки безопасности переднего пассажира может привести к смертельной травме ребенка в детской удерживающей системе, развернутой передней стороной к сиденью. Существует опасность для жизни. Убедитесь, что надувная подушка безопасности переднего пассажира деактивирована и горит контрольная лампа PASSENGER AIRBAG OFF.



См. указание на солнцезащитном козырьке на стороне переднего пассажира.

Никогда не используйте развернутые назад детские удерживающие системы на сиденье с активированной фронтальной надувной подушкой безопасности. Их использование может привести к смерти или тяжелым травмам детей.

Положение и высота сиденья

После монтажа универсальной детской удерживающей системы переведите сиденье переднего пассажира в самое заднее и самое верхнее положение. Благодаря данному положению и высоте сиденья достигается наилучший ход ремня и тем самым защита на случай аварии.

После монтажа универсальной детской удерживающей системы отрегулируйте на-

клон спинки сиденья, чтобы обеспечить оптимальное расположение ремня.

Если верхняя точка крепления ремня безопасности находится перед направляющей ремня детского сиденья, осторожно отведите сиденье переднего пассажира вперед до достижения оптимального положения ремня.

Ширина спинки

При регулируемой ширине спинки сиденья: перед установкой детской удерживающей системы на сиденье переднего пассажира полностью откройте спинку по ширине. После этого не изменяйте ширину спинки и не вызывайте сохраненную в памяти настройку.

Фиксаторы для ISOFIX или i-Size

Общие положения

При выборе, установке и использовании детских удерживающих систем соблюдайте указания, инструкции по эксплуатации и указания по технике безопасности, составленные изготовителем детской удерживающей системы.

Подходящие детские удерживающие системы

Разрешено использовать только определенные детские удерживающие системы на подходящих для этого сиденьях. Соответствующая информация, например, категория допуска, класс или категория размерности, находится на предупреждающей табличке на детской удерживающей системе. Соблюдайте действующие законодательные правила в стране эксплуатации для детских удерживающих систем.

Дополнительная информация:

Подходящие сиденья для детских удерживающих систем, см. стр. 131.

Детские удерживающие системы ISOFIX

Общие положения

ISOFIX — это стандарт допуска к использованию для детских удерживающих систем.

На анкерных креплениях с маркировкой ISOFIX можно закрепить детские удерживающие системы ISOFIX.

Разрешено использовать только определенные крепления детских сидений ISOFIX на предназначенных для этого сиденьях. Класс и категория размерности указаны на предупреждающей табличке на детском сиденье буквой или маркировкой ISO.

Символ	Значение
--------	----------



Детские удерживающие системы i-Size

Общие положения

i-Size — это стандарт допуска к использованию для детских удерживающих систем безопасности.

Система представляет собой усовершенствованную систему ISOFIX.

На фиксаторах с маркировкой i-Size можно также устанавливать крепления детских сидений ISOFIX.

Символ	Значение
--------	----------



Крепления для нижних фиксаторов

Общие положения

При фиксации детских удерживающих систем со встроенным ремнем безопасности в креплениях для нижних фиксаторов учитывайте следующее.

Общий вес ребенка и детской удерживающей системы не должен превышать 33 кг.

Указания по технике безопасности

ОСТОРОЖНО

При неправильной фиксации нижних креплений детской удерживающей системы ее защитное действие будет ограничено. Существует опасность травмирования и опасность для жизни. Следите за тем, чтобы нижние крепления были правильно зафиксированы, и детская

удерживающая система плотно прилегла к спинке автомобильного сиденья.

ОСТОРОЖНО

Крепления для нижних креплений и точки крепления для детских удерживающих систем предусмотрены только для размещения детских удерживающих систем. При закреплении других предметов возможно повреждение креплений или точек крепления. Существует опасность травмирования и повреждения имущества. Закрепляйте детские удерживающие системы только на соответствующих креплениях для нижних креплений или точках крепления.

ОСТОРОЖНО

Переход за верхнюю или нижнюю границу указанных предельных значений, например массы, участка пути или скорости, может привести к повреждениям и сбоям в работе, а также угрожать здоровью. Существуют опасность травмирования, опасность для жизни и риск повреждения имущества. Соблюдайте указанные предельные значения.

Положение

Символ	Значение
  	Соответствующим символом отмечены крепления для нижних фиксаторов ISO FIX или i-Size.

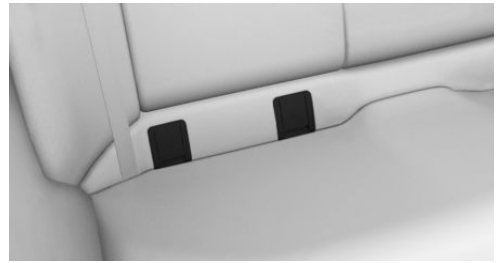
Крепления для нижних фиксаторов находятся за обозначенными накладками. Чтобы освободить фиксаторы, откройте крышки движением вверх.

После снятия детской удерживающей системы снова закройте откидные крышки.

Перед монтажом детских удерживающих систем

Перед установкой детской удерживающей системы вытяните ремень безопасности из нижних фиксаторов детской удерживающей системы.

Установка удерживающих систем безопасности для детей

1. Установите детскую удерживающую систему безопасности, см. указания производителя.
2. Убедитесь, что крепления детской удерживающей системы с обеих сторон правильно зафиксировались в нижних фиксаторах.

Детская удерживающая система с верхним крепёжным ремнем

Общие положения

При креплении детских удерживающих систем в верхних точках крепления соблюдайте инструкции, указания по

эксплуатации и технике безопасности изготовителя детских удерживающих систем.

Указания по технике безопасности

ОСТОРОЖНО

При неправильном использовании верхнего крепежного ремня в детской удерживающей системе ее защитное действие может быть снижено. Существует опасность травмирования. Следите, чтобы верхний крепежный ремень не перекручивался и не проходил к верхней точке крепления через острые края.

ОСТОРОЖНО

При незафиксированной спинке заднего сиденья защитное действие детской удерживающей системы безопасности ограничено или не обеспечивается. В определенных ситуациях, например, при торможении или в случае аварии, спинка заднего сиденья может наклониться вперед. Существует опасность травмирования и опасность для жизни. Следите за тем, чтобы спинки задних сидений были зафиксированы.

ОСТОРОЖНО

Крепления для нижних креплений и точки крепления для детских удерживающих систем предусмотрены только для размещения детских удерживающих систем. При закреплении других предметов возможно повреждение креплений или точек крепления. Существует опасность травмирования и повреждения имущества. Закрепляйте детские удерживающие системы только на соответствующих креплениях

для нижних креплений или точках крепления.

Точки крепления верхнего крепежного ремня

Символ	Значение
--------	----------



Соответствующий символ обозначает точку крепления для верхнего крепежного ремня.



Для верхнего крепежного ремня детских удерживающих систем предусмотрены две точки крепления.

Точки крепления расположены под обозначенной накладкой.

Положение крепежного ремня

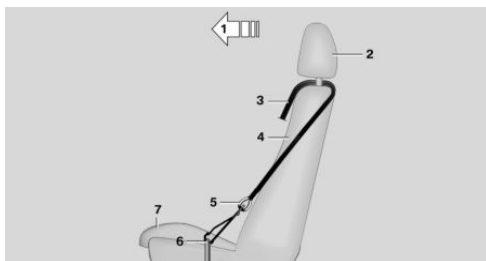

- 1 Направление движения
- 2 Подголовник
- 3 Верхний крепежный ремень

- 4 Спинка сиденья
- 5 Карабин верхнего крепежного ремня
- 6 Точка крепления/проушина
- 7 Подушка сиденья

Фиксация верхнего крепежного ремня в точке крепления

1. Откройте крышку точки крепления.
2. Протяните крепежный ремень между рейками подголовника.
3. Проденьте крепежный ремень к точке крепления и зацепите за точку крепления.
4. Туго натяните крепежный ремень.

Подходящие сиденья для детской удерживающей системы

Общие положения

Следующие нормативные требования могут различаться в зависимости от страны:

- ▶ Какое детское сиденье допустимо для того или иного возраста и роста.
- ▶ Место, на котором разрешается перевозить ребенка.

Подробная информация по использованию детских удерживающих систем:

Сиденья для детских удерживающих систем, см. стр. 420.

Сиденья и детские удерживающие системы

В следующем разделе приведена информация о том, для каких сидений автомобиля подходят те или иные детские удерживающие системы.

Автомобиль с левым рулем, посадочные места:

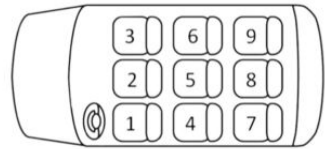

Сиденье **Подушка безопасности, передний пассажир — d)** **Крепление**

1



3 a)

ON — только развернутая вперед детская удерживающая система



OFF — только развернутая назад детская удерживающая система



4, 6 – b)



c)

5







a) По возможности установите сиденье переднего пассажира в самое заднее и самое верхнее положение. Затем отрегулируйте наклон спинки сиденья, чтобы обеспечить оптимальное расположение ремня.

b) При использовании детских удерживающих систем на задних сиденьях при необходимости отрегулируйте переднее сиденье в продольном направлении, а также по возможности и при необходимости отрегулируйте или снимите подголовник заднего сиденья.

c) В зависимости от комплектации или экспортного исполнения.

d) Возможность деактивации подушки безопасности переднего пассажира зависит от комплектации или экспортного исполнения.

Символ	Значение	Символ	Значение
	Не подходит для детских удерживающих систем.		Подходит для креплений детских сидений ISOFIX.
	Подходит для ременных детских удерживающих систем категории Universal.		Подходит для детских удерживающих систем ISOFIX и i-Size.
	Подходит для детских удерживающих систем категории «полууниверсальные», если автомобиль и сиденье указаны в списке типов транспортных средств изготовителя детской удерживающей системы.		Подходит для детских удерживающих систем с верхним крепежным ремнем.

Рекомендуемые детские кресла

При выборе, установке и использовании детских удерживающих систем соблюдайте указания, инструкции по эксплуатации и указания по технике безопасности, составленные изготовителем детской удерживающей системы.

Производитель рекомендует применение следующих детских удерживающих систем безопасности:

- ▶ Maxi-Cosi Pebble 360.
- ▶ Maxi-Cosi FamilyFix 360 Base.
- ▶ C i-Size: Römer TRIFIX 2.
- ▶ C ISOFIX: Römer Duo Plus.
- ▶ Römer KIDFIX Serie.

Вождение

Оснащение автомобиля

В данной главе описаны варианты комплектации, системы и функции, которые доступны сейчас или будут доступны в дальнейшем в зависимости от модели, даже если их нет в конкретном автомобиле.

Дополнительная информация:

Комплектация транспортного средства, см. стр. 9.

Кнопка Старт/Стоп

Принцип действия

При нажатии кнопки Старт/Стоп включается или выключается режим готовности к движению.

Обзор

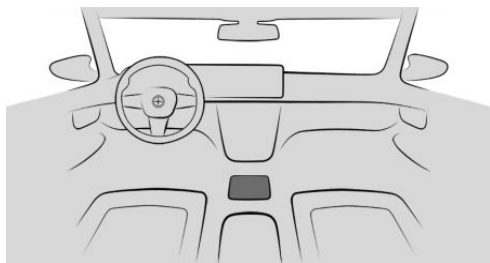

Кнопка Старт/Стоп

Включение Готовности к движению

Если при нажатии кнопки Старт/Стоп нажимается педаль тормоза, то активируется режим готовности к движению.

При повторном нажатии кнопки Старт/Стоп режим готовности к движению снова выключается и включается режим готовности к эксплуатации.

Дополнительная информация:

- ▶ Готовность к движению, см. стр. 48.
- ▶ Готовность к эксплуатации, см. стр. 47.

Начало движения

1. Нажмите педаль тормоза.
2. Нажмите кнопку Старт/Стоп.
3. Установите рычаг селектора в требуемое положение, например D или R.
4. Для трогания с места отпустите педаль тормоза и нажмите педаль акселератора.

При трогании с места выполняется автоматическое снятие со стояночного тормоза.

Автоматический Старт/Стоп

Принцип действия

Автоматический Старт/Стоп помогает экономить топливо. Для этого система отключает двигатель, например, при остановке в пробке или на светофоре. Готовность к движению остается активной. Для трогания с места снова автоматически запускается двигатель.

Общие положения

После каждого пуска двигателя кнопкой Старт/Стоп функция Автоматический Старт/Стоп находится в состоянии готовности.

Функция активируется на низких скоростях.

Остановка двигателя

Необходимые для работы условия

Двигатель автоматически выключается при остановке автомобиля в следующих случаях:

- ▷ Рычаг селектора в положении D.
- ▷ Нажата педаль тормоза при неподвижном состоянии автомобиля, или автомобиль удерживается с помощью функции автоматического удерживания.
- ▷ Пристегнут ремень безопасности водителя или закрыта дверь водителя.

Ручная остановка двигателя

Если во время остановки автомобиля двигатель автоматически не выключился, его можно выключить вручную:

- ▷ Быстро выжмите педаль тормоза из текущей позиции.
- ▷ Установите рычаг селектора в положение P.

Если все функциональные предпосылки выполнены, двигатель выключается.

Работа кондиционера при выключенном двигателе

При выключенном двигателе уменьшается объем подачи воздуха автоматическим кондиционером.

Показание на комбинации приборов

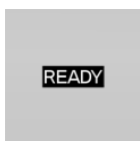

Индикатор на панели приборов сигнализирует, что автоматический Старт/Стоп готов к автоматическому запуску двигателя.

Индикаторы на дисплее управления

Общее время, в течение которого двигатель был выключен автоматическим

Старт/Стопом, отображается в данных поездки.

После заправки топливом общее время автоматически сбрасывается.

Функциональные ограничения

В следующих случаях двигатель не отключается автоматически.

- ▷ На крутом спуске.
- ▷ Педаль тормоза нажата недостаточно сильно.
- ▷ При высокой наружной температуре и включенной системе кондиционирования.
- ▷ Температура в салоне автомобиля еще не повысилась или не понизилась до нужного значения.
- ▷ Если грозит запотевание стекол и включена система кондиционирования.
- ▷ Двигатель или другие части не прогреты до рабочей температуры.
- ▷ Требуется охлаждение двигателя.
- ▷ Аккумуляторная батарея транспортного средства сильно разряжена.
- ▷ На возвышении.
- ▷ Крышка капота разблокирована.
- ▷ При старт-стопном режиме движения.
- ▷ После движения задним ходом.
- ▷ При большом угле поворота рулевого колеса или интенсивном процессе рулевого управления.
- ▷ Положение рычага селектора S или R.

Пуск двигателя

Необходимые для работы условия

Для трогания с места двигатель запускается при следующих условиях автоматически:

- ▶ Путем отпускания педали тормоза.
- ▶ При включенной функции автоматического удерживания: нажмите педаль акселератора.
- ▶ В зависимости от комплектации и дорожной ситуации посредством активированных систем помощи водителю.

Начало движения

После пуска двигателя разгонитесь как обычно.

Защитная функция

Двигатель не запускается самостоятельно после автоматической остановки при одном из следующих условий:

- ▶ Не пристегнут ремень безопасности водителя и открыта водительская дверь.
- ▶ Крышка капота была разблокирована.

Некоторые контрольные лампы загораются на разные периоды времени.

Двигатель можно запустить только кнопкой Старт/Стоп.

Физические границы работы системы

Даже если автомобиль не трогается с места, выключенный двигатель автоматически запускается, если:

- ▶ С сильно прогретым салоном автомобиля и включенной функцией охлаждения.
- ▶ С сильно охлажденным салоном автомобиля и включенным обогревом.
- ▶ Если грозит запотевание стекол и включена система кондиционирования.
- ▶ В процессе рулевого управления.
- ▶ При включении положения рычага селектора R.
- ▶ При сильно разряженной аккумуляторной батарее транспортного средства.
- ▶ При запуске измерения уровня масла.

Деактивация системы вручную

Принцип действия

В определенных дорожных ситуациях, например в пробке, может быть целесообразно деактивировать автоматическую функцию Старт/стоп вручную. Тогда двигатель больше не будет выключаться автоматически.

Если деактивировать эту функцию во время автоматической остановки двигателя, двигатель запустится.

С помощью кнопки

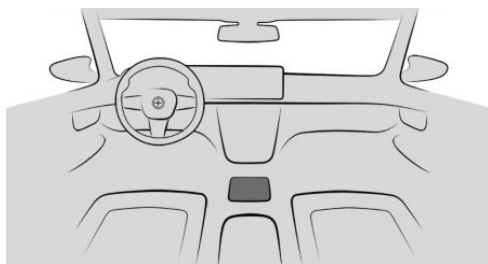

Нажмите кнопку.

- ▶ Светодиод горит: автоматический Старт/Стоп отключен.
- ▶ Светодиод выключен: автоматический Старт/Стоп активирован.

Посредством положения рычага селектора

Автоматический Старт/Стоп также деактивируется и при установке рычага селектора в положение «S».

С помощью кнопок M1/M2 на руле

Автоматический старт/стоп можно активировать/деактивировать с помощью кнопок M1 или M2 на руле.

Дополнительная информация:

Меню «Настройка M», см. стр. 239.

Выключение автомобиля во время автоматического останова двигателя

После автоматической остановки двигателя можно полностью выключить автомобиль, например для выхода из него.

1. Нажмите кнопку Старт/Стоп.
 - ▷ Готовность к движению выключается.
 - ▷ Готовность к эксплуатации включается.
 - ▷ Положение рычага селектора Р включается автоматически.
2. Затяните стояночный тормоз.

Автоматическая деактивация

В определенных ситуациях автоматический Старт/Стоп автоматически деактивируется в целях обеспечения безопасности, например, при отсутствии водителя.

Сбой в работе

Автоматический Старт/Стоп больше автоматически не отключает двигатель. Отображается сообщение системы контроля параметров автомобиля. Продолжение движения возможно. Для проверки системы обратитесь на авторизованную СТОА, другую квалифицированную СТОА или специализированную СТО.

Спортивная КПП М Steptronic

Общие положения

Управление спортивной КПП Steptronic М осуществляется с помощью рычага селектора или двух подрулевых лепестков на руле.

В распоряжении у вас есть следующие функции:

- ▷ Различные режимы переключения передач: режим Drive D или последовательный режим S.
- ▷ Ассистент движения на малой скорости.
- ▷ Различные программы Drivelogic.
- ▷ Управление ускорением.

Указание по технике безопасности

ОСТОРОЖНО

Незафиксированный автомобиль может самостоятельно тронуться с места и скатиться. Существует опасность аварии, травмирования и материального ущерба. Перед выходом из автомобиля зафиксируйте его во избежание скатывания, например включив стояночный тормоз.

Обзор

Рычаг селектора

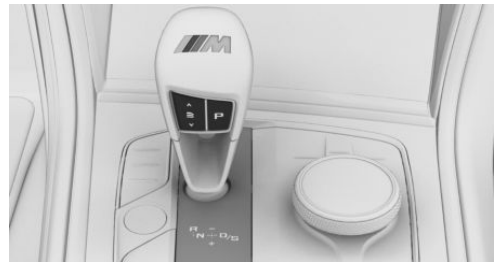

Функции рычага селектора

Символ	Функция
	Программы Drivelogic.
R	Передача заднего хода.
N	Нейтральное положение.
	Среднее положение, положение движения вперед.

Символ	Функция
-	Переключение на пониженную передачу, вручную.
+	Переключение на повышенную передачу, вручную.
D/S	Режим Drive или последовательный режим.
P	Парковка.

Положения рычага селектора

D: режим Drive

Положение рычага селектора для режима движения. Все передачи для движения вперед переключаются автоматически.

S Последовательный режим

Положение рычага селектора для режима движения. Все передачи в режим для движения передним ходом нужно переключать вручную.

R: задний ход

Переключайте рычаг селектора в положение R только во время стоянки автомобиля.

N — нейтральное положение

При нейтральном положении рычага селектора автомобиль можно толкать или же он может катиться без тягового усилия двигателя, например на линиях автоматической мойки.

P — блокировка трансмиссии на стоянке

Положение рычага селектора, например, для выключения автомобиля. При положении рычага селектора P ведущие колеса блокируются КПП.

Переключайте рычаг селектора в положение P только во время стоянки автомобиля.

Рычаг селектора автоматически устанавливается в положение P, например, в следующих ситуациях:

- ▷ После выключения Готовности к движению или готовности к эксплуатации, если рычаг селектора установлен в положение D/S или R.
- ▷ После выключения готовности к эксплуатации, если рычаг селектора установлен в положение N.
- ▷ Во время стоянки при включенном положении рычага селектора D/S или R ремень безопасности водителя отстегивается, дверь водителя открывается, а педаль тормоза не нажимается.

Переключение рычага селектора

Общие положения

Удерживайте педаль тормоза нажатой вплоть до трогания с места, иначе при включенной передаче или передаче заднего хода автомобиль начнет двигаться. Установленное положение рычага селектора отображается на комбинации приборов и на рычаге селектора.

В исключительных случаях, например для выезда в раскочку на снегу, можно переключаться между передачей заднего хода и передачей D, не нажимая при этом на педаль тормоза.

Необходимые для работы условия

Переключение из положения рычага селектора P в другое положение рычага селектора выполняется только при включенном режиме готовности к движению и нажатой педали тормоза.

Переключение рычага селектора в положение D/S, N, R



При пристегнутом ремне безопасности водителя нажмите педаль тормоза и переместите или нажмите рычаг селектора в нужном направлении. После отпущения рычаг селектора возвращается в среднее положение.

В положении R рычаг селектора фиксируется.

Переключение рычага селектора в положение P

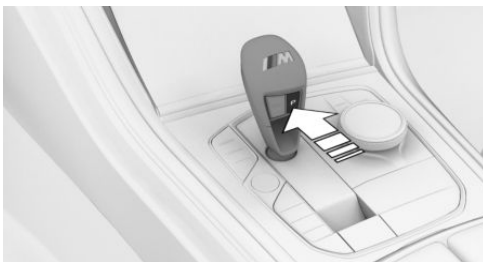

 Нажмите кнопку P.

Толкание или качение автомобиля

Общие положения

В некоторых ситуациях автомобиль должен катиться на небольшое расстояние без тягового усилия привода, например на линии

автоматической мойки или при толкании вручную.

Переключение рычага селектора в положение N

УВЕДОМЛЕНИЕ

При выключении режима готовности к эксплуатации рычаг селектора автоматически устанавливается в положение «Р». Колеса блокируются. Существует опасность повреждения имущества. Не выключайте режим готовности к эксплуатации, если автомобиль должен катиться, например на линиях автоматической мойки.

1. При нажатой педали тормоза включите режим готовности к движению.
2. При необходимости отпустите стояночный тормоз.
3. При необходимости деактивируйте функцию автоматического удерживания.
Автоматическое удерживание, см. стр. 148.
4. При необходимости ослабьте ремень.
5. При необходимости откройте дверь.
6. Нажмите педаль тормоза.
7. Установите рычаг селектора в положение N.
8. Отключите Готовность к движению.
Таким образом готовность к эксплуатации остается включенной и отображается сообщение системы контроля параметров автомобиля.
Автомобиль может катиться.

Рычаг селектора автоматически устанавливается в положение P примерно через 35 минут.

При неисправности у вас, возможно, не получится изменить положение рычага селектора.

При необходимости отключите блокировку трансмиссии на стоянке электронным способом.

Дополнительная информация:

Отключите блокировку трансмиссии на стоянке электронным способом, см. стр. 144.

Функция Kick-down

За счет функции Kick-down в режиме Drive достигается максимальная мощность двигателя.

Преодолевая сопротивление, до упора выжмите педаль акселератора.

Режим Drive D

Принцип действия

В режиме Drive все передачи переднего хода переключаются автоматически.

Активация режима Drive



Нажмите рычаг селектора из среднего положения в направлении D/S.

Режим Drive активирован. На комбинации приборов отображается включенная передача с буквой D, например D1.

Отключение режима Drive

В режиме Drive нажмите рычаг селектора в направлении D/S. Активируется последовательный режим.

На комбинации приборов отображается включенная передача, например D1.

Последовательный режим S

Принцип действия

В последовательном режиме передачи можно переключать вручную с помощью подрулевых лепестков, не убирая ноги с педали газа.

Общие положения

Нездолго до снижения скорости ниже обусловленной передачей минимальной скорости выполняется автоматическое переключение на более низкую передачу.

По достижении максимального числа оборотов в последовательном режиме переход на повышенную передачу автоматически не осуществляется, а функция Kick-down отключается.

Трогание с места на ровной дороге возможно даже на 2-ой передаче, например, при гололеде.

Активация последовательного режима

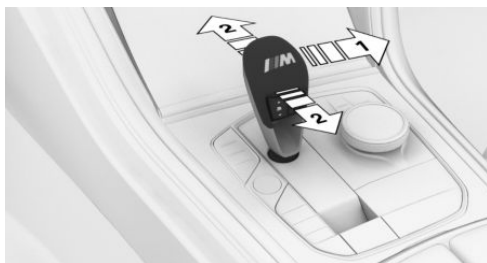

В режиме Drive нажать переключатель селектора в направлении D/S, стрелка 1, или



выполнить переключение с помощью рычага селектора, стрелка 2.

Последовательный режим активирован. На комбинации приборов отображается включенная передача, например, 1.

Выключение последовательного режима

Den Wählhebel aus der Mittelstellung in Richtung D/S drücken. Активируется режим Drive.

На комбинации приборов отображается включенная передача с буквой D, например, 1 D.

Переключение передачи

Принцип действия

В последовательном режиме передачи можно переключать вручную с помощью подрулевых селекторов или рычага селектора.

Подрулевые лепестки на руле позволяют быстро переключать передачи, при этом обе руки могут оставаться на руле.

Общие положения

Процесс переключения

Процесс переключения передач происходит только при соответствующем числе оборотов и скорости, например, переключение на более низкую передачу не осуществляется при слишком высоком числе оборотов.

При одновременном выборе функции Kick-Down и нажатии рычага селектора вперед или левого подрулевого лепестка происходит переключение на максимально пониженную передачу.

Кратковременный последовательный режим

В режиме Drive после нажатия подрулевого лепестка выполняется кратковременное переключение в последовательный режим.

КПП переключается обратно в режим Drive, если в последовательном режиме в течение определенного времени автомобиль едет спокойно, не разгоняется и переключение не осуществляется посредством подрулевых лепестков.

Длительный последовательный режим

Последовательный режим сохраняется активным в течение длительного времени, если он уже был активирован до нажатия подрулевого лепестка.

Переключение в режим Drive

Переключение в режим Drive может выполняться следующим образом: потяните правый подрулевой лепесток.

Переключение с помощью рычага селектора

- ▶ Переключение на более высокую передачу: потянуть рычаг селектора назад.
- ▶ Переключение на пониженную передачу: нажмите рычаг селектора вперед.

Переключение в режиме Drive приводит к переходу в последовательный режим.

Переключение с помощью подрулевых селекторов



- ▷ Переключение на повышенную передачу: потяните подрулевой лепесток справа.
- ▷ Переключение на пониженную передачу: потяните подрулевой лепесток слева.

Индикация на рычаге селектора

В некоторых ситуациях фактическая передача может отличаться от положения рычага селектора, при этом на рычаге селектора мигает индикация.

В таких случаях необходимо учитывать индикацию на комбинации приборов.

Индикация на комбинации приборов

Режим Drive

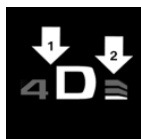

- ▷ Выбранная передача вместе с D, стрелка 1.
- ▷ Выбранная программа Drivelogic, стрелка 2.

Последовательный режим



- ▷ Индикатор рекомендуемой передачи, стрелка 1.
- ▷ Выбранная передача, стрелка 2.
- ▷ Выбранная программа Drivelogic, стрелка 3.

Указание

При очень низкой температуре окружающей среды индикация может не работать. Текущее направление движения можно определить по положению рычага селектора.

Ассистент движения на малой скорости

Принцип действия

Ассистент движения на малой скорости оказывает поддержку при очень малых скоростях. Автомобиль движется на скорости пешехода.

Общие положения

Для выполнения маневров или при старт-стопном режиме движения используйте ассистент движения на малой скорости.

Ассистента движения на малой скорости можно использовать также для выезда враскачку из сугроба. Для этого нужно переключаться между передачами заднего и переднего хода, не нажимая при этом на педаль тормоза.

Активация

1. При нажатой педали тормоза включите режим готовности к движению.
2. При необходимости отпустите стояночный тормоз.

3. При необходимости деактивируйте функцию автоматического удерживания.
4. Установите рычаг селектора в положение D/S или R.
5. Отпустите педаль тормоза.
На 1-й и 2-й передачах, а также на передаче заднего хода автомобиль едет с минимальной скоростью.

Деактивация

Автомобиль может затормозить до полной остановки.

Drivelogic

Принцип действия

Drivelogic изменяет характеристику переключения спортивной коробки передач Steptronic M. Например, адаптируются точки переключения в режиме Drive и точки переключения в последовательном режиме.

Общие положения

На выбор имеется три программы Drivelogic.

При переключении между последовательным режимом и режимом Drive активна последняя выбранная программа Drivelogic.

Если готовность к движению включается после пребывания автомобиля в состоянии покоя, то в режиме Drive активна программа Drivelogic D1.

Программа Drivelogic

Программа	Режим Drive	Последовательный режим
 D1/S1	Эффективное вождение.	Удобное переключение.
 D2/S2	Динамичное вождение.	Спортивное, быстрое переключение.
 D3/S3	Спортивное вождение.	Максимальная скорость переключения, управление ускорением.

Выбор программы Drivelogic

Через двухпозиционный переключатель на рычаге селектора

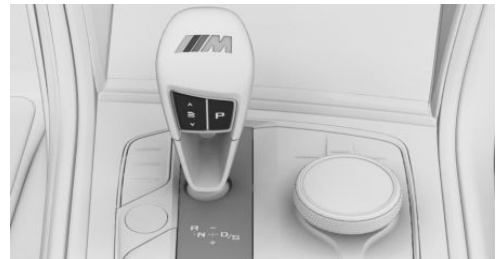

 Нажимайте двухпозиционный переключатель до тех пор, пока на комбинации приборов не появится нужная программа Drivelogic.

Через iDrive

Можно сконфигурировать требуемую программу Drivelogic для кнопок M1, M2 или Настройка M.



1. Нажмите кнопку .
2. „КОНФИГУРАЦИЯ M1“ или „КОНФИГУРАЦИЯ M2“
3. „Drivelogic“
4. Выберите требуемую программу Drivelogic.

Если конфигурация M1 или M2 активна, то настройка принимается сразу же.

Для активации желаемой конфигурации с выбранными настройками нажмите соответствующую кнопку на руле:



Дополнительная информация:
Меню «Настройка M», см. стр. 239.

Показание на комбинации приборов



Выбранная программа Drivelogic соответствует количеству подсвеченных полей.

Отключение блокировки трансмиссии на стоянке электронным способом

Общие положения

Отключите блокировку трансмиссии на стоянке электронным способом, например чтобы при неисправности выполнить

маневр по выведению автомобиля из опасной зоны.

Разблокировка возможна при условии, что стартер может провернуть двигатель.

Перед отключением блокировки трансмиссии на стоянке включите парковочный тормоз, чтобы предотвратить скатывание автомобиля.

Переключение рычага селектора в положение N

1. Нажмите и удерживайте педаль тормоза нажатой.
2. Нажмите кнопку Старт/Стоп. Стартер должен запуститься со слышимым характерным звуком. Удерживайте нажатой кнопку Старт/Стоп.
3. Свободной рукой переведите рычаг селектора в положение N и удерживайте его, пока положение N не отобразится на комбинации приборов.
Отображается сообщение системы контроля параметров автомобиля.
4. Отпустите кнопку Старт/Стоп и рычаг селектора.
5. Отпустите педаль тормоза, как только стартер остановится.
6. Выполните маневр по выведению автомобиля из опасной зоны, после чего зафиксируйте его от скатывания.

Дополнительная информация:

Буксировка для запуска двигателя и в случае неисправности, см. стр. 406.

Управление ускорением

Принцип действия

В сухих условиях окружающей среды система управления ускорением позволяет оптимизировать ускорение на скользком дорожном полотне за счет активации временно повышенной суммарной мощности.

Общие положения

Использование функции управления ускорением приводит к преждевременному износу деталей, так как эта функция создает очень большую нагрузку для автомобиля.

В зависимости от комплектации при трогании с места с помощью системы управления ускорением доступна повышенная приводная мощность.

При трогании с места с использованием управления ускорением не поворачивайте руль.

Не используйте управление ускорением во время обкатки.

Дополнительная информация:

Обкатка, см. стр. 344.

Необходимые для работы условия

Управление ускорением доступно, если двигатель прогрет до рабочей температуры. Чтобы прогреть двигатель до рабочей температуры, необходимо непрерывно проехать хотя бы 10 км.

Трогание с помощью управления ускорением

Спортивная КПП M Steptronic

1. Включите готовность к движению.
2. Деактивируйте систему динамического контроля устойчивости.
Система динамического контроля устойчивости, см. стр. 245.
3. Без xDrive: выберите последовательный режим с передачей 2 и программой Drivelogic S3.
С xDrive: выберите последовательный режим с передачей 1 и программой Drivelogic S3.
- 4.левой ногой сильно нажмите на педаль тормоза.

5. Преодолевая сопротивление, до упора выжмите педаль акселератора и удерживайте ее (функция Kick-Down).

Подготавливается управление ускорением. Отображается соответствующее сообщение системы контроля параметров автомобиля.

На комбинации приборов отобразится флажок.

Удерживайте педаль акселератора в этом положении.

6. Частота вращения при трогании с места регулируется. Управление ускорением активно при достаточно высоком пусковом моменте.

Отображается соответствующее сообщение системы контроля параметров автомобиля.

Отпустите педаль тормоза. Автомобиль ускорится.

Повышение передачи осуществляется автоматически, пока отображается символ флажка и с педали акселератора не убрана нога.

Повторное использование во время движения

После использования управления ускорением и перед повторным использованием управления ускорением сначала необходимо проехать определенный участок пути. Управление ускорением при повторном использовании подстраивается под условия окружающей среды.

После использования управления ускорением

Для поддержки устойчивости при движении как можно скорее снова активируйте систему динамического контроля устойчивости DSC.

Физические границы работы системы

Наилучшие значения ускорения достигаются с прогретыми до рабочей температуры спортивными шинами.

В режиме DSC OFF опытный водитель при необходимости может достичь лучших параметров ускорения.

Ассистент трогания с места

Принцип действия

Ассистент трогания с места помогает водителю при трогании на подъемах.

Начало движения

1. Удерживайте автомобиль нажатием педали тормоза.
2. Отпустите педаль тормоза и быстро троньтесь с места.

После отпущения педали тормоза автомобиль остается на месте еще ок. 2 секунд.

В зависимости от загрузки автомобиль может слегка откатиться назад.

Для предотвращения отката назад при трогании с места используйте Стояночный тормоз.

1.  Незадолго до трогания потяните и отпустите выключатель. Стояночный тормоз включен.
2. Для начала движения нажмите на педаль акселератора с достаточным усилием. При трогании с места выполняется автоматическое снятие со стояночного тормоза.

Стояночный тормоз

Принцип действия

Стояночный тормоз служит для удерживания стоящего автомобиля от скатывания.

Указания по технике безопасности

ОСТОРОЖНО

Незафиксированный автомобиль может самостоятельно тронуться с места и скатиться. Существует опасность аварии, травмирования и материального ущерба. Перед выходом из автомобиля зафиксируйте автомобиль от скатывания.

Чтобы убедиться, что автомобиль зафиксирован от скатывания, выполните следующее:

- ▷ Затяните стояночный тормоз.
- ▷ Убедитесь, что включено положение рычага селектора P.
- ▷ При парковке на подъемах или спусках поверните передние колеса в направлении бордюра.
- ▷ При парковке на подъемах или спусках дополнительно зафиксируйте автомобиль, например, с помощью подкладного клина.

ОСТОРОЖНО

Оставленные без присмотра дети или животные могут привести автомобиль в движение и подвергнуть опасности себя и других участников дорожного движения, например, в результате следующих действий.

- ▷ Активация режима готовности к эксплуатации.
- ▷ Выключение стояночного тормоза.

- ▷ Открытие и закрытие дверей и окон.
- ▷ Установка рычага селектора в положение N.
- ▷ Управление оборудованием автомобиля.

Существует опасность аварии, травмирования и материального ущерба. Не оставляйте детей или животных в автомобиле без присмотра. При выходе из автомобиля забирайте с собой ключ автомобиля и запирайте автомобиль.



Потяните и держите переключатель. Автомобиль тормозит с усилием, пока выключатель оттянут.



Контрольная лампа на комбинации приборов горит красным светом, подается звуковой сигнал, и загораются стоп-сигналы.

Отображается сообщение системы контроля параметров автомобиля.

После остановки автомобиля включается стояночный тормоз.

Обзор

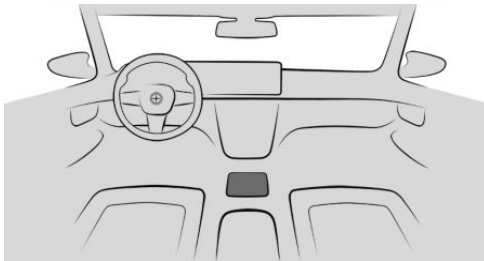

Стояночный тормоз

Затяните стояночный тормоз

Во время стоянки автомобиля



Потяните переключатель.
Горит светодиод.



Контрольная лампа на комбинации приборов горит красным светом.
Стояночный тормоз включен.

Во время движения

В процессе движения выполняет функцию аварийного тормоза.

С ассистентом аварийной остановки



Коротко потяните выключатель, чтобы активировать ассистент аварийной остановки.

Дополнительная информация:

Ассистент аварийной остановки, см. стр. 227.

Выключение стояночного тормоза

Выключение стояночного тормоза вручную

1. Включите готовность к движению.
2.  Нажмите на переключатель при нажатой педали тормоза или выбранном положении рычага селектора P.
Светодиод и контрольная лампа гаснут.
Стояночный тормоз выключен.

Автоматическое отпускане стояночного тормоза

При трогании с места выполняется автоматическое снятие со стояночного тормоза.

Светодиод и контрольная лампа гаснут.

Сбой в работе

При выходе из строя или неисправности стояночного тормоза, покидая автомобиль, зафиксируйте его от скатывания.

Отображается сообщение системы автоматической диагностики.

После выхода из автомобиля зафиксируйте автомобиль от скатывания, например, подложите противоткатный упор.

После прерывания тока

Для восстановления работоспособности стояночного тормоза после обрыва электрической цепи может понадобиться инициализация.

1. Включите готовность к эксплуатации.

2.  Потяните переключатель при нажатой педали тормоза или выбранном положении рычага селектора Р и затем нажмите на него.

Процесс может занять несколько секунд. Возможные шумы - вполне нормальное явление.



Контрольная лампа гаснет, как только стояночный тормоз снова готов к эксплуатации.

Автоматическое удержание

Принцип действия

Автоматическое удержание оказывает поддержку, включая и отпуская тормоз, например, при трогании с места на подъеме или в старт-стопном режиме движения.

Автомобиль автоматически удерживается в неподвижном состоянии.

Общие положения

Стояночный тормоз автоматически включается при следующих условиях.

- ▷ При выключении режима готовности к движению.
- ▷ Если в неподвижном автомобиле открывается дверь водителя.
- ▷ Если во время поездки с помощью стояночного тормоза выполняется торможение до неподвижного состояния.

Указания по технике безопасности

ОСТОРОЖНО

Незафиксированный автомобиль может самостоятельно тронуться с места и скатиться. Существует опасность аварии, травмирования и материального ущерба. Перед выходом из автомобиля зафиксируйте автомобиль от скатывания.

Чтобы убедиться, что автомобиль зафиксирован от скатывания, выполните следующее:

- ▷ Затяните стояночный тормоз.
- ▷ Убедитесь, что включено положение рычага селектора Р.
- ▷ При парковке на подъемах или спусках поверните передние колеса в направлении бордюра.
- ▷ При парковке на подъемах или спусках дополнительно зафиксируйте автомобиль, например, с помощью подкладного клина.

ОСТОРОЖНО

Оставленные без присмотра дети или животные могут привести автомобиль в движение и подвергнуть опасности себя и других участников дорожного движе-



ния, например, в результате следующих действий.

- ▷ Активация режима готовности к эксплуатации.
- ▷ Выключение стояночного тормоза.
- ▷ Открытие и закрытие дверей и окон.
- ▷ Установка рычага селектора в положение N.
- ▷ Управление оборудованием автомобиля.

Существует опасность аварии, травмирования и материального ущерба. Не оставляйте детей или животных в автомобиле без присмотра. При выходе из автомобиля забирайте с собой ключ автомобиля и запирайте автомобиль.

УВЕДОМЛЕНИЕ

Во время стоянки автомобиля автоматическое удержание включает стояночный тормоз и препятствует качению автомобиля на линиях автоматической мойки. Существует опасность повреждения имущества. Отключите автоматическое удержание перед заездом на линию автоматической мойки.

Обзор

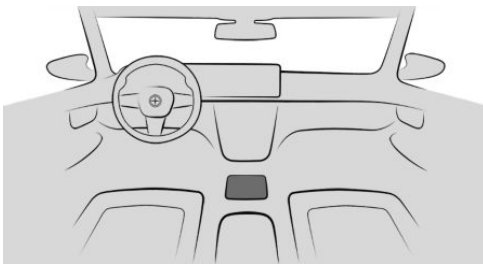



 Автоматическое удержание

Необходимое условие для работы

Режим готовности к движению включен.

Активация автоматического удерживания

 Нажмите кнопку.
Горит светодиод.

 Контрольная лампа горит.
Автоматическое удержание включено.

Функция автоматического удерживания удерживает автомобиль

Если активировано автоматическое удержание и дверь водителя закрыта, после остановки автомобиль автоматически фиксируется от скатывания.

 До тех пор, пока функция автоматического удерживания предотвращает скатывание автомобиля, контрольная лампа электромеханического парковочного тормоза горит зеленым светом.

Можно убрать ногу с педали тормоза.

Автоматическое включение стояночного тормоза

Стояночный тормоз установится автоматически, если водитель выключит Готовность к движению или выйдет из автомобиля, зафиксированного автоматическим удерживанием.

 Цвет контрольной лампы меняется с зеленого на красный.

Стояночный тормоз не устанавливается автоматически, если при движении автомобиля накатом выключена Готовность к движению. Автоматическое удер-

живание при этом временно деактивируется.

Начало движения

Нажмите педаль акселератора для начала движения.

Тормоз отпускается автоматически, и контрольная лампа стояночного тормоза гаснет.

В зависимости от загрузки и дорожной ситуации автомобиль при трогании с места может слегка откатиться назад.

Для предотвращения отката назад при трогании с места трогайтесь с места плавно.

При необходимости дополнительно затяните парковочный тормоз. При трогании с места выполняется автоматическое снятие со стояночного тормоза.

Дополнительная информация:

Стояночный тормоз, см. стр. 146.

Деактивируйте функцию автоматического удерживания

АУТО H

Нажмите кнопку.
СД гаснет.

АУТО H

Контрольная лампа погаснет.
Автоматическое удержание выключено.

Если автомобиль удерживается с помощью функции автоматического удерживания, при деактивации дополнительно нажмите на педаль тормоза.

Привод

Принцип действия

Параметры реагирования привода можно адаптировать под движения педали аксе-

латора. В зависимости от программы изменяется интенсивность звука привода.

Обзор

Кнопка в автомобиле

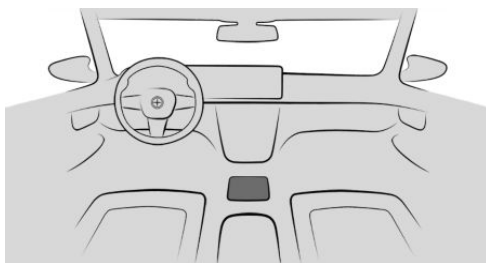

НАСТРОЙКА
SETUP

Программа

Программа	Параметры реагирования
„EFFICIENT“	Эффективность, комфорт.
„SPORT“	Спортивный, динамичный.
„SPORT PLUS“	Спонтанный, прямой. Максимальная динамичность.

При включенном Sound Control программы SPORT и SPORT PLUS изменяют интенсивность звука привода.

Дополнительная информация:

Sound Control, см. стр. 151.

Выбор канала

С помощью клавиши

Нажмите кнопку и на дисплее управления выберите желаемую программу.

Через iDrive

Настройки привода можно задать в меню Настройки М.

Дополнительная информация:
Настройка М, см. стр. 239.

Показание на комбинации приборов



При активированной индикации настройки М в комбинации приборов отображается выбранная программа.

Дополнительная информация:
Центральное поле индикации, см. стр. 169.

Sound Control

Принцип действия

Sound Control изменяет характеристику звучания системы выпуска ОГ.

Общие положения

С включенной функцией Sound Control звучание системы выпуска ОГ становится спортивным.

При выключенной функции Sound Control звучание ориентировано на комфорт.

Во время стадии прогрева двигателя Sound Control не влияет на звучание системы выпуска ОГ.

Дополнительная информация:
Высокомощный двигатель, см. стр. 342.

Обзор

Кнопка в автомобиле

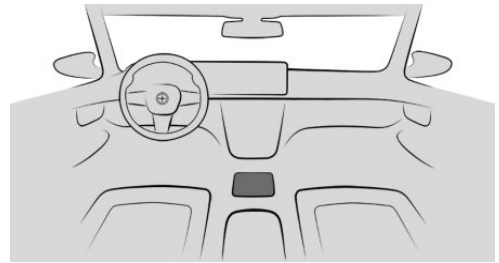

Sound Control

Активация/деактивация функции

С помощью клавиши



Нажмите кнопку для включения или выключения Sound Control.

В зависимости от оснащения с включенным Sound Control отображается сообщение системы контроля параметров автомобиля или горит светодиод в кнопке.

Через iDrive

Настройки Sound Control можно сконфигурировать в меню настройки М.

Дополнительная информация:
Настройка М, см. стр. 239.

Индикация

Оснащение автомобиля

В данной главе описаны варианты комплектации, системы и функции, которые доступны сейчас или будут доступны в дальнейшем в зависимости от модели, даже если их нет в конкретном автомобиле.

Дополнительная информация:

Комплектация транспортного средства, см. стр. 9.

Комбинация приборов

Принцип действия

В комбинации приборов имеются различные цифровые индикаторы, например скорости, времени, запаса хода, индикатор температуры, контрольные и сигнальные лампы.

Общие положения

Индикация на комбинации приборов может несколько отличаться от изображений в руководстве пользователя.

Вид на комбинации приборов варьируется и изменяется в зависимости от выбранного режима движения. Режим движения настраивается кнопкой M MODE.

Доступны следующие виды M MODE:

- ▷ „ROAD“: стандартный режим индикации комбинации приборов для ориентированного на комфорт движения. Все индикаторы систем помощи водителю и систем предупреждения о столкновении активированы.
- ▷ „SPORT“: вид M для поддержки спортивной манеры вождения. Индикация систем помощи водителю и систем пред-

упреждения о столкновении сведена к минимуму.

- ▷ В зависимости от комплектации:
„TRACK“: вид M для движения по гоночной трассе. Индикация систем помощи водителю и систем предупреждения о столкновении деактивирована.

Дополнительная информация:

M MODE, см. стр. 242.

Указание по технике безопасности

ОСТОРОЖНО

В случае отказа индикаторов информации о движении, например отсутствия показаний скорости на спидометре, использовать автомобиль запрещается. Существует опасность аварии, травмирования и материального ущерба. Немедленно припаркуйте автомобиль в безопасном месте. В некоторых случаях сбой в работе можно устранить путем деактивации и повторной активации готовности к движению и затем продолжить движение. Если сбой в работе устранить не удастся, обратитесь для проверки системы на авторизованную СТОА, другую квалифицированную СТОА или специализированную СТО.

Обзор

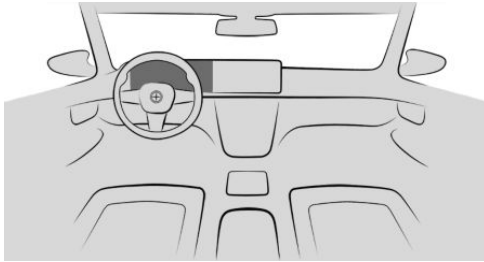

Панель приборов.

Поля индикации на комбинации приборов

Содержимое комбинации приборов представлено на примере стандартного режима индикации, который отображается в следующем режиме движения.

„ROAD“

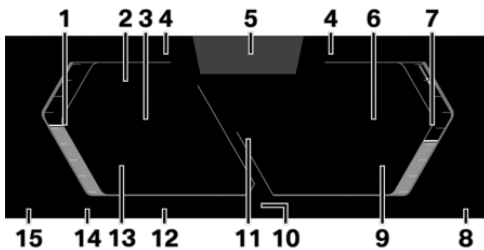

- 1 Показание спидометра
- 2 Системы помощи водителю [254](#)
Системы помощи при парковке [289](#)
- 3 Цифровой спидометр [166](#)
- 4 Shift Lights [168](#)
- 5 Камера внимания водителя [238](#)
- 6 Спортивная КПП M Steptronic: индикатор передачи с Drivelogic [143](#)
Индикатор рекомендуемой передачи [167](#)
- 7 Тахометр [167](#)
- 8 Наружная температура [168](#)

- 9 Температура моторного масла [168](#)
- 10 Системы управления устойчивостью движения [239](#)
- 11 Центральное поле индикации [169](#)
Система контроля параметров автомобиля [156](#)
Списки выбора [166](#)
Анализатор дрифта M (M Drift Analyser) [251](#)
- 12 Индикатор ограничения скорости [254](#)
Ассистент ограничения скорости [273](#)
- 13 Индикатор уровня топлива [173](#)
- 14 Запас хода [173](#)
- 15 Время [173](#)

Дополнительная информация:

Контрольные и сигнальные лампы, см. стр. [157](#).

Органы управления на руле

Орган управления	Функция
	Отображение строки меню на комбинации приборов.
	Для перемещения выбора нажмите соответствующую кнопку со стрелкой.
	Вращение рифленого колесика: прокрутка выбора вверх или вниз. Нажатие рифленого колесика: подтверждение выбора.

Настройки

Некоторые индикаторы можно настраивать индивидуально, например вторая фактическая скорость.

1. ■■ меню «Приложения»
2. „Автомобиль“
3. „Дисплеи“
4. „Панель приборов“
5. Выберите нужную настройку.

Live Vehicle

Принцип действия

Live Vehicle — это виртуальное изображение автомобиля с различной информацией, например о состоянии автомобиля или текущем режиме движения.

Общие положения

В зависимости от дорожной ситуации на дисплее управления отображается соответствующее содержание. Статусы неисправности не учитываются. Можно выбирать между адаптивным и различным статичным содержанием.

Адаптивный контент

Следующий контент отображается попеременно и в зависимости от выбранного режима движения:

- ▷ Состояние автомобиля, см. стр. 174.
- ▷ Текущий режим движения, см. стр. 175.
- ▷ Спортивная приборная панель, см. стр. 175.
- ▷ Данные поездки, см. стр. 170.

Статическое содержимое

Следующее содержимое может постоянно отображаться на дисплее управления неза-

висимо от дорожной ситуации и настроенного режима движения.

- ▷ Состояние автомобиля.
- ▷ Данные поездки.

Настройка отображения

В меню Live Vehicle на левой боковой панели можно выбрать адаптивное содержание или различное статичное содержание индикации:

1. ■■ меню «Приложения»
2. „Автомобиль“
3. „Live Vehicle“
4. Выберите нужную настройку.

Проекционный дисплей BMW

Принцип действия

Проекционный дисплей проецирует важную информацию на лобовое стекло в поле зрения водителя, например скорость. Можно получать информацию, не отрывая взгляда от дороги.

Кнопки на руле позволяют настраивать различные виды проекционного дисплея. На дисплее управления можно настраивать другие параметры, например яркость или поворот.

Общие положения

Индикация на проекционном дисплее автоматически адаптируется в зависимости от выбранного режима движения.

Соблюдайте указания по очистке проекционного дисплея, приведенные в разделе «Уход».

Дополнительная информация:

Уход за специальными частями, см. стр. 415.

Обзор

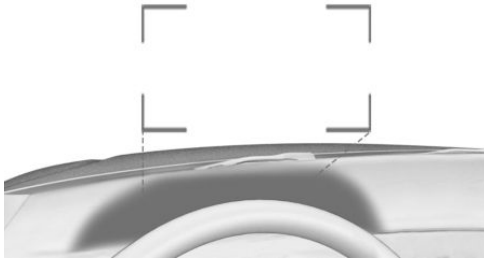

Индикаторы проекционного дисплея проецируются на лобовое стекло через защитное стекло. Защитное стекло находится между рулевым колесом и лобовым стеклом.

Отображаемая информация

На проекционном дисплее при необходимости, в зависимости от выбранного режима движения, отображается следующая информация.

- ▷ Скорость.
- ▷ Указания навигационной системы.
- ▷ Сообщения системы контроля параметров автомобиля.
- ▷ Shift Lights.
- ▷ Тахометр.
- ▷ Индикатор положения рычага селектора.
- ▷ Списки и сообщения.
- ▷ Системы помощи водителю.

Некоторая информация отображается только при необходимости и на короткое время.

Конфигурация вида

Виды проекционного дисплея можно настраивать независимо от индикации на

комбинации приборов, например уменьшенный вид.

1. Нажмите кнопку  на руле. Строка меню отображается на панели приборов.
2. „HEAD-UP“
При необходимости с помощью клавиш со стрелками на руле выберите меню.
3. Выберите нужную настройку с помощью рифленого колесика на руле.

Включение/выключение проекционного дисплея

1.  Меню Приложения
2. „Автомобиль“
3. „Дисплеи“
4. „Проекционный дисплей“
5. „Проекционный дисплей“

Кроме того, проекционный дисплей также можно включать или выключать с помощью быстрого доступа:

1. Проведите по дисплею управления пальцем сверху вниз.
2. „Проекционный дисплей“

Настройки

Для проекционного дисплея доступны различные настройки, например высоты, яркости или поворота. Дополнительно индивидуально настраиваются отдельные индикаторы на проекционном дисплее, например информация о системе помощи водителю.

1.  меню «Приложения»
2. „Автомобиль“
3. „Дисплеи“
4. „Проекционный дисплей“
5. Выберите нужную настройку.

Настройки вида

В зависимости от выбранного режима движения и настроенной конфигурации проекционного дисплея можно выполнять дополнительные настройки.

1. „MENU“
2. „Автомобиль“
3. „Дисплеи“
4. „Проекционный дисплей“
5. Выберите нужную настройку.

Видимость показаний

На видимость индикаторов в проекционном дисплее влияют следующие факторы:

- ▷ Положение сиденья.
- ▷ Предметы на защитном стекле проекционного дисплея.
- ▷ Пыль или грязь на защитном стекле проекционного дисплея.
- ▷ Лобовое стекло загрязнено внутри или снаружи.
- ▷ Очки от солнца с определенными поляризационными светофильтрами.
- ▷ Мокрая поверхность дороги.
- ▷ Неблагоприятные условия освещения.

Если изображение искажено, проверьте базовые настройки на авторизованной СТОА, другой квалифицированной СТОА или специализированной СТО.

Специальное лобовое стекло

Лобовое стекло является частью системы. Форма и покрытие специального лобового стекла обеспечивают функционирование системы.

В случае повреждения специального лобового стекла обратитесь для его замены на авторизованную СТОА, другую квалифицированную СТОА или специализированную СТО.

Система контроля параметров автомобиля

Принцип действия

Система автоматической диагностики контролирует устройства в автомобиле и сообщает, когда в контролируемых системах возникают неисправности.

Сообщение системы контроля параметров автомобиля представляет собой комбинацию контрольных или сигнальных ламп и текстовых сообщений на комбинации приборов и при необходимости на проекционном дисплее. Дополнительно раздается звуковой сигнал и на дисплее управления отображается текстовое сообщение.

Некоторые сообщения системы контроля параметров автомобиля исчезают автоматически примерно через 20 секунд, но остаются в памяти. Сохраненные сообщения системы контроля параметров автомобиля можно просмотреть на дисплее управления. Срочные сообщения системы контроля параметров автомобиля отображаются постоянно и при необходимости могут быть временно скрыты.

Отключение сообщений системы контроля параметров автомобиля

В некоторых случаях постоянно отображаемые сообщения системы контроля параметров автомобиля могут на короткое время деактивироваться. По истечении примерно 8 с эти сообщения автоматически активируются снова.

◀ Символ «стрелка» рядом с сообщением системы контроля параметров автомобиля показывает, можно ли скрыть сообщение системы контроля параметров автомобиля.



Чтобы скрыть сообщения системы контроля параметров автомобиля,

нажмите левую кнопку со стрелкой на руле.

Отображение сохраненных сообщений системы контроля параметров автомобиля

Дополнительную информацию можно вызвать посредством системы контроля параметров автомобиля, например, о причине неисправности и соответствующих необходимых действиях.

В зависимости от сообщения системы контроля параметров автомобиля можно выбрать дополнительные справки.

1.  меню «Приложения»
2. „Автомобиль“
3. „Состояние автомобиля“
4. „Автомат. диагностика“
5. Выберите нужное текстовое сообщение.

Индикация

Сообщение системы контроля параметров автомобиля отображается в комбинации приборов в виде текстового сообщения с символом.

При наличии срочных сообщений на дисплее управления автоматически отображается дополнительное уведомление.

Если одновременно возникает несколько неисправностей, сообщения отображаются одно за другим.

Определенные сообщения, которые отображаются во время движения, снова отображаются после выключения Готовности к движению.



Символы в комбинации приборов указывают на активное или сохраненное сообщение системы контроля параметров автомобиля.

Контрольные и сигнальные лампы

Принцип действия

Контрольные и сигнальные лампы в комбинации приборов показывают статус некоторых функций в автомобиле. Контрольные и сигнальные лампы указывают на неисправность в контролируемых системах.

Общие положения

Контрольные и сигнальные лампы могут загораться разным цветом и в различных комбинациях.

При включении Готовности к движению проверяется работоспособность некоторых ламп, и они временно загораются.

Красные лампы

Сигнал непристегнутого ремня безопасности



Не пристегнут ремень безопасности.
Дополнительная информация:
Сигнал непристегнутого ремня безопасности, см. стр. 117.

Система подушек безопасности



Сигнальная лампа загорается на короткое время: при включении готовности к движению сигнализирует о функциональной готовности всей системы надувных подушек безопасности и натяжителей ремней безопасности.

Сигнальная лампа не горит или горит постоянно: возможно, система надувных подушек безопасности или натяжитель ремня безопасности не работают. Немедлительно обратитесь на авторизованную СТОА, другую квалифицированную СТОА или специализированную СТО для проверки автомобиля.

Дополнительная информация:

Подушки безопасности, см. стр. 192.

Стояночный тормоз



Стояночный тормоз установлен.

Дополнительная информация:

Стояночный тормоз, см. стр. 146.

Тормозная система



Тормозные накладки изношены или неисправна тормозная система.

Возможно, усиление тормозного привода не работает. Возможно, в процессе торможения потребуются большее усилие на педали.

Немедлительно обратитесь на авторизованную СТОА, другую квалифицированную СТОА или специализированную СТО для проверки автомобиля.

Ассистент аварийной остановки



Сработал ассистент аварийной остановки.

Дополнительная информация:

Ассистент аварийной остановки, см. стр. 227.

Предупреждение о наличии пешеходов



Сигнальная лампа горит: опасность столкновения с человеком, напри-

мер пешеходом или велосипедистом. Необходимо повышенное внимание.

Сигнальная лампа мигает, раздается звуковой сигнал: распознана непосредственная опасность столкновения с человеком, например пешеходом или велосипедистом. Немедленно начните торможение или объездной маневр.

Дополнительная информация:

Система предупреждения о наезде на пешеходов с функцией торможения на городских скоростях, см. стр. 206.

Предупреждение о столкновении



Сигнальная лампа горит: распознана опасность столкновения, например с автомобилем. Необходимо повышенное внимание.

Сигнальная лампа мигает, раздается звуковой сигнал: распознана непосредственная опасность столкновения с автомобилем. Немедленно начните торможение или объездной маневр.

Дополнительная информация:

Система предупреждения о столкновении с функцией торможения на городских скоростях, см. стр. 204.

Предупреждение о перекрестке: распознан автомобиль справа



Сигнальная лампа горит: распознана опасность столкновения с автомобилем, движущимся в поперечном направлении справа. Необходимо повышенное внимание.

Сигнальная лампа мигает, раздается звуковой сигнал: распознана непосредственная опасность столкновения с автомобилем, движущимся в поперечном направлении. Немедленно начните торможение или объездной маневр.

Дополнительная информация:

Система предупреждения на перекрестках с функцией торможения на городских скоростях, см. стр. 208.

Предупреждение о перекрестке: распознан автомобиль слева



Сигнальная лампа горит: распознана опасность столкновения с автомобилем, движущимся в поперечном направлении слева. Необходимо повышенное внимание.

Сигнальная лампа мигает, раздается звуковой сигнал: распознана непосредственная опасность столкновения с автомобилем, движущимся в поперечном направлении. Немедленно начните торможение или объездной маневр.

Дополнительная информация:

Система предупреждения на перекрестках с функцией торможения на городских скоростях, см. стр. 208.

Предупреждение о перекрестке: автомобиль, движущийся в нераспознаваемом направлении



Сигнальная лампа горит: распознана опасность столкновения с автомобилем, движущимся в не поддающемся распознаванию направлении. Необходимо повышенное внимание.

Сигнальная лампа мигает, раздается звуковой сигнал: распознана непосредственная опасность столкновения с автомобилем. Немедленно начните торможение или объездной маневр.

Дополнительная информация:

Система предупреждения на перекрестках с функцией торможения на городских скоростях, см. стр. 208.

Активный круиз-контроль с системой контроля дистанции (АСС с функцией Stop&Go)



Сигнальная лампа мигает и звучит сигнал: примените тормоз и, если необходимо, совершите объездной маневр.

Дополнительная информация:

Активный круиз-контроль с системой контроля дистанции, см. стр. 263.

Ассистент поддержки рулевого управления и курсовой устойчивости



В зависимости от экспортного исполнения: сигнальная лампа мигает или горит. Раздается сигнал:

Система отключается.

Дополнительная информация:

Ассистент поддержки рулевого управления и курсовой устойчивости, см. стр. 277.

Ассистент поддержки рулевого управления и курсовой устойчивости: руки водителя в данный момент не держат рулевое колесо



Сигнальная лампа горит и звучит сигнал:

Руки водителя в данный момент не держат рулевое колесо. Система будет остановлена.

При необходимости система уменьшает скорость до остановки.

При необходимости система не выполняет вспомогательные движения рулем.

Сразу возьмитесь руками за руль.

Дополнительная информация:

Ассистент поддержки рулевого управления и курсовой устойчивости, см. стр. 277.

Желтые лампы

Антиблокировочная система



Обнаружен сбой в работе или система неисправна. Антиблокировочная система недоступна.

Управляемость при полном торможении может быть ограничена.

Незамедлительно обратитесь на авторизованную СТОА, другую квалифицированную СТОА или специализированную СТО для проверки автомобиля.

Дополнительная информация:

Антиблокировочная система, см. стр. 239.

Тормозная система



Тормозные накладки изношены или неисправна тормозная система.

Обратитесь на авторизованную СТОА, другую квалифицированную СТОА или специализированную СТО для проверки автомобиля.

Ассистент поддержки рулевого управления и курсовой устойчивости



Сигнальная лампа горит и, если применимо, звучит сигнал: система будет остановлена.

Сигнальная лампа мигает: пересечение ограничения полосы.

Дополнительная информация:

Ассистент поддержки рулевого управления и курсовой устойчивости, см. стр. 277.

Ассистент поддержки рулевого управления и курсовой устойчивости: руки водителя в данный момент не держат рулевое колесо



Руки водителя в данный момент не держат рулевое колесо. Система по-прежнему активна.

Возьмитесь руками за руль.

Дополнительная информация:

Ассистент поддержки рулевого управления и курсовой устойчивости, см. стр. 277.

Предупреждение о лобовом столкновении ограничено или не работает



В зависимости от комплектации и экспортного исполнения: распознано ограничение функциональности, например из-за системных ограничений камер, или система отказала.

Продолжение движения возможно. При необходимости соблюдайте указания из сообщений системы контроля параметров автомобиля.

Дополнительная информация:

Предупреждение о лобовом столкновении, см. стр. 201.

Предупреждение о лобовом столкновении выключено



В зависимости от комплектации и экспортного исполнения: система выключена.

Дополнительная информация:

Предупреждение о лобовом столкновении, см. стр. 201.

Система динамического контроля устойчивости выполняет регулировку, вышла из строя или инициализируется



Контрольная лампа пульсирует: система динамического контроля устойчивости регулирует приводные и тормозные силы. Автомобиль стабилизируется. Снизьте скорость и адаптируйте манеру вождения к особенностям дорожного покрытия.

Контрольная лампа горит: отказ или инициализация системы динамического контроля устойчивости. Стабилизация движения ограничена или вышла из строя.

Если контрольная лампа горит постоянно, немедленно обратитесь на авторизованную СТОА, другую квалифицированную СТОА или специализированную СТО для проверки автомобиля.

Дополнительная информация:

Система динамического контроля устойчивости, см. стр. 245.

Система динамического контроля устойчивости деактивирована



Система динамического контроля устойчивости деактивирована, или активирован режим M Dynamic.

Дополнительная информация:

- ▷ Система динамического контроля устойчивости, см. стр. 245
- ▷ Режим M Dynamic, см. стр. 247.

Индикатор повреждения шин



Сигнальная лампа горит: обнаружены прокол шины или падение давления в шине.

Сбавьте скорость и осторожно остановитесь. Избегайте при этом резких воздействий на рулевое управление и тормоза.

Дополнительная информация:

Индикатор повреждения шин, см. стр. 369.

Система контроля давления в шинах



Сигнальная лампа горит: обнаружены прокол шины или падение давления в шине. Учитывайте информацию, приведенную в сообщении системы автоматической диагностики.

Сигнальная лампа мигает и потом горит постоянно: невозможно распознать проколы или падение давления в шине.

- ▷ Неисправность, вызванная воздействием устройств и приборов с одинаковой передающей частотой: после выхода из поля неисправности система автоматически активируется.
- ▷ Для шин со специальным допуском: система контроля давления в шинах не смогла завершить сброс: выполните сброс системы повторно.
- ▷ Установлено колесо без электронного блока: при необходимости обратитесь для проверки на авторизованную СТОА, другую квалифицированную СТОА или специализированную СТО.
- ▷ Сбой в работе: обратитесь на авторизованную СТОА, другую квалифицированную СТОА или специализированную СТО для проверки системы.

Дополнительная информация:

Система контроля давления в шинах, см. стр. 363.

Система рулевого управления



Возможно, неисправна система рулевого управления.

Для проверки системы обратитесь на авторизованную СТОА, другую квалифи-

цированную СТОА или специализированную СТО.

Выбросы вредных веществ



▶ Сигнальная лампа мигает: Неисправность двигателя, которая может привести к повреждению катализатора.

Незамедлительно обратитесь на СТОА для проверки автомобиля.

▶ Сигнальная лампа горит:

Качество отработанных газов снижается.

Как можно скорее обратитесь на СТОА для проверки автомобиля.

Обратитесь на авторизованную СТОА, другую квалифицированную СТОА или специализированную СТО для проверки автомобиля.

Дополнительная информация:

Диагностический разъем, см. стр. 393.

Система слежения за разметкой



В зависимости от комплектации и экспортного исполнения:

Контрольная лампа горит: распознано ограничение функциональности, например, из-за низко расположенного солнца или вследствие отказа системы. Продолжение движения возможно. При необходимости соблюдайте указания из сообщений системы контроля параметров автомобиля.

Контрольная лампа мигает: выдается активное предупреждение. Система не выполняет подруливание.

Дополнительная информация:

Система слежения за разметкой, см. стр. 211.

Задний противотуманный фонарь



Задний противотуманный фонарь включен.

Дополнительная информация:

Задний противотуманный фонарь, см. стр. 185.

M xDrive



M xDrive может не работать.

Незамедлительно обратитесь на авторизованную СТОА, другую квалифицированную СТОА или специализированную СТО для проверки.

Дополнительная информация:

M xDrive, см. стр. 248.

Контроль тяги M (M Traction Control)



Контрольная лампа мигает: меняется степень контроля тяги M (M Traction Control).

Дополнительная информация:

Контроль тяги M (M Traction Control), см. стр. 250.

Зеленые лампы

Указатели поворота



Указатель поворота включен.

Необычно быстрое мигание контрольной лампы указывает на выход из строя указателя поворота прицепа.

Дополнительная информация:

Указатели поворота, см. стр. 178.

Стояночные огни



Стояночный свет включен.

Дополнительная информация:

Стояночный свет, ближний свет, см. стр. 181.

Ближний свет



Ближний свет включен.

Дополнительная информация:

Стояночный свет, ближний свет, см. стр. 181.

Ассистент дальнего света



Ближний свет включен, и активирован ассистент дальнего света.

Дальний свет будет включаться и выключаться в зависимости от дорожной ситуации.

Дополнительная информация:

Ассистент дальнего света, см. стр. 179.

Система слежения за разметкой



В зависимости от комплектации и экспортного исполнения:

Контрольная лампа мигает: система выдает активное предостережение. При необходимости система выполняет подруливание.

Дополнительная информация:

Система слежения за разметкой, см. стр. 211.

Автоматическое удерживание активировано



После остановки автомобиль автоматически фиксируется от скатывания с помощью функции автоматического удерживания.

Дополнительная информация:

Автоматическое удерживание, см. стр. 148.

Функция автоматического удерживания удерживает автомобиль



Автоматическое удерживание предотвращает скатывание стоящего автомобиля, например, при остановке на светофоре.

Дополнительная информация:

Автоматическое удерживание, см. стр. 148.

Ручной ограничитель скорости



Контрольная лампа горит: система включена.

Контрольная лампа мигает: настроенная предельная скорость превышена.

Дополнительная информация:

Ручной ограничитель скорости, см. стр. 258.

Круиз-контроль



Система активна.

Дополнительная информация:

Круиз-контроль, см. стр. 260.

Активный круиз-контроль с системой контроля дистанции (ACC с функцией Stop&Go)



Контрольная лампа горит: обнаружен движущийся впереди автомобиль. Значок автомобиля гаснет, если не происходит распознавание движущегося впереди автомобиля.

Контрольная лампа мигает: автомобиль впереди тронулся с места.

Дополнительная информация:

Активный круиз-контроль с системой контроля дистанции, см. стр. 263.

Ассистент ограничения скорости активирован

ASSIST

В зависимости от комплектации контрольная лампа горит зеленым цветом вместе с символом системы регулирования скорости. Ассистент ограничения скорости активен, распознанные ограничения скорости могут быть приняты для отображенной системы вручную.

Дополнительная информация:

Ассистент ограничения скорости, см. стр. 273.

Ассистент ограничения скорости: принятие ограничения скорости

SET

Распознанное ограничение скорости можно принять кнопкой SET. Когда ограничение скорости принято, отображается зеленая галочка.

Дополнительная информация:

Ассистент ограничения скорости, см. стр. 273.

Ассистент поддержки рулевого управления и курсовой устойчивости



Система активирована и помогает при удержании автомобиля на полосе движения.

Дополнительная информация:

Ассистент поддержки рулевого управления и курсовой устойчивости, см. стр. 277.

Ассистент смены полосы движения: выполняется смена полосы



Символ «стрелка» для смены полосы движения зеленый: система выполняет смену полосы движения.

Дополнительная информация:

▶ Ассистент смены полосы движения, см. стр. 284.

Ассистент смены полосы движения: смена полосы невозможна



Линия для ограничения полосы движения на соответствующей стороне серая: намерение сменить полосу движения было распознано системой. В данный момент смена полосы движения невозможна.

Дополнительная информация:

Ассистент смены полосы движения, см. стр. 284.

Ассистент смены полосы движения: не выполнены необходимые условия для работы функции



В зависимости от экспортного исполнения:

Символ «стрелка» для изменения полосы движения серый: смена полосы движения невозможна, необходимые для функции условия не выполнены.

Дополнительная информация:

Ассистент смены полосы движения, см. стр. 284.

Assisted Driving Mode Plus

ASSIST PLUS

Система активна.

Дополнительная информация:

Assisted Driving Mode Plus, см. стр. 282.

Синие лампы

Дальний свет



Включен дальний свет.

Дополнительная информация:

- ▶ Дальний свет, см. стр. 178.
- ▶ Ассистент дальнего света, см. стр. 179.

Система управления дальним светом



Дальний свет включен ассистентом дальнего света.

Дополнительная информация:

Ассистент дальнего света, см. стр. 179.

Серые лампы

Ручной ограничитель скорости



Работа системы остановлена.

Дополнительная информация:

Ручной ограничитель скорости, см. стр. 258.

Круиз-контроль



Работа системы остановлена.

Дополнительная информация:

Круиз-контроль, см. стр. 260.

Активный круиз-контроль с системой контроля дистанции (ACC с функцией Stop&Go)



Контрольная лампа горит: работа системы прервана.

Контрольная лампа мигает: не созданы условия, необходимые для работы системы. Система была деактивирована, однако выполняет торможение до активного

вмешательства нажатием педали тормоза или педали газа.

Дополнительная информация:

Активный круиз-контроль с системой контроля дистанции, см. стр. 263.

Ассистент поддержки рулевого управления и курсовой устойчивости



Система находится в режиме Готовности и не выполняет движения руля.

Система включается автоматически, если все необходимые для работы условия выполнены.

Дополнительная информация:

Ассистент поддержки рулевого управления и курсовой устойчивости, см. стр. 277.

Assisted Driving Mode Plus



Работа системы прервана и автоматически возобновится при выполнении всех необходимых условий для работы функции.

Дополнительная информация:

Assisted Driving Mode Plus, см. стр. 282.

Система слежения за разметкой



В зависимости от комплектации и экспортного исполнения:

Контрольная лампа горит: система выключена или автоматически деактивирована, например, поскольку активирована DSC OFF.

Контрольная лампа мигает: выдается активное предупреждение. Система не выполняет подруливание.

Дополнительная информация:

Система слежения за разметкой, см. стр. 211.

Белые лампы

Круиз-контроль с системой контроля дистанции



Система контроля дистанции не работает, так как нажата педаль акселератора.

Дополнительная информация:

Активный круиз-контроль с системой контроля дистанции, см. стр. 263.

Assisted Driving Mode Plus



Систему можно активировать.

Дополнительная информация:

Assisted Driving Mode Plus, см. стр. 282.

Контроль тяги M (M Traction Control)



Индикатор степени контроля тяги M (M Traction Control).

Дополнительная информация:

Контроль тяги M (M Traction Control), см. стр. 250.

Цифровой спидометр

Общие положения

Цифровой тахометр отображается постоянно и во всех режимах движения. Отображается текущая скорость движения.

Настройка единиц измерения

В зависимости от экспортного исполнения можно установить единицу измерения для цифрового спидометра.

1. меню «Приложения»
2. „Все приложения“
3. „Системные настройки“

4. „Единицы измерения“
5. „Пробег“
6. Выберите нужную настройку.

Списки выбора

Принцип действия

В зависимости от комплектации и настройки, списки выбора, например виды развлечений, отображаются на проекционном дисплее или в комбинации приборов. Для определенных функций можно просматривать списки и при необходимости управлять ими:

- ▷ Виды развлечений.
- ▷ Текущее аудиоустройство.
- ▷ Список последних вызовов.

При необходимости, соответствующее меню отображается на дисплее управления.

Вывод и управление списком

Отображение и управление списками выбора осуществляется посредством органов управления на руле.

Органы управления	Функция
-------------------	---------



Вращение рифленого колесика: отображение списка развлечений или прокрутка списка вверх или вниз.

Нажатие рифленого колесика: подтверждение выбора.



Для смены вида развлечения нажмите соответствующую кнопку со стрелкой.



Выведите список последних вызовов.

Индикатор рекомендуемой передачи

Принцип действия

Индикатор рекомендуемой передачи подсказывает передачу, которая оптимально подходит к текущей дорожной ситуации. Использование оптимальной передачи способствует эффективной манере вождения.

Общие положения

В зависимости от комплектации и экспортного исполнения: индикатор рекомендуемой передачи активен в последовательном режиме.

Индикация

Символ	Описание
	Переключитесь на самую экономичную повышенную передачу.



Тахометр

Общие положения

Двигатель имеет допустимый диапазон частоты вращения. При слишком высокой частоте вращения отображается желтый и красный предупреждающий сектор. При повышении температуры моторного масла и температуры системы очистки отработавших газов допустимая частота вращения увеличивается.

Ни в коем случае не доводите обороты до значений красного предупреждающего сектора. В целях защиты двигателя в этом диапазоне снижается подача топлива.

Индикация

Индикация тахометра может изменяться в зависимости от выбранного режима движения.

Уменьшенный диапазон частоты вращения

Из-за определенных факторов, например из-за непрогретого привода, доступный диапазон частоты вращения может уменьшаться. В зависимости от доступного диапазона частоты вращения автоматически адаптируется индикация на тахометре.

Готовность к эксплуатации и Готовность к движению



На панели приборов отображается OFF. Готовность к движению выключена, готовность к эксплуатации включена.



На комбинации приборов отображается READY. Функция «Автоматический старт/стоп» готова к автоматическому пуску двигателя.

Дополнительная информация:

- ▷ Рабочее состояние автомобиля, см. стр. 46.
- ▷ Автоматический Старт/Стоп, см. стр. 134.

Температура моторного масла

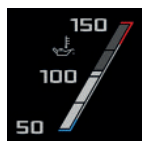

▶ Холодный двигатель: графическая индикация находится в синем диапазоне температур.

Выполняйте движение при умеренном числе оборотов и с умеренной скоростью.

- ▶ Нормальная рабочая температура: графическая индикация находится в средней части индикатора температуры.
- ▶ Горячий двигатель: графическая индикация находится в верхнем диапазоне температур. Дополнительно отображается сообщение системы контроля параметров автомобиля.

Дополнительная информация:

Уровень охлаждающей жидкости, см. стр. 389.

Наружная температура

Общие положения

Если индикация опускается до +3 °C или ниже, раздается сигнал.

Отображается сообщение системы контроля параметров автомобиля.

Осторожно, опасность гололеда!

При неподвижном состоянии транспортного средства или при низкой скорости отображаемая температура может незначительно отличаться от фактической наружной температуры вследствие воздействий окружающей среды.

Указание по технике безопасности

⚠ ОСТОРОЖНО

Даже при температуре выше +3 °C существует опасность гололеда, например на мостах или затененных участках дороги. Существует опасность аварии, травмирования и материального ущерба. При низких температурах адаптируйте манеру вождения к погодным условиям.

Shift Lights

Принцип действия

Функция Shift Lights отображает подходящий момент переключения на повышенную передачу, с которой можно достичь больших значений ускорения.

Общие положения

Загорающиеся последовательно желтым светом поля указывают на приближение момента переключения передач.

Самое позднее переключение, когда все поля загораются красным светом.

При достижении максимально допустимой частоты вращения вся индикация мигает красным, и для защиты двигателя снижается подача топлива.

Необходимое для работы условие

Для отображения Shift Lights необходимо выбрать последовательный режим.

Shift Lights на панели приборов



Shift Lights отображаются на комбинации приборов при выполнении следующих условий:

Проекционный дисплей деактивирован или активирован следующий режим движения: „ROAD“.

Shift Lights на проекционном дисплее



Shift Lights, см. стрелку 1, отображаются над тахометром, см. стрелку 2.

На проекционном дисплее Shift Lights отображаются в следующих режимах движения.

- ▷ „SPORT“
- ▷ В зависимости от комплектации: „TRACK“

Центральное поле индикации

Отображаемый контент

В зависимости от выбранного режима движения можно выбрать следующие настройки.

- ▷ Минимизированный вид.
- ▷ Данные поездки, см. стр. 170.
- ▷ Assisted View, см. стр. 172.
- ▷ Просмотр маршрута системы навигации.
- ▷ Просмотр карты системы навигации.
- ▷ Настройка M, см. стр. 239.

Информация о системах, настроенных с помощью кнопки НАСТРОЙКА.

- ▷ Характеристики двигателя.
Может отображаться информация о температуре охлаждающей жидкости и давлении наддува турбонагнетателя ОГ.
- ▷ Данные о шинах.
На дисплее может отображаться информация о колесах и шинах.
- ▷ Спортивная приборная панель, см. стр. 175.
- ▷ Акселерометр, см. стр. 173.
- ▷ Развлекательная система.
- ▷ Android Auto®.

В зависимости от комплектации и экз-спортного исполнения, могут также отображаться выбранные функции совместимого смартфона, например виды карты.

Некоторое содержимое центрального поля индикации также может настраиваться для индикации на проекционном дисплее.

Дополнительная информация:

Проекционный дисплей, см. стр. 154.

Руководство пользователя систем навигации, развлечения и связи, см. стр. 6.

Настройка центрального поля индикации

Содержимое центрального поля индикации на комбинации приборов может настраиваться и отображаться индивидуально, например для отображения данных поездки.



1. Нажмите кнопку  на руле.
Строка меню отображается на панели приборов.
2. „CONTENT“
При необходимости с помощью клавиш со стрелками на руле выберите меню.
3. Выберите нужную настройку с помощью рифленого колесика на руле.

Данные поездки

Принцип действия

При отображении данных поездки предоставляется различная информация о поездке, например данные среднего расхода или счетчика разового пробега.

Общие положения

Данные поездки можно отображать на дисплее управления и на панели приборов.



В зависимости от настройки, в меню Live Vehicle на дисплее управления отображаются данные о поездке.

Значения могут отображаться и сбрасываться в зависимости от различных интервалов.

Индикация на дисплее управления

Общие положения

На дисплее управления отображаются следующие данные поездки.

- ▶ Установленный интервал для отображения данных поездки.
- ▶  Средний расход топлива в зависимости от заданного интервала.
- ▶  Время движения в зависимости от заданного интервала.
- ▶  Пройденный путь в зависимости от заданного интервала.

Постоянное отображение данных о поездке

1.  меню «Приложения»
2. „Автомобиль“
3. „Live Vehicle“
4. „Состояние автомобиля“

Показание на комбинации приборов

На панели приборов может отображаться информация о расходе и пробеге.

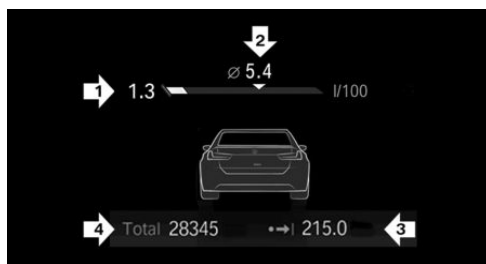

- ▶ Текущий расход, стрелка 1.
- ▶ Средний расход, стрелка 2.
- ▶ Пройденный путь в зависимости от заданного интервала, стрелка 3.
- ▶ Общий пробег, стрелка 4.

Текущий расход

Индикация текущего расхода позволяет контролировать текущий расход топлива, например для экономичного и экологичного вождения.

Средний расход

Средний расход топлива отображается в зависимости от настройки интервалов индикации данных поездки.

Настройка отображения данных поездки

Интервал отображения данных поездки на панели приборов и на дисплее управления доступен для настройки.

С помощью кнопки на рычаге указателя поворота:

1. Нажмите кнопку.
Отображаются данные о поездке.

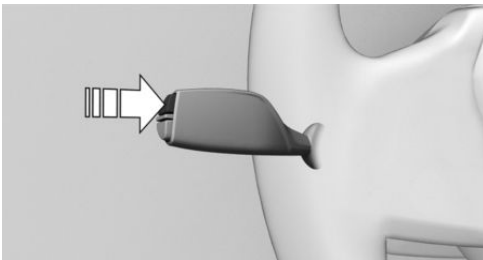

2. Нажимайте кнопку до тех пор, пока не отобразится требуемая настройка.

Через iDrive:

1.  меню Приложения
2. „Автомобиль“
3. „Системные настройки“
4. „Период данных о поездке“
5. „Значения“
6. Выберите нужную настройку:
 - ▶ „С момента начала движ.“: значения автоматически сбрасываются

примерно через четыре часа неподвижного состояния автомобиля.

- ▶ „С момента заправки“: значения автоматически сбрасываются после заправки большого количества топлива.
- ▶ „С завода“: значения отображаются с момента заводской поставки.
- ▶ „С Individual“: значения отображаются с момента последнего ручного сброса. Значения могут быть сброшены в любой момент времени.

Сброс средних значений вручную

Следующий интервал можно в любой момент времени сбросить вручную:

„С Individual“

С помощью кнопки на рычаге указателя поворота:

1. Нажмите кнопку.
Отображаются данные о поездке.

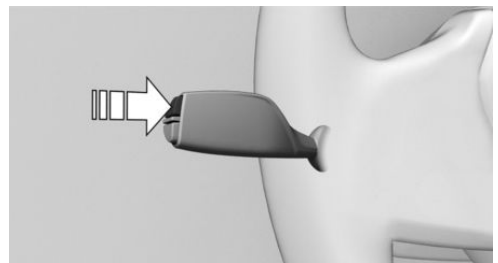

2. Удерживайте кнопку нажатой до тех пор, пока значения не будут сброшены.

Через iDrive:

1.  меню Приложения
2. „Автомобиль“
3. „Системные настройки“
4. „Период данных о поездке“
5. „Сброс Individual“

Средние значения и счетчики обнуляются. После сброса средних значений и счетчи-

ков автоматически настраивается следующий интервал:

„C Individual“

Assisted View

Принцип действия

При наличии Assisted View на комбинации приборов может отображаться информация о системах помощи водителю посредством анимированного кругового обзора автомобиля.

Функция Assisted View доступна в следующем режиме движения.

„ROAD“

При активной системе помощи при парковке во всех режимах движения в Assisted View отображается информация о парковке и маневрировании.

Указание по технике безопасности

⚠ ОСТОРОЖНО

Система не освобождает водителя от личной ответственности за правильную оценку дорожной ситуации. Из-за системных ограничений система не может должным образом реагировать на все дорожные ситуации без участия водителя. Существует опасность аварии, травмирования и материального ущерба. Адаптируйте манеру вождения к ситуации на дороге. Следите за ситуацией на дороге, всегда оставайтесь готовыми к рулевому управлению и торможению, в соответствующих ситуациях активно действуйте.

Общая информация

Отображение функции Assisted View можно настраивать и выводить на дисплей в центральном поле индикации.

Дополнительная информация:

Центральное поле индикации, см. стр. 169.

Индикация



Пример с активной системой помощи водителю: контрольные и сигнальные лампы для системы контроля дистанции и ассистент смены полосы движения сигнализируют о смене полосы на соседнюю. Одновременно смена полосы движения на соседнюю отображается в анимированной форме в Assisted View.

Физические границы работы системы

Возможности распознавания системы ограничены.

Объекты учитываются, только если они распознаются системой.

В некоторых случаях индикация системы бывает неточной.

Дополнительная информация:

- ▶ Камеры, см. стр. 41.
- ▶ Радиолокационные датчики, см. стр. 42.



Акселерометр

Общие положения

Акселерометр показывает силы, действующие во время движения в продольном и поперечном направлении на всех пассажиров транспортного средства.

Индикацию можно сконфигурировать в центральном поле индикации на комбинации приборов.

Значения автоматически сбрасываются после каждого начала поездки.

Дополнительная информация:

Центральное поле индикации, см. стр. 169.

Сброс значений акселерометра вручную

1. Акселерометр отображается на комбинации приборов.



2. Нажмите и удерживайте рифленое колесико на рулевом колесе, пока значения не будут сброшены.

Дата и время

Можно настроить различные параметры отображения даты и времени, например формат даты.

В зависимости от комплектации и экспортного исполнения можно настроить часовой пояс или активировать автоматическую настройку времени. При автоматической настройке время, дата и при необходимости часовой пояс обновляются автоматически.

1. меню «Приложения»
2. «Автомобиль»
3. «Системные настройки»

4. «Дата и время»

5. Выберите желаемые настройки.

Индикатор уровня топлива

Принцип действия

Отображается текущий уровень заполнения топливного бака.

Общие положения

Наклон автомобиля может привести к колебаниям индикации.

Дополнительная информация:

Заправка топливом, см. стр. 352.

Индикация

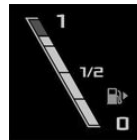

Стрелка рядом с символом бензоколонки показывает, на какой стороне автомобиля находится крышка горловины топливного бака.

Запас хода

Принцип действия

Запас хода показывает, какой участок пути можно пройти при текущем уровне топлива в баке.

Общие положения

Прогнозируемый запас хода с оставшимся в баке топливом отображается на комбинации приборов.

При низком оставшемся запасе хода на короткое время выводится сообщение системы контроля параметров автомобиля. Небольшой оставшийся запас хода приводит к тому, что при спортивной ма-

нере вождения не всегда будут гарантированы функции двигателя, например, при быстром прохождении поворотов.

При запасе хода менее 50 км постоянно отображается сообщение системы контроля параметров автомобиля.

Указание по технике безопасности

УВЕДОМЛЕНИЕ

При запасе хода менее 50 км в двигатель может больше не поступать достаточное количество топлива. Функционирование двигателя больше не гарантируется. Существует опасность повреждения имущества. Своевременно производите заправку топливом.

Индикация

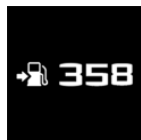

Текущий запас хода в виде числового значения отображается рядом с индикатором уровня топлива.

Установка единиц измерения

В зависимости от экспортного исполнения можно настроить единицы измерения для различных параметров, например, для расхода, пути/расстояния и температуры.

1.  меню «Приложения»
2. „Автомобиль“
3. „Системные настройки“
4. „Единицы измерения“
5. Выберите нужную настройку.

Состояние автомобиля





Общие положения

Для отдельных систем можно вывести на экран сведения о состоянии и выполнить определенные действия, например, для системы контроля параметров автомобиля.

Отображение состояния автомобиля

1.  меню «Приложения»
2. „Автомобиль“
3. „Состояние автомобиля“

Обзор

Символ	Описание
	„ИНДИКАТОР ПОВРЕЖДЕНИЯ ШИН“: Статус индикатора повреждения шин, см. стр. 369.
	„Контроль давл. в шинах“: статус системы контроля давления в шинах, см. стр. 363.
	„Уровень моторного масла“: Контроль уровня масла, см. стр. 386.
	„Автомат. диагностика“: отображение сохраненных сообщений системы автоматической диагностики, см. стр. 156.
	„Сервисное обслуживание“: индикация сообщения о техобслуживании, см. стр. 176.



Текущий режим движения

Общие положения

Текущий режим движения во время поездки динамически отображается в меню Live Vehicle на дисплее управления.

Могут отображаться следующие состояния.

- ▷ Движение.
- ▷ Зарядка аккумуляторной батареи.

Необходимые для работы условия

- ▷ Выбран следующий режим движения. „ROAD“
- ▷ При использовании Live Vehicle выбрана следующая настройка: „Состояние автомобиля“

Индикация

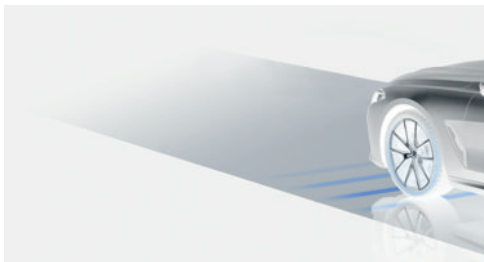

Пример:

При снижении скорости заряжается аккумуляторная батарея транспортного средства.

Спортивная приборная панель

Принцип действия

Индикаторы спортивного режима полезны, прежде всего, при спортивной манере езды.

Необходимые для работы условия

- ▷ Выбран один из следующих режимов движения.
 - ▷ „SPORT“
 - ▷ В зависимости от комплектации: „TRACK“.
- ▷ При использовании Live Vehicle выбрана следующая настройка: „Адаптивное содержимое“.

Индикации на дисплее управления

Спортивная приборная панель отображается на дисплее управления в меню Live Vehicle.

На дисплее высвечивается следующая информация:

- ▷ Крутящий момент.
- ▷ Мощность.
- ▷ Давление наддува.
- ▷ Температура моторного масла.

Показание на комбинации приборов

На комбинации приборов в центральном поле индикации могут отображаться спортивные приборные панели. Спортивные приборные панели содержат информацию о мощности и крутящем моменте.

Дополнительная информация:

Центральное поле индикации, см. стр. 169.

Сервисное обслуживание

Принцип действия

Сообщения техобслуживания указывают на рекомендованное техобслуживание.

Общие положения

После включения готовности к движению в комбинации приборов ненадолго отображается срок следующего сервисного обслуживания или участок пути, оставшийся до следующего рекомендованного технического обслуживания.

Эти данные можно считывать с автомобильного ключа на авторизованной СТОА.

Индикация

Более подробную информацию можно отобразить на дисплее управления.

1. ■■ меню «Приложения»
2. „Автомобиль“
3. „Состояние автомобиля“
4. „Сервисное обслуживание“

Отобразятся мероприятия по техническому обслуживанию и предписанные законом техосмотры.

5. Выберите нужную запись.

Ввод срока

Можно ввести сроки предписанного технического осмотра автомобиля.

Проверьте правильность настройки даты и времени в автомобиле.

1. ■■ меню «Приложения»
2. „Автомобиль“
3. „Состояние автомобиля“
4. „Сервисное обслуживание“
5. „Гостехосмотр“

6. „Дата:“
7. Выберите нужную настройку.

Сервисная книжка

Принцип действия

На дисплее управления можно отображать проведенное техобслуживание.

Общие положения

Выполните работы по техобслуживанию на авторизованной СТОА, другой квалифицированной СТОА или специализированной СТО. Выполненные работы по техобслуживанию записываются в данных автомобиля. Функция доступна после того, как техническое обслуживание было записано в данных автомобиля.



Индикация

1. ■■ меню «Приложения»
2. „Автомобиль“
3. „Состояние автомобиля“
4. „Сервисное обслуживание“

Отображаются необходимые мероприятия по техническому обслуживанию и перечень предусмотренных законодательством техосмотров.

5. „История ТО“
6. Выберите запись для того, чтобы вывести на экран более подробную информацию.

Символы

Символ	Описание
	Техническое обслуживание выполнено в срок.
	Техническое обслуживание выполнено с задержкой.
	Техническое обслуживание не было выполнено.

Свет и обзор

Оснащение автомобиля

В данной главе описаны варианты комплектации, системы и функции, которые доступны сейчас или будут доступны в дальнейшем в зависимости от модели, даже если их нет в конкретном автомобиле.

Дополнительная информация:

Комплектация транспортного средства, см. стр. 9.

Указатели поворота

Указатель поворота в наружном зеркале

При движении и во время работы указателей поворота или аварийной световой сигнализации не складывайте наружные зеркала заднего вида, чтобы хорошо распознались фонари указателей поворота в наружном зеркале.

Мигание

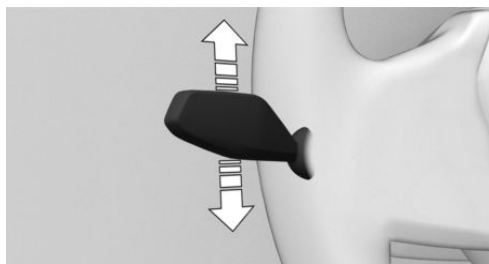

Нажмите рычажный переключатель с переходом за точку срабатывания.

Трехкратное мигание указателями поворота

Слегка нажмите на переключатель вверх или вниз.

Длительность трехкратного мигания указателями поворота можно регулировать.

1.  меню «Приложения»
2. „Автомобиль“
3. „Наружное освещение“
4. При необходимости „Другие настройки“.
5. „Мигание“
6. Выберите нужную настройку.

Кратковременное мигание

Нажмите рычажный переключатель до точки срабатывания и держите его, пока нужно мигать.

Дальний свет, световой сигнал

Нажмите рычаг вперед или потяните назад.



- Дальний свет включен, стрелка 1.

Дальний свет горит при включенном ближнем свете.

- ▷ Дальний свет выключен / световой сигнал, стрелка 2.



Контрольная лампа на панели приборов горит при включенном дальнем свете.

Ассистент дальнего света

Принцип действия

Ассистент дальнего света заранее распознает других участников движения и автоматически включается/выключается в зависимости от дорожной ситуации.

Общие положения

Ассистент дальнего света следит за тем, чтобы дальний свет включался, когда это позволяет дорожная ситуация. В нижнем диапазоне скоростей система не включает дальний свет.

Система реагирует на свет встречного и движущегося впереди транспорта и на окружающее освещение, например, в населенных пунктах.

Дальний свет можно включить и выключить вручную в любое время.

При оснащении неслепящим ассистентом дальнего света, дальний свет не выключается при появлении встречных или движущихся впереди автомобилей. Отключаются только те области, которые ослепляют встречные или движущиеся впереди транспортные средства. В таком случае синяя контрольная лампочка будет продолжать гореть.

В зависимости от оснащения: если фары переставить, ассистент дальнего света будет доступен лишь ограниченно.

Дополнительная информация:

Правостороннее/левостороннее движение, см. стр. 186.

Необходимые для работы условия

- ▷ Автоматическое управление включением света фар включено.
- ▷ Ближний свет включен.

Включение ассистента дальнего света

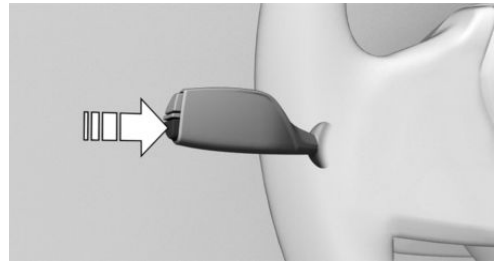

Нажмите кнопку на рычаге указателя поворота.



При включенном ближнем свете горит контрольная лампа на комбинации приборов.

Переключение ближнего и дальнего света осуществляется автоматически.



Синяя контрольная лампочка на комбинации приборов загорается в том случае, если система включила дальний свет.

При остановке с включенным ассистентом дальнего света: при возобновлении движения система управления дальним светом снова активируется.

При ручной регулировке ассистент дальнего света деактивируется.

Чтобы снова активировать ассистент дальнего света, нажмите на кнопку на рычаге указателя поворота.

Выключение ассистента дальнего света

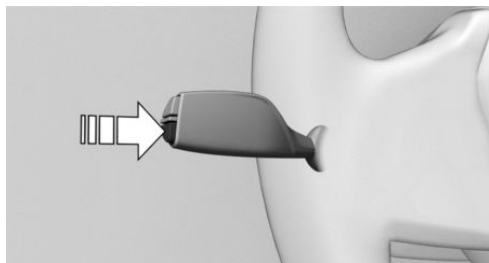

Нажмите кнопку на рычаге указателя поворота.

Физические границы работы системы

Ассистент дальнего света не может заменить принятие личного решения по использованию дальнего света. В ситуациях, когда это требуется, выключите дальний свет вручную.

Ниже описываются ситуации, при которых возможности системы ограничены и требуется вмешательство водителя:

- ▶ При чрезвычайно неблагоприятных погодных условиях, например, туман или сильные осадки.
- ▶ При наличии плохо освещенных участников дорожного движения (пешеходы, велосипедисты, гужевой транспорт и др.), железнодорожной линии или судородного канала рядом с дорогой или диких животных.
- ▶ На узких поворотах, на крутых подъемах или спусках, при пересекающемся движении или наполовину скрытом встречном движении на автостраде.
- ▶ В плохо освещенных населенных пунктах или при сильно отсвечивающих знаках.
- ▶ Если лобовое стекло в участке перед внутренним зеркалом запотело, загряз-

нено или закрыто наклейками, виньетками и т.д.

Наружное освещение

Обзор

Кнопки в автомобиле

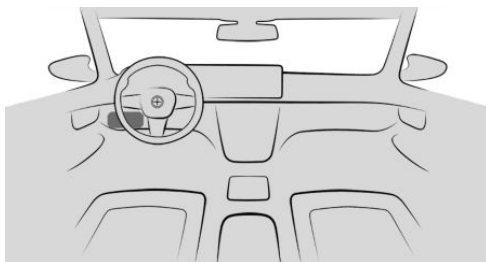

Символ	Функция
	Задний противотуманный фонарь.
	Наружное освещение выключено. Дневные ходовые огни.
	Стояночные огни.
	Автоматическое управление включением света фар. Адаптивные функции освещения.
	Ближний свет.
	Подсветка приборной панели.



Задний противотуманный фонарь.



Наружное освещение выключено.
Дневные ходовые огни.



Стояночные огни.



Автоматическое управление включением света фар.
Адаптивные функции освещения.



Ближний свет.



Подсветка приборной панели.

Символ **Функция**

Парковочные огни, правые.



Парковочные огни, левые.

Кнопки на ключе автомобиля**Символ** **Функция**

Подсветка салона.

Компоненты наружного освещения.



Функция «Проводи домой».

Автоматическое управление включением света фар**Принцип действия**

Ближний свет автоматически включается и выключается в зависимости от окружающего освещения, например, в тоннеле, в сумерках или при осадках.

Общие положения

Ясное небо с низко стоящим солнцем может привести к включению света.

При включении ближнего света вручную автоматическое управление включением света фар деактивируется.

Включение автоматического управления включением света фар

Нажмите кнопку на переключателе света.

В кнопке горит светодиод.



Контрольная лампа на комбинации приборов горит при включенном ближнем свете.

Физические границы работы системы

Автоматическое управление включением света фар не может заменить оценку освещенности водителем.

Датчики могут, например, не распознавать туман или пасмурную погоду. В таких ситуациях включайте свет вручную.

Стояночный свет, ближний свет и парковочные огни**Общие положения**

Наружное освещение автоматически выключается по прошествии некоторого времени, если при выключенной Готовности к движению открывается дверь водителя.

Стояночные огни**Включение стояночного света**

Нажмите кнопку на переключателе света.



Контрольная лампа на комбинации приборов горит.

Автомобиль освещен со всех сторон.

При включенных стояночных огнях разряжается аккумуляторная батарея транспортного средства. Поэтому не оставляйте огни включенными на долгое время, иначе имеется опасность не включить Готовность к движению.

Выключение стояночного света

Для выключения стояночного света имеются следующие возможности:

- ▶  Нажмите кнопку на переключателе света.
- ▶ Включите готовность к движению. После включения готовности к движению активируется автоматическое управление включением света фар.

Ближний свет

Включение ближнего света

-  Нажмите кнопку на переключателе света.

Ближний свет горит при включенной Готовности к движению.

-  Контрольная лампа на комбинации приборов горит.

Для включения ближнего света уже при включенной готовности к эксплуатации снова нажмите кнопку.

Выключение ближнего света

В зависимости от экспортного исполнения ближний свет можно выключать в низком диапазоне скоростей:

- ▶  Нажмите кнопку на переключателе света.

Парковочные огни

При парковке автомобиля можно включить парковочные огни с одной стороны.

Кнопка Функция

 Включение парковочных огней, справа.

 Включение парковочных огней, слева.

Выключение парковочных огней:

-  Нажмите кнопку на переключателе света или включите режим готовности к движению.

Приветственный свет

Принцип действия

Функция приветственного света автоматически включает наружное освещение на непродолжительное время при приближении к автомобилю или при его разблокировке.

Общие положения

В зависимости от комплектации наружное освещение автомобиля можно настраивать индивидуально.

Включение/выключение приветствия

1.  Меню «Приложения»
2. „Автомобиль“
3. „Наружное освещение“
4. При необходимости „Другие настройки“
5. В зависимости от комплектации выберите следующие настройки:
 - ▷ „Приветствие и прощание“
При разблокировке автомобиля включаются отдельные функции осветительных приборов.
 - ▷ „BMW Iconic Glow“
Настройки подсветки решетки радиатора выполняются только у неподвижно стоящего транспортного средства с выключенной готовностью к движению.

Включение приветственного света

- ▷ Автоматически при приближении.
- ▷ При разблокировке.

- ▷ Нажмите кнопку  на автомобильном ключе заблокированного автомобиля.

В зависимости от настроек включается подсветка салона и элементы наружного освещения.

В первые 10 секунд после запираания функция недоступна.

Функция «Проводи домой»

Принцип действия

Функция «Проводи домой» на определенное время включает наружное освеще-

ние для освещения пространства вокруг автомобиля после выхода из него.

Включение функции «Проводи домой»

- ▷ После выключения готовности к движению кратковременно нажмите вперед рычаг указателя поворота.



- ▷ Удерживайте нажатой кнопку на автомобильном ключе примерно 1 секунду.

Настройка длительности

1.  меню «Приложения»
2. „Автомобиль“
3. „Наружное освещение“
4. При необходимости „Другие настройки“.
5. „Проводи домой“
6. Выберите нужную настройку.

Дневные ходовые огни

Общие положения

Дневные ходовые огни горят при включенной Готовности к движению.



В зависимости от комплектации: при включенных дневных ходовых огнях сзади или при включенной подсветке решетки радиатора загорается контрольная лампа на комбинации приборов.

Включение/выключение дневных ходовых огней

В некоторых странах дневные ходовые огни являются обязательными, поэтому

дневные ходовые огни спереди могут не иметь возможности деактивации.

1. ■ Меню «Приложения»
2. „Автомобиль“
3. „Наружное освещение“
4. При необходимости „Другие настройки“
5. В зависимости от комплектации или эк-спортного исполнения:
 - ▷ „Дневные ходовые огни“
 - ▷ „Дневные ходовые огни сзади“

Функции адаптивного ос- вещения

Принцип действия

Функции адаптивного освещения обеспе-чивает динамическую подсветку дорож-ного полотна.

Общие положения

В зависимости от комплектации функции адаптивного освещения состоят из одной или нескольких систем:

- ▷ Переменное распределение светового потока.
- ▷ Освещение поворотов.
- ▷ Освещение для перекрестков с круг-овым движением.

Активация адаптивных функций осветительных приборов

AUTO

Нажмите кнопку на переключателе света.

В кнопке горит светодиод.

Функции адаптивного освещения активны при включенной Готовности к движению.

Переменное распределе- ние светового потока

Принцип действия

Переменное распределение светового по-тока способствует улучшению освещения дорожного полотна.

Общие положения

Распределение светового потока автома-тически корректируется в зависимости от скорости движения и навигационных дан-ных.

Городской свет

Участок, освещаемый с помощью ближнего света, расширяется по бокам.

Свет для движения по авто- страде

Угол наклона фар ближнего света увеличи-вается.

Статичное освещение по- воротов

Принцип действия

На крутых поворотах, например, на серпан-тинах или на поворотах дороги, на опре-деленной скорости дополнительно активи-руется освещение поворотов, освещающее внутренний участок поворота.

Общие положения

Освещение поворотов активируется авто-матически в зависимости от поворота управляемых колес или указателя пово-рота.

При движении задним ходом освещение поворотов активируется автоматически

независимо от угла поворота рулевого колеса.

Освещение поворотов под острым углом

Перед въездом на поворот дороги под острым углом дополнительно активируется освещение поворотов.

Освещение для пере-кестков с круговым движением

Непосредственно перед выездом на участок кругового движения поворотные фары включаются с обеих сторон. Это способствует лучшему освещению края дорожного полотна. Перед съездом с участка кругового движения поворотные фары с обеих сторон вновь выключаются.

Адаптивная регулировка угла наклона фар

Адаптивная регулировка угла наклона фар компенсирует ускорение и торможение, а также загруженность автомобиля, чтобы не ослеплять транспорт, движущийся навстречу.

Лазерный задний габаритный огонь

Принцип действия

Светодиодные задние габаритные огни дополняются декоративной лазерной частью.

Общие положения

Лазерный задний габаритный огонь встроен в блок задних фонарей и выступает из него.

В зависимости от экспортного исполнения: дополнительная информация приведена на предупреждающей табличке о лазерном излучении на блоке задних фонарей.

Указание по технике безопасности

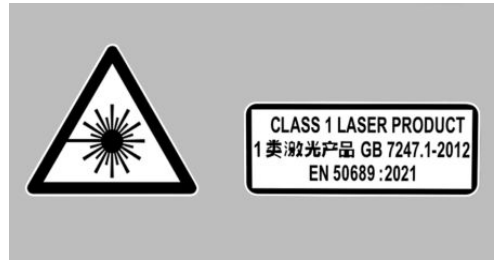

Лазер класса 1.

Предупреждающая табличка находится на блоке задних фонарей и видна снаружи.

Противотуманные фары

Задний противотуманный фонарь

Необходимое для работы условие

Перед включением заднего противотуманного фонаря должен быть включен ближний свет.

Включение/выключение заднего противотуманного фонаря



Нажмите кнопку.



При включенном заднем противотуманном фонаре горит желтая контрольная лампа на панели приборов.

Если включено автоматическое управление включением света фар, ближний свет автоматически включается при включении заднего противотуманного фонаря.

Освещение при плохой погоде

Принцип действия

Освещение при плохой погоде обеспечивает оптимальное освещение дорожного полотна в плохих условиях видимости, например, при тумане или дожде. Распределение светового потока ближнего света адаптируется под условия видимости.

Активация/деактивация освещения при плохой погоде

Освещение при плохой погоде активируется при включенном автоматическом управлении светом фар или включенном заднем противотуманном фонаре.

Правостороннее/левостороннее движение

Общие положения

При движении в странах, где принято иное направление движения, чем указанное в регистрации, для исключения ослепления встречного транспорта необходимо принять определенные меры.

Перенастройка фар

1. ■■ меню «Приложения»
2. „Автомобиль“
3. „Наружное освещение“
4. При необходимости „Другие настройки“.

5. „Право-/левостор. движение“

6. Выберите нужную настройку.

Физические границы работы системы

Ассистент дальнего света доступен только в ограниченном режиме.

Функции адаптивного освещения доступны только в ограниченном режиме.

Подсветка приборной панели

Необходимое условие для работы

Настройка яркости возможна только в темноте с включенным стояночным или ближним светом.

Настройка яркости



Яркость регулируется рифленным колесиком.

Подсветка салона

Общие положения

В зависимости от комплектации управление освещением салона, фонарями освещения пространства для ног, подсветкой входа/выхода, комфортной подсветкой и подсветкой динамиков осуществляется автоматически.

Обзор

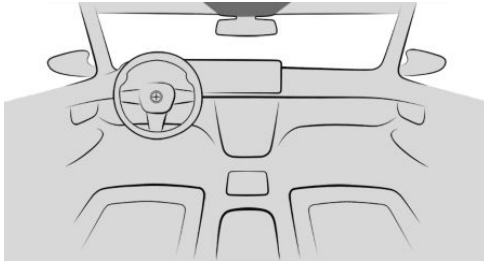

Лампы для чтения



Световые приборы для освещения салона

Включение/выключение световых приборов для освещения салона



Нажмите кнопку.

Продолжительное выключение: удерживайте кнопку нажатой около 3 секунд.

Включение/выключение ламп для чтения



Нажмите кнопку.

Рассеянное освещение

Общие положения

В зависимости от комплектации освещение в салоне автомобиля можно настроить для нескольких светильников.

Активация/деактивация рассеянного освещения

1.  меню «Приложения»
2. „Автомобиль“
3. „Освещение салона“
4. При необходимости „Подсветка салона“.
5. „Рассеянное освещение“

Включение/выключение рассеянного освещения

Комфортная подсветка включается при отпирании автомобиля и выключается при его запирании.

Если комфортная подсветка была деактивирована через iDrive, она не включается при разблокировке автомобиля.

Выбор цвета

1.  меню Приложения
2. „Автомобиль“
3. „Освещение салона“
4. При необходимости „Подсветка салона“
5. „Цвет“
6. Выберите нужную настройку.

Настройка яркости

1.  меню «Приложения»
2. „Автомобиль“
3. „Освещение салона“
4. При необходимости „Подсветка салона“.
5. „Яркость“
6. Выберите нужную настройку.

Динамическое освещение

Отдельные действия, например, входящие вызовы или открытые двери, сопровождаются световыми эффектами. Если рассеянное освещение деактивируется, све-

товые эффекты продолжают отображаться в зависимости от комплектации.

1. ■■ меню Приложения
2. „Автомобиль“
3. „Освещение салона“
4. При необходимости „Подсветка салона“
5. „Динамическая подсветка“
6. Выберите нужную настройку.

Приглушение при езде в ночное время

Освещение в салоне автомобиля для нескольких светильников приглушается во время движения в темноте.

1. ■■ меню «Приложения»
2. „Автомобиль“
3. „Освещение салона“
4. При необходимости „Подсветка салона“.
5. „Приглушена при езде ночью“

Стеклоочистители

Указания по технике безопасности

! ОСТОРОЖНО

Если стеклоочистители приводятся в движение в откинутом состоянии, возможно защемление частей тела или повреждение деталей автомобиля. Существует опасность травмирования и повреждения имущества. Следите за тем, чтобы при откинутых стеклоочистителях автомобиль был выключен и при его включении стеклоочистители находились в сложенном состоянии.

! УКАЗАНИЕ

При длительном трении о сухое оконное стекло щетки стеклоочистителей могут преждевременно изнашиваться или получить повреждения. Электродвигатель стеклоочистителя может перегреться. Существует опасность повреждения имущества. Не используйте стеклоочистители на сухом оконном стекле.

! УКАЗАНИЕ

Если стеклоочистители примерзли, при включении щетки стеклоочистителей могут оторваться, а электродвигатель стеклоочистителей может перегреться. Существует опасность повреждения имущества. Перед включением стеклоочистителей дайте оконному стеклу оттаять.

Включение стеклоочистителя

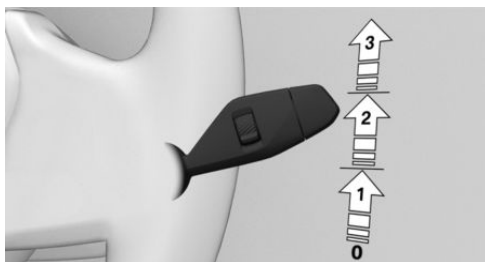

Отожмите рычаг вверх, пока не будет достигнуто нужное положение.

- ▶ Неподвижное положение стеклоочистителей, положение 0.
- ▶ Режим датчика дождя, положение 1.
- ▶ Нормальная скорость работы стеклоочистителей, положение 2.
Во время стоянки включается прерывистый режим работы.
- ▶ Высокая скорость работы стеклоочистителей, положение 3.

Во время стоянки стеклоочистители переключаются на обычный режим работы.

При остановке со включенным стеклоочистителем: если движение продолжается, стеклоочистители работают на прежней установленной ступени.

Выключение и разовое включение стеклоочистителя

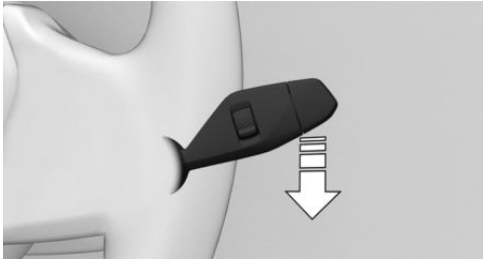

Нажмите на переключатель вниз.

- ▶ Выключение: нажмите рычаг вниз, пока не будет достигнуто положение «0».
- ▶ Разовое включение стеклоочистителя: нажмите рычаг вниз из положения «0». После отпускания рычаг возвращается в положение «0».

Датчик интенсивности дождя

Принцип действия

Датчик дождя автоматически управляет работой стеклоочистителей в зависимости от интенсивности дождя.

Общие положения

Датчик находится на лобовом стекле, непосредственно перед внутренним зеркалом.

Указание по технике безопасности

УВЕДОМЛЕНИЕ

В моечных установках стеклоочистители могут случайно прийти в движение, если включен датчик дождя. Существует опасность повреждения имущества. Выключайте датчик дождя в моечных установках.

Включение датчика дождя

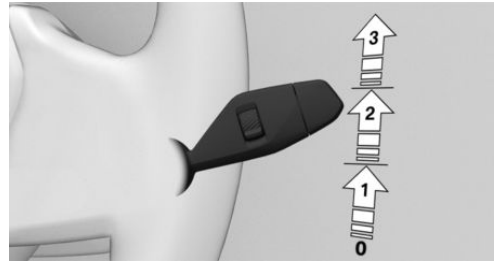

Один раз нажмите рычаг из положения «0» вверх, стрелка 1.

Запускается процесс очистки стекол.

Загорается светодиод в рычаге включения щеток стеклоочистителей.

При морозе процесс очистки стекол не включается.

Выключение датчика дождя

Нажмите на рычаг обратно в положение «0».

Регулировка чувствительности датчика дождя

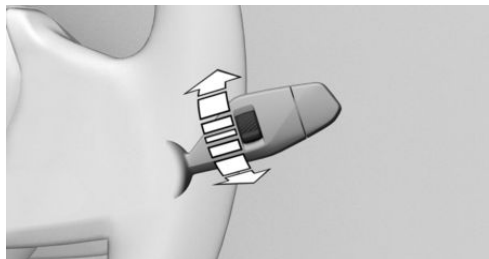

Поверните рифленое колесико, чтобы отрегулировать чувствительность датчика интенсивности дождя.

- ▷ Вверх: высокая чувствительность датчика дождя.
- ▷ Вниз: низкая чувствительность датчика дождя.

Стеклоомыватель

Указания по технике безопасности

⚠ ОСТОРОЖНО

При низких температурах жидкость стеклоомывателя может замерзнуть на оконном стекле и ограничить видимость.

Существует опасность аварии, травмирования и материального ущерба. Пользуйтесь стеклоомывателями только в том случае, если исключено замерзание жидкости стеклоомывателя. При необходимости используйте незамерзающую жидкость.

⚠ УВЕДОМЛЕНИЕ

При пустом бачке для омывающей жидкости насос стеклоомывателя может работать некорректно. Существует опасность повреждения имущества. Не используйте

омыватель при пустом бачке для омывающей жидкости.

Очистка лобового стекла

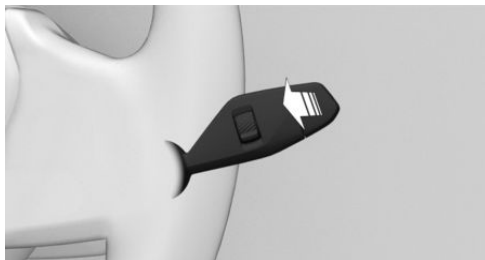

Потяните рычаг.

Жидкость стеклоомывателя при движении стеклоочистителей вверх разбрызгивается непосредственно перед щеткой стеклоочистителя на лобовое стекло.

Положение для откидывания стеклоочистителей

Принцип действия

В отведенном положении стеклоочистители можно отвести от лобового стекла, что бывает важно, например, при смене щеток стеклоочистителя или для откидывания при морозе.

Указания по технике безопасности

⚠ ОСТОРОЖНО

Если стеклоочистители приводятся в движение в откинутом состоянии, возможно защемление частей тела или повреждение деталей автомобиля. Существует опасность травмирования и повреждения имущества. Следите за тем, чтобы при откинутых стеклоочистителях автомобиль был выключен и при его включении сте-

клоочистители находились в сложенном состоянии.

УКАЗАНИЕ

Если стеклоочистители примерзли, при включении щетки стеклоочистителей могут оторваться, а электродвигатель стеклоочистителей может перегреться. Существует опасность повреждения имущества. Перед включением стеклоочистителей дайте оконному стеклу оттаять.

Возврат стеклоочистителей в исходное положение

1. Полностью приложите стеклоочистители к лобовому стеклу.
2. Включите готовность к работе и снова удерживайте рычаг включения щеток стеклоочистителей опущенным вниз.

Стеклоочистители возвращаются в неподвижное положение и снова готовы к работе.

Откидывание стеклоочистителей

1. Включите готовность к эксплуатации.
2. Удерживайте рычаг включения щеток стеклоочистителей опущенным вниз до тех пор, пока стеклоочистители не остановятся практически в вертикальном положении.

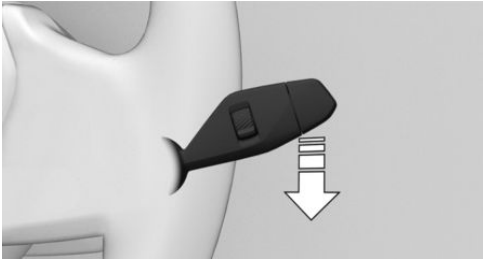

3. Полностью откиньте стеклоочистители от лобового стекла.



Безопасность

Оснащение автомобиля

В данной главе описаны варианты комплектации, системы и функции, которые доступны сейчас или будут доступны в даль-

нейшем в зависимости от модели, даже если их нет в конкретном автомобиле.

Дополнительная информация:

Комплектация транспортного средства, см. стр. 9.

Подушки безопасности

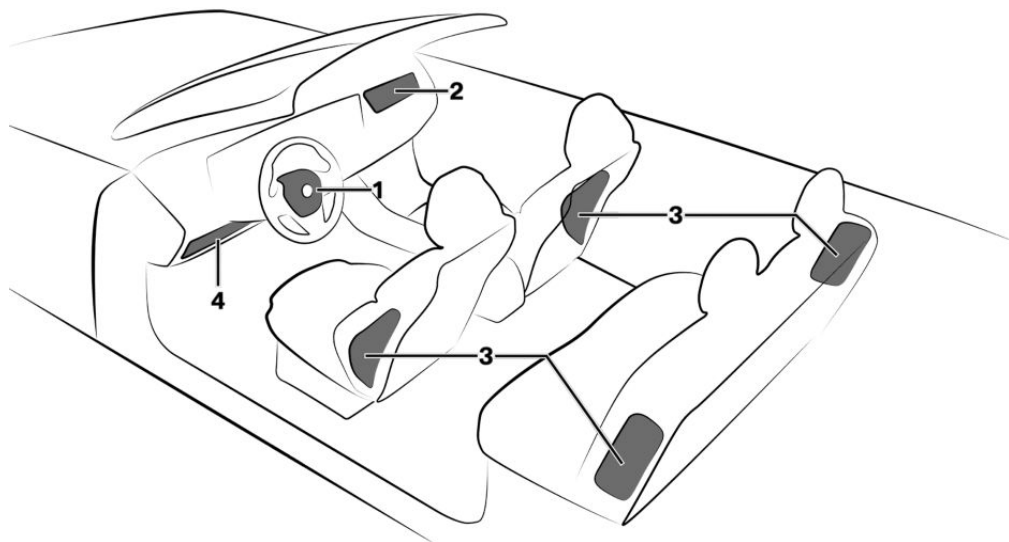

1 Фронтальная НПБ, водитель

2 Фронтальная НПБ, пассажир

3 Боковая подушка безопасности

4 Коленная подушка безопасности

Фронтальная надувная подушка безопасности

Фронтальная надувная подушка безопасности защищает водителя и переднего пассажира при лобовом столкновении, когда одни лишь ремни безопасности не в состоянии обеспечить надлежащий уровень защиты.

Боковая подушка безопасности

При боковом ударе боковая подушка безопасности защищает тело в области груди, таза и головы.

Доступность боковой подушки безопасности в задней части салона зависит от экспортного исполнения.

При боковом ударе боковые подушки безопасности в задней части салона защи-

щают тела пассажиров, сидящих по краям заднего сиденья, в боковых областях груди и таза.

Коленная подушка безопасности

Доступность коленной подушки безопасности зависит от экспортного исполнения.

Коленная подушка безопасности защищает ноги при лобовом столкновении.

Защитное действие

Общие положения

Надувные подушки безопасности срабатывают не при любых факторах ДТП. Например, они не срабатывают при незначительных авариях.

Указания по оптимальному защитному действию подушек безопасности

ОСТОРОЖНО

При неправильном положении сидений, неправильно надетых ремнях безопасности или нарушении зоны раскрытия системы надувных подушек безопасности не может обеспечить предусмотренную защиту и способна стать причиной дополнительных травм при срабатывании. Существует опасность травмирования и опасность для жизни. Соблюдайте указания по оптимальному защитному действию системы подушек безопасности.

- ▷ Не прислоняйтесь к надувным подушкам безопасности.
- ▷ Надевайте ремни безопасности правильно.
- ▷ Всегда берите руль за обод. Держите руки в положении 3 и 9 часов, для того чтобы максимально снизить риск повре-

ждения рук при срабатывании надувной подушки безопасности.

- ▷ Отрегулируйте сиденье и руль таким образом, чтобы руль можно было перехватывать по диагонали. Выбирайте настройки так, чтобы при перехватывании плечо было прижато к спинке сиденья и сохранялось максимально возможное расстояние от верхней части тела до руля.
- ▷ Следите за тем, чтобы передний пассажир сидел надлежащим образом, т. е. чтобы его ноги располагались в пространстве для ног, а не опирались на приборную панель.
- ▷ Следите за тем, чтобы пассажиры держали голову на достаточном расстоянии от боковой подушки безопасности.
- ▷ Между подушками безопасности и людьми не должны находиться другие люди, животные или предметы.
- ▷ Не закрывайте приборную панель и лобовое стекло на стороне переднего пассажира, т. е. не наносите клеящуюся пленку, не надевайте чехлы и не устанавливайте держатели для таких устройств, как навигационные приборы или мобильные телефоны.
- ▷ Запрещается оклеивать, обтягивать или любым другим способом видоизменять крышки надувных подушек безопасности.
- ▷ Не используйте крышку фронтальной подушки безопасности на стороне переднего пассажира в качестве места для хранения вещей.
- ▷ Держите отделения для мелких вещей в области подушек безопасности закрытыми, например в перчаточном ящике или центральном подлокотнике.
- ▷ Не используйте на передних сиденьях чехлы и обивку, не устанавливайте на них предметы, которые в специальном порядке не разрешены для исполь-

зования на сиденьях со встроенными подушками безопасности.

- ▶ Запрещается вешать на спинки сидений предметы одежды, например, куртки.
- ▶ Не изменяйте отдельные компоненты и разводку проводов. Это относится также к крышкам рулевого колеса и кожухам приборной панели и сидений.
- ▶ Не закрепляйте на рулевом колесе никакие предметы, например крепление для мобильных телефонов или декоративные элементы.
- ▶ Не демонтируйте систему подушек безопасности.

В некоторых ситуациях даже при соблюдении всех указаний невозможно полностью исключить травмы в результате контакта с надувными подушками безопасности.

У чувствительных пассажиров из-за шума от активации и надувания могут возникнуть кратковременные, как правило, незначительные нарушения слуха.

Работоспособность подушек безопасности

Указания по технике безопасности

ОСТОРОЖНО

После срабатывания системы подушек безопасности ее отдельные компоненты могут быть горячими. Существует опасность травмирования. Не прикасайтесь к отдельным компонентам системы.

ОСТОРОЖНО

Неквалифицированное обращение может стать причиной выхода системы подушек безопасности из строя или ее случайного срабатывания. При неисправности возникает опасность некорректного функционирования системы подушек безопасно-

сти при аварии. Существует опасность травмирования и опасность для жизни. Для проверки и ремонта или демонтажа и утилизации системы надувных подушек безопасности обратитесь на авторизованную СТОА, другую квалифицированную СТОА или специализированную СТО.

Показание на комбинации приборов



При включении готовности к движению на панели приборов загорается сигнальная лампа, которая сигнализирует о функциональной готовности всей системы надувных подушек безопасности и натяжителей ремней безопасности.

Сбой в работе



▶ Сигнальная лампа не загорается при включении Готовности к движению.

▶ Постоянно светится сигнальная лампа. Возможно, система надувных подушек безопасности или натяжитель ремня безопасности не работают. Незамедлительно обратитесь на авторизованную СТОА, другую квалифицированную СТОА или специализированную СТО для проверки автомобиля.

Изменение положения передних сидений

Для сохранения точности настройки сиденья калибруйте электрические передние сиденья, когда соответствующее сообщение появляется на дисплее управления.

Дополнительная информация:

Сиденья, см. стр. 112.

Замочный выключатель для надувной подушки безопасности переднего пассажира

Принцип действия

При использовании развернутой назад детской удерживающей системы на сиденье переднего пассажира подушку безопасности переднего пассажира можно деактивировать с помощью замочного выключателя. С помощью интегрированного ключа из автомобильного ключа можно деактивировать и снова активировать надувную подушку безопасности переднего пассажира.

Общие положения

Государственные постановления касательно того, какое детское сиденье допустимо для определенного возраста и роста ребенка, различаются в зависимости от страны. Необходимо учитывать местные государственные предписания.

Возможность деактивации подушки безопасности переднего пассажира зависит от комплектации или экспортного исполнения.

Обзор



Замочный выключатель для подушки безопасности переднего пассажира находится с наружной стороны приборной панели.

Деактивация надувной подушки безопасности переднего пассажира



1. Вставьте ключ и при необходимости еще раз нажмите на него.
2. Удерживайте его нажатым и поверните до упора в положение OFF. Вытащите ключ на упоре.
3. Следите за тем, чтобы замочный выключатель находился в конечном положении, чтобы подушка безопасности отключилась.

Надувная подушка безопасности переднего пассажира деактивирована. НБП водителя по-прежнему активна.

После снятия развернутой назад детской удерживающей системы с сиденья переднего пассажира снова включите надувную подушку безопасности переднего пассажира, чтобы она сработала в случае аварии.

Состояние подушки безопасности отображается посредством контрольной лампы на потолке.

Активация надувной подушки безопасности переднего пассажира



1. Вставьте ключ и при необходимости еще раз нажмите на него.
2. Удерживайте его нажатым и поверните до упора в положение ON. Вытащите ключ на упоре.
3. Следите за тем, чтобы замочный выключатель находился в конечном положении, чтобы подушка безопасности активировалась.

Надувная подушка безопасности переднего пассажира снова активирована и может сработать в соответствующих ситуациях.

Контрольная лампа НПБ переднего пассажира

Контрольная лампа надувной подушки безопасности переднего пассажира на потолке отображает состояние функции этой подушки безопасности.

После включения режима готовности к эксплуатации лампа загорается на короткое время и показывает, активирована ли подушка безопасности.

Индикация Функция

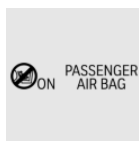

Когда надувная подушка безопасности переднего пассажира активирована, контрольная лампа горит в течение примерно 1 минуты, а затем гаснет.

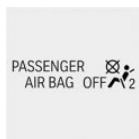

Когда надувная подушка безопасности переднего пассажира деактивирована, контрольная лампа горит непрерывно.

Проверьте статус контрольной лампы на потолке перед поездкой с пассажиром на переднем сиденье и во время поездки.

Система защиты при опрокидывании

Принцип действия

Система защиты при опрокидывании автоматически активируется при аварии соответствующей тяжести или при экстремальном наклоне по продольной оси. В доли секунды наружу выдвигаются расположенные за подголовниками задних сидений дуги безопасности.

В дополнение к усиленной раме лобового стекла система защиты при опрокидывании повышает безопасность пассажиров.

Общие положения

Не укладывайте тяжелые предметы на облицовку системы защиты от переворачивания

Указания по технике безопасности

ОСТОРОЖНО

При срабатывании системы защиты от переворачивания возможны повреждения или травмы. Существует опасность травмирования и повреждения имущества. Следите за тем, чтобы зона перемещения системы защиты от переворачивания оставалась свободной.

ОСТОРОЖНО

Неквалифицированное обращение может стать причиной выхода системы из строя или ее случайного срабатывания. При неисправности возникает опасность некорректного функционирования системы при аварии. Существует опасность травмирования и опасность для жизни. Для проверки и ремонта или демонтажа и утилизации системы обратитесь на авторизованную СТОА, другую квалифицированную СТОА или специализированную СТО.

ОСТОРОЖНО

После срабатывания или повреждения функциональные возможности системы ограничены или больше не обеспечиваются. Существует опасность травмирования и опасность для жизни.

После срабатывания или при повреждении системы обратитесь на авторизованную СТОА, другую квалифицированную СТОА или специализированную СТО для ее проверки и замены.

ОСТОРОЖНО

Если приведена в действие система защиты при опрокидывании, зона перемещения складного верха ограничена. Существует опасность травмирования и повреждения имущества. Если приведена в действие система защиты при опрокидывании, задействовать складной верх запрещается.

Обзор

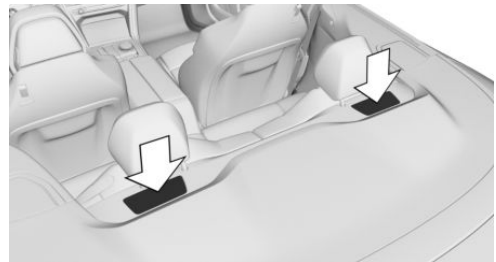

Облицовка системы защиты от переворачивания.

Активная защита пешеходов

Принцип действия

С активной защитой пешеходов при столкновении передней части автомобиля с пешеходом приподнимается крышка капота.

Общие положения

Сработавшая защита пешеходов создает дополнительное пространство деформации под крышкой капота для последующего удара головой. Для распознавания используются датчики, расположенные за бампером.

Газонаполненные амортизаторы системы допускаются к применению только в течение

ние определенного периода времени. Проверьте газонаполненные амортизаторы во время технического обслуживания и при необходимости замените.

Указания по технике безопасности

ОСТОРОЖНО

При контакте с отдельными компонентами петель и замков крышки капота возможно непреднамеренное срабатывание системы. Существует опасность травмирования и повреждения имущества. Не трогайте отдельные компоненты петель и замков капота.

ОСТОРОЖНО

Изменения в конструкции защиты пешеходов могут стать причиной выхода из строя, неисправности или непреднамеренного срабатывания защиты пешеходов. Существует опасность травмирования и опасность для жизни. Не вносите изменения в конструкцию защиты пешеходов, ее отдельных компонентах и электропроводки. Не демонтируйте систему.

ОСТОРОЖНО

Неквалифицированное обращение может стать причиной выхода системы из строя или ее случайного срабатывания. При неисправности возникает опасность некорректного функционирования системы при аварии. Существует опасность травмирования и опасность для жизни. Для проверки и ремонта или демонтажа и утилизации системы обратитесь на авторизованную СТОА, другую квалифицированную СТОА или специализированную СТО.

ОСТОРОЖНО

После срабатывания или повреждения функциональные возможности системы ограничены или больше не обеспечиваются. Существует опасность травмирования и опасность для жизни.

После срабатывания или при повреждении системы обратитесь на авторизованную СТОА, другую квалифицированную СТОА или специализированную СТО для ее проверки и замены.

УВЕДОМЛЕНИЕ

При открытии крышки капота со сработавшей системой активной защиты пешеходов возможно повреждение крышки капота или системы активной защиты пешеходов. Существует опасность повреждения имущества. Не открывайте крышку капота после отображения сообщения системы автоматической диагностики. Обратитесь на авторизованную СТОА, другую квалифицированную СТОА или специализированную СТО для проверки.

Индикация



При срабатывании активной защиты пешеходов отображаются символ и сообщение системы контроля параметров автомобиля.

Двигаясь с умеренной скоростью, немедленно направляйтесь на авторизованную СТОА, другую квалифицированную СТОА или специализированную СТО, чтобы проверить и отремонтировать систему.

Физические границы работы системы

Активная защита пешеходов срабатывает в определенном диапазоне скорости, примерно до 55 км/ч.

По соображениям безопасности в редких случаях система может срабатывать даже тогда, когда невозможно однозначно исключить столкновение с пешеходом, например, в следующих ситуациях:

- ▷ При столкновении с предметами, например, с бочкой или ограничительным столбом.
- ▷ При столкновении с животным.
- ▷ При ударе камнем.
- ▷ При въезде в снежный сугроб.

Сбой в работе

При сбое в работе активной защиты пешеходов отображаются различные сообщения.



Отображаются символ и сообщение системы контроля параметров автомобиля.

Двигаясь с умеренной скоростью, немедленно направляйтесь на авторизованную СТОА, другую квалифицированную СТОА или специализированную СТО, чтобы проверить и отремонтировать систему.

Системы предупреждения о столкновении

Общие положения

В зависимости от оснащения в автомобиле установлены различные системы, которые могут помочь предотвратить столкновение.

- ▷ Система предупреждения о наезде с функцией торможения, см. стр. 201.
- ▷ Система слежения за разметкой, см. стр. 211.
- ▷ Система предупреждения о перестроении, см. стр. 215.
- ▷ Предупреждение о боковом столкновении, см. стр. 219.
- ▷ Система предотвращения наезда сзади, см. стр. 221.
- ▷ Предупреждение о приоритете движения, см. стр. 222.
- ▷ Предупреждение о неправильном движении, см. стр. 225.
- ▷ Ассистент аварийной остановки, см. стр. 227.

Указания по технике безопасности

ОСТОРОЖНО

Система не освобождает водителя от личной ответственности за правильную оценку дорожной ситуации. Из-за системных ограничений система не может должным образом реагировать на все дорожные ситуации без участия водителя. Существует опасность аварии, травмирования и материального ущерба. Адаптируйте манеру вождения к ситуации на дороге. Следите за ситуацией на дороге, всегда оставайтесь готовыми к рулевому управлению и торможению, в соответствующих ситуациях активно действуйте.

ОСТОРОЖНО

Индикация и предупреждения не освобождают водителя от личной ответственности. Из-за системных ограничений предупреждения или реакции системы могут не выдаваться, выдаваться с задержкой, неправильно или неоправданно. Суще-

ствует опасность аварии, травмирования и материального ущерба. Адаптируйте манеру вождения к ситуации на дороге. Следите за дорожной обстановкой и в соответствующих ситуациях действуйте незамедлительно

Датчики

Системы интеллектуальной безопасности в зависимости от комплектации управляются следующими датчиками.

- ▷ Камера за лобовым стеклом.
- ▷ Передний радарный датчик.
- ▷ Боковые радиолокационные датчики, передние.
- ▷ Боковые радиолокационные датчики, задние.

Дополнительная информация:

Датчики автомобиля, см. стр. 41.

Включение/выключение систем предупреждения о столкновении

В зависимости от экспортного исполнения некоторые системы активируются автоматически каждый раз после начала движения.

Некоторые функции доступны для настройки.

M MODE: настройки моментов предупреждения нельзя изменить в режиме движения SPORT и — в зависимости от комплектации — в режиме движения TRACK.

1.  Меню Приложения
2. „Автомобиль“
3. „Настройки вождения“
4. „Система помощи водителю“
5. „Безопасность и предупреждения“
6. Выберите желаемые настройки.

M MODE: разные режимы движения влияют на доступность систем интеллектуальной

безопасности. В зависимости от выбранного режима движения некоторые системы интеллектуальной безопасности деактивируются.

Дополнительная информация:

M MODE, см. стр. 242.

Сброс настроек

Настройки систем предупреждения о столкновении можно сбросить до состояния при поставке автомобиля.

1.  меню «Приложения»
2. „Автомобиль“
3. „Настройки вождения“
4. „Система помощи водителю“
5. „Безопасность и предупреждения“
6. „Сбросить до рекомендуемых настроек“

Физические границы работы системы

Указание по технике безопасности

ОСТОРОЖНО

Из-за системных ограничений система может не реагировать, реагировать слишком поздно, неправильно или необоснованно. Существует опасность аварии, травмирования и материального ущерба. Соблюдайте указания по физическим границам работы системы и при необходимости активно вмешивайтесь.

Возможности распознавания

Возможности распознавания системы ограничены.

Система учитывает только объекты, которые находятся в зоне распознавания установленных датчиков и распознаются системой.



В зависимости от комплектации область также контролируется камерами или радарными датчиками.

Поэтому реакции системы могут быть ошибочными или запаздывать.

Системные ограничения датчиков

Дополнительная информация:

Датчики автомобиля, см. стр. 41.

Система предупреждения о наезде с функцией торможения

Принцип действия

Предупреждение о лобовом столкновении помогает избежать аварий. Если авария неизбежна, система может уменьшить тяжесть ее последствий.

Система предупреждает о возможной опасности столкновения и при необходимости самостоятельно тормозит.

Общие положения

Система предупреждения о лобовом столкновении в зависимости от оснащения обладает следующими функциями:

- ▶ Система предупреждения о столкновении с функцией торможения на городских скоростях, см. стр. 204.
- ▶ Система предупреждения о наезде на пешеходов с функцией торможения на городских скоростях, см. стр. 206.
- ▶ Система предупреждения на перекрестках с функцией торможения на городских скоростях, см. стр. 208.
- ▶ Система объезда препятствий, см. стр. 209.

Указания по технике безопасности

ОСТОРОЖНО

Система не освобождает водителя от личной ответственности за правильную оценку дорожной ситуации. Из-за системных ограничений система не может должным образом реагировать на все дорожные ситуации без участия водителя. Существует опасность аварии, травмирования и материального ущерба. Адаптируйте манеру вождения к ситуации на дороге. Следите за ситуацией на дороге, всегда оставайтесь готовыми к рулевому управлению и торможению, в соответствующих ситуациях активно действуйте.

ОСТОРОЖНО

Индикация и предупреждения не освобождают водителя от личной ответственности. Из-за системных ограничений предостережения или реакции системы могут не выдаваться, выдаваться с задержкой, неправильно или неоправданно. Существует опасность аварии, травмирования и материального ущерба. Адаптируйте манеру вождения к ситуации на дороге. Следите за дорожной обстановкой и в соответствующих ситуациях действуйте незамедлительно

Датчики

Система в зависимости от оснащения управляется следующими датчиками:

- ▶ Камера за лобовым стеклом.
- ▶ Передний радарный датчик.
- ▶ Боковые радиолокационные датчики, передние.

Дополнительная информация:

Датчики автомобиля, см. стр. 41.

Диапазон скорости

Начиная со скорости прибл. 5 км/ч система предупреждает о возможной опасности столкновения.

При скорости выше примерно 250 км/ч система временно деактивируется.

Некоторые функции активируются раньше.

Если скорость снова опускается ниже этого значения, система активируется.

Включение/выключение предупреждения о лобовом столкновении

Автоматическое включение системы

В зависимости от экспортного исполнения система автоматически включается каждый раз после трогания с места.

Включение системы вручную

Система активируется при настройке момента предупреждения.

Дополнительная информация:

Настройка момента предупреждения, см. стр. 202.

Выключение системы вручную

В зависимости от экспортного исполнения настройка возможна только при неподвижном состоянии транспортного средства или в очень низком диапазоне скоростей.

При необходимости необходимо последовательно подтвердить выключение на дисплее управления.

1.  меню «Приложения»
2. „Автомобиль“
3. „Настройки вождения“
4. „Система помощи водителю“
5. „Безопасность и предупреждения“

6. „Предупрежд. о лобовом столкн.“

7. „Выключено“

Настройка момента предупреждения

1.  меню «Приложения»
2. „Автомобиль“
3. „Настройки вождения“
4. „Система помощи водителю“
5. „Безопасность и предупреждения“
6. „Предупрежд. о лобовом столкн.“
7. Выберите нужную настройку.

Чем выше установленный уровень чувствительности момента предупреждения, тем больше предупреждений будет отображаться. Поэтому система может выдавать большее количество преждевременных или необоснованных предупреждений и реакций.

Система проверяет, имеется ли ухудшение видимости. В зависимости от комплектации: характер взгляда водителя учитывается с помощью специальной камеры Driver Attention Camera на комбинации приборов. На время подачи предупреждений также влияют условия видимости и характер взгляда водителя.

Показание в комбинации приборов

На комбинации приборов и, в зависимости от комплектации, на проекционном дисплее отображаются следующие контрольные и сигнальные лампы:



Сим-вол	Значение
---------	----------



В зависимости от комплектации и экспортного исполнения:

Распознано ограничение функциональности, например, из-за системных ограничений датчиков, или система отказала. Продолжение движения возможно. При необходимости соблюдайте указания из сообщений системы контроля параметров автомобиля.

Системные ограничения датчиков, см. стр. 41.



В зависимости от комплектации и экспортного исполнения:

Система выключена.



Опасность столкновения с человеком, например пешеходом.



Опасность столкновения, например с автомобилем, движущимся в попутном направлении.



Опасность столкновения, например с автомобилем, движущимся в поперечном направлении справа.



Опасность столкновения, например с автомобилем, движущимся в поперечном направлении слева.



Опасность столкновения с автомобилем в нераспознанном направлении движения.

Отображение красных сигнальных ламп может варьироваться, так как при определенных обстоятельствах система распознает несколько объектов.

Функция предупреждения

У предупреждения о лобовом столкновении несколько уровней предупреждения в зависимости от той или иной опасной ситуации. При предварительном предупреждении загорается красная сигнальная лампа. При экстренном предупреждении мигает красная сигнальная лампа и дополнительно раздается звуковой сигнал.

При предостережении системой немедленно берите управление на себя согласно ситуации.

▷ Красная сигнальная лампа горит:
Обнаружена опасная ситуация. Необходимо повышенное внимание.

▷ Красная сигнальная лампа мигает:
Существует опасность столкновения. Немедленно примите управление на себя.

▷ Раздается предупреждающий звуковой сигнал:

Существует опасность столкновения. Немедленно примите управление на себя.

▷ Автоматическое воздействие на тормозной механизм:

В зависимости от оснащения и ситуации система при предстоящем столкновении дополнительно может оказывать автоматическое воздействие на тормозной механизм и, при необходимости, автоматически тормозить вплоть до полной остановки.

При быстром и сильном нажатии педали тормоза используется максимальная тормозная сила автомобиля.

Автоматическое воздействие на тормозной механизм

При опасности столкновения система при необходимости помогает функцией автоматического воздействия на тормозной механизм.

При низкой скорости автомобиль может быть заторможен до неподвижного состояния.

При автоматическом воздействии на тормозной механизм в некоторых случаях система динамического контроля устойчивости активируется автоматически.

Воздействие на тормозной механизм прерывается резким нажатием педали акселератора, отпусканием педали тормоза или активным движением рулевого колеса.

В зависимости от оснащения и ситуации воздействие на тормозной механизм происходит на скорости прибл. до 250 км/ч.

На скорости свыше 210 км/ч происходит короткое воздействие на тормозной механизм.

Физические границы работы системы

Указание по технике безопасности

ОСТОРОЖНО

Из-за системных ограничений система может не реагировать, реагировать слишком поздно, неправильно или необоснованно. Существует опасность аварии, травмирования и материального ущерба. Соблюдайте указания по физическим границам работы системы и при необходимости активно вмешивайтесь.

Возможности распознавания

Возможности распознавания системы ограничены.

Система учитывает только объекты, которые находятся в зоне распознавания установленных датчиков и распознаются системой.

В зависимости от комплектации область также контролируется камерами или радарными датчиками.

Поэтому реакции системы могут быть ошибочными или запаздывать.

Системные ограничения датчиков

Дополнительная информация:

Датчики автомобиля, см. стр. 41.

Функциональные ограничения

Функция может быть ограничена, например, в следующих ситуациях:

- ▶ На узких поворотах.
- ▶ При ограничении системы управления устойчивостью движения.
- ▶ До 10 секунд после включения режима готовности к движению с помощью кнопки Старт/Стоп.

Кроме того, не используйте систему предупреждения о лобовом столкновении при пуске двигателя с буксира или буксировке.

Система предупреждения о столкновении с функцией торможения на городских скоростях

Принцип действия

Система предупреждения о столкновении с функцией торможения на городских скоростях предупреждает о возможной опасности столкновения и при необходимости автоматически притормаживает.

Если авария неизбежна, система помогает уменьшить скорость столкновения.



Общие положения

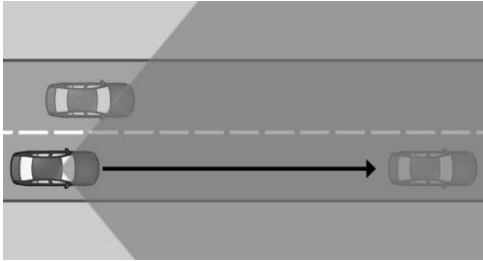

Датчики регистрируют дорожную ситуацию в зоне распознавания.

Начиная со скорости прибл. 5 км/ч система предупреждает о возможной опасности столкновения с автомобилями. Время появления предупреждений может отличаться в зависимости от текущей дорожной ситуации.

Собственные динамические свойства учитываются в реакциях системы. При распознанной активной манере вождения предупреждения и воздействия на тормозной механизм инициируются менее часто.

Указания по технике безопасности

ОСТОРОЖНО

Система не освобождает водителя от личной ответственности за правильную оценку дорожной ситуации. Из-за системных ограничений система не может должным образом реагировать на все дорожные ситуации без участия водителя. Существует опасность аварии, травмирования и материального ущерба. Адаптируйте манеру вождения к ситуации на дороге. Следите за ситуацией на дороге, всегда оставайтесь готовыми к рулевому управлению и торможению, в соответствующих ситуациях активно действуйте.

ОСТОРОЖНО

Индикация и предупреждения не освобождают водителя от личной ответственности. Из-за системных ограничений предупреждения или реакции системы могут не выдаваться, выдаваться с задержкой, неправильно или неоправданно. Существует опасность аварии, травмирования и материального ущерба. Адаптируйте манеру вождения к ситуации на дороге. Следите за дорожной обстановкой и в соответствующих ситуациях действуйте незамедлительно

Показание на комбинации приборов

При угрозе столкновения с распознанным автомобилем отображается сигнальная лампа.

Символ	Значение
	Предупреждение о столкновении с распознанным автомобилем.



Функция предупреждения

Предостережение просит вас вмешаться самостоятельно.

Дополнительная информация:

Предупреждение о лобовом столкновении, см. стр. 201.

Физические границы работы системы

Общие положения

Учитывайте пределы системы, указанные в главе «Предупреждение о лобовом столкновении».

Зона распознавания

Может быть не обнаружено или обнаружено с задержкой следующее, например:

- ▷ Медленно движущийся впереди автомобиль, на который сзади наезжает автомобиль, движущийся с высокой скоростью.
- ▷ Внезапно перестраивающиеся на вашу полосу или сильно тормозящие автомобили.
- ▷ Автомобили с нестандартной задней частью.
- ▷ Движущиеся впереди двухколесные транспортные средства.

Верхняя предельная скорость

При скорости выше примерно 250 км/ч система временно деактивируется.

Если скорость снова опускается ниже этого значения, система реагирует в соответствии с настройками.

Система предупреждения о наезде на пешеходов с функцией торможения на городских скоростях

Принцип действия

Система предупреждения о наезде на пешеходов с функцией торможения на городских скоростях предупреждает о возможной опасности столкновения с пешеходами и велосипедистами и при необходимости автоматически притормаживает. Система предупреждает о скорости, типичной для городов или иных населенных пунктов.

Если авария неизбежна, система помогает уменьшить скорость столкновения.

Общие положения

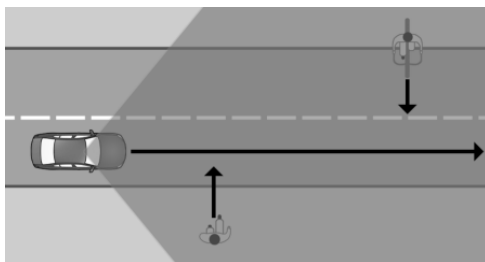

Датчики регистрируют дорожную ситуацию в зоне распознавания.

Начиная со скорости выше примерно 5 км/ч система предупреждает о возможной опасности столкновения с пешеходами или велосипедистами.

Указания по технике безопасности

⚠ ОСТОРОЖНО

Система не освобождает водителя от личной ответственности за правильную оценку дорожной ситуации. Из-за системных ограничений система не может должным образом реагировать на все дорожные ситуации без участия водителя. Существует опасность аварии, травмирования и материального ущерба. Адаптируйте манеру вождения к ситуации на дороге. Следите за ситуацией на дороге, всегда оставайтесь готовыми к рулевому управлению и торможению, в соответствующих ситуациях активно действуйте.

⚠ ОСТОРОЖНО

Индикация и предупреждения не освобождают водителя от личной ответственности. Из-за системных ограничений предупреждения или реакции системы могут не выдаваться, выдаваться с задержкой, неправильно или неоправданно. Суще-

ствует опасность аварии, травмирования и материального ущерба. Адаптируйте манеру вождения к ситуации на дороге. Следите за дорожной обстановкой и в соответствующих ситуациях действуйте незамедлительно

Показание на комбинации приборов

При угрозе столкновения с распознанным пешеходом или велосипедистом отображается сигнальная лампа.

Символ Значение



Опасность столкновения с человеком, например пешеходом.

Функция предупреждения

Предостережение просит вас вмешаться самостоятельно.

Дополнительная информация:

Предупреждение о лобовом столкновении, см. стр. 201.

Физические границы работы системы

Общие положения

Учитывайте пределы системы, указанные в главе «Предупреждение о лобовом столкновении».

Зона распознавания

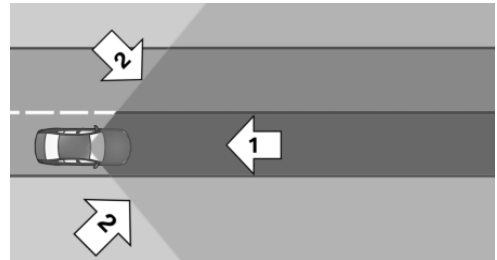

Зона распознавания перед автомобилем состоит из двух частей:

- ▶ Центральная зона, стрелка 1, непосредственно перед автомобилем.
- ▶ Расширенная зона, стрелки 2, справа и слева от центральной зоны.

Столкновение угрожает при нахождении людей, например пешеходов или велосипедистов, в центральной зоне. О людях, находящихся в расширенной зоне, предупреждение выдается только в том случае, если они идут в направлении центральной зоны.

Могут быть не обнаружены следующие объекты, например:

- ▶ Частично закрытые пешеходы или велосипедисты.
- ▶ Пешеходы, которые не распознаются как пешеходы из-за своего контура или положения тела.
- ▶ Пешеходы, рост которых слишком мал для распознавания датчиками.

Верхняя предельная скорость

В зависимости от комплектации, система реагирует на пешеходов и велосипедистов при собственной скорости автомобиля ниже примерно 80 км/ч.

Система предупреждения на перекрестках с функцией торможения на городских скоростях

Принцип действия

Система предупреждения на перекрестках с функцией торможения на городских скоростях предупреждает о перекрестках и тем самым помогает избежать ДТП с поперечным движением на перекрестках и примыканиях второстепенных дорог. При движении на городской скорости в населенных пунктах или городах система предупреждает о возможной опасности столкновения и при необходимости притормаживает автоматически.

Если авария неизбежна, система помогает уменьшить скорость столкновения.

Общие положения

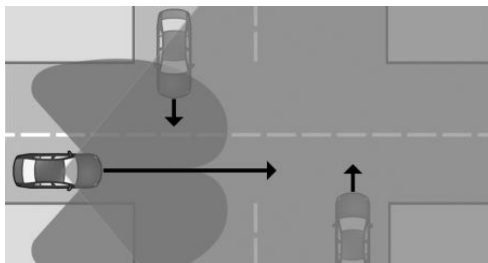

Датчики регистрируют дорожную ситуацию в зоне распознавания.

Система может распознавать автомобили, движущиеся в поперечном направлении, если они попадают в зону распознавания датчиков.

Предупреждение подается на перекрестках, примыкающих дорогах и выездах при распознавании опасности столкновения с движущимся в поперечном направлении транспортом.

Начиная со скорости примерно 10 км/ч система предупреждает о возможной опасности столкновения с автомобилями.

Время появления предупреждений может отличаться в зависимости от текущей дорожной ситуации.

Указания по технике безопасности

ОСТОРОЖНО

Система не освобождает водителя от личной ответственности за правильную оценку дорожной ситуации. Из-за системных ограничений система не может должным образом реагировать на все дорожные ситуации без участия водителя. Существует опасность аварии, травмирования и материального ущерба. Адаптируйте манеру вождения к ситуации на дороге. Следите за ситуацией на дороге, всегда оставайтесь готовыми к рулевому управлению и торможению, в соответствующих ситуациях активно действуйте.

ОСТОРОЖНО

Индикация и предупреждения не освобождают водителя от личной ответственности. Из-за системных ограничений предостережения или реакции системы могут не выдаваться, выдаваться с задержкой, неправильно или неоправданно. Существует опасность аварии, травмирования и материального ущерба. Адаптируйте манеру вождения к ситуации на дороге. Следите за дорожной обстановкой и в соответствующих ситуациях действуйте незамедлительно.

 ОСТОРОЖНО

При буксировке для запуска двигателя/буксировке с включенными системами безопасности или системами помощи водителю поведение отдельных систем может привести к ДТП, например, из-за автоматического замедления или ускорения. Существует опасность аварии, травмирования и материального ущерба. Не используйте соответствующие системы безопасности или системы помощи водителю при буксировке для запуска двигателя/буксировке.

Показание на комбинации приборов

При угрозе столкновения с распознанным автомобилем отображается сигнальная лампа.

Символ Значение

Опасность столкновения с автомобилем, идущим в поперечном направлении справа.



Опасность столкновения с автомобилем, идущим в поперечном направлении слева.



Опасность столкновения с автомобилем, движущимся в нераспознанном направлении.

Функция предупреждения

Предостережение просит вас вмешаться самостоятельно.

Дополнительная информация:

Предупреждение о лобовом столкновении, см. стр. 201.

Физические границы работы системы**Общие положения**

Учитывайте пределы системы, указанные в главе «Предупреждение о лобовом столкновении».

Зона распознавания

Могут быть не обнаружены следующие объекты, например:

- ▶ Движущиеся в поперечном направлении автомобили, если они скрыты, например, зданиями.
- ▶ Автомобили с необычным видом сбоку.
- ▶ Автомобили в крайне динамичных дорожных ситуациях.
- ▶ Внезапно перестраивающиеся на вашу полосу или сильно тормозящие автомобили.
- ▶ Движущиеся в поперечном направлении двухколесные транспортные средства.

Верхняя предельная скорость

Система реагирует на движущиеся в поперечном направлении автомобили, если собственная скорость ниже около 80 км/ч.

Система объезда препятствий**Принцип действия**

Система объезда препятствий поддерживает водителя в определенных ситуациях при объезде, например при внезапном появлении препятствий или пешеходов.

Общие положения

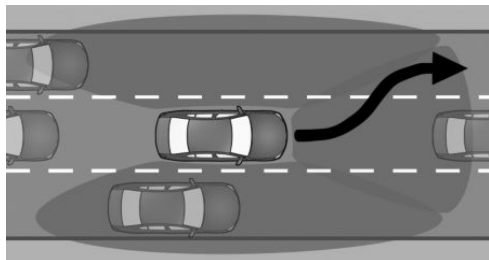

Система выдает предупреждение или помогает водителю, если есть возможность бокового объезда.

Датчики контролируют и распознают свободное пространство вокруг автомобиля.

Распознанное свободное пространство используется для объезда, а выполняемый водителем маневр поддерживается с учетом требований безопасности.

Указания по технике безопасности

ОСТОРОЖНО

Система не освобождает водителя от личной ответственности за правильную оценку дорожной ситуации. Из-за системных ограничений система не может должным образом реагировать на все дорожные ситуации без участия водителя. Существует опасность аварии, травмирования и материального ущерба. Адаптируйте манеру вождения к ситуации на дороге. Следите за ситуацией на дороге, всегда оставайтесь готовыми к рулевому управлению и торможению, в соответствующих ситуациях активно действуйте.

ОСТОРОЖНО

Индикация и предупреждения не освобождают водителя от личной ответственности. Из-за системных ограничений предупреждения или реакции системы могут не выдаваться, выдаваться с задержкой, неправильно или неоправданно. Существует опасность аварии, травмирования и материального ущерба. Адаптируйте манеру вождения к ситуации на дороге. Следите за дорожной обстановкой и в соответствующих ситуациях действуйте незамедлительно.

Необходимые для работы условия

- ▷ Активно предупреждение о лобовом столкновении.
- ▷ Датчики распознают достаточное свободное пространство вокруг автомобиля.

Диапазон скорости

Система объезда препятствий поддерживает водителя в диапазоне скорости примерно от 30 км/ч до 160 км/ч.

Показание в комбинации приборов

При угрозе столкновения с распознанным автомобилем или человеком, например пешеходом, отображается сигнальная лампа.

Символ	Значение
	Предостережение при обнаружении автомобиля.
	Опасность столкновения с пешеходом.



Предостережение при обнаружении автомобиля.



Опасность столкновения с пешеходом.

Функция предупреждения с функцией помощи объезда

Если автомобиль приближается к другому объекту с высокой дифференциальной скоростью, то при непосредственной опасности столкновения отображается предупреждение.

Предупреждение требует вмешательства водителя.

При опасности столкновения система помогает водителю совершить объезд.

Физические границы работы системы

Общие положения

Учитывайте пределы системы, указанные в главе «Предупреждение о лобовом столкновении».

Зона распознавания

Могут быть не обнаружены следующие объекты, например:

- ▶ Медленно движущийся впереди автомобиль, на который сзади наезжает автомобиль, движущийся с высокой скоростью.
- ▶ Внезапно перестраивающиеся на вашу полосу или сильно тормозящие автомобили.
- ▶ Автомобили с нестандартной задней частью.
- ▶ Движущиеся впереди двухколесные транспортные средства.
- ▶ Частично закрытые пешеходы или велосипедисты.
- ▶ Пешеходы, которые не распознаются как пешеходы из-за своего контура или положения тела.
- ▶ Пешеходы, рост которых слишком мал для распознавания датчиками.

Система слежения за разметкой

Принцип действия

Система слежения за разметкой выдает предупреждение, если автомобиль намеревается покинуть дорожное полотно или полосу движения.

Общие положения

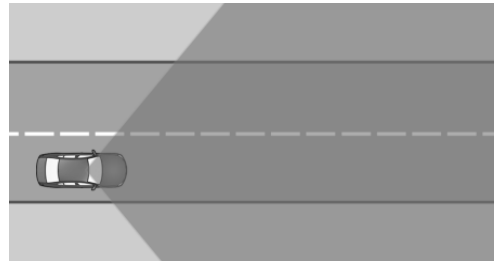

Датчики регистрируют дорожную ситуацию в зоне распознавания.

Система выдает предупреждение, начиная с минимальной скорости. Минимальная скорость зависит от страны и отображается на дисплее управления.

Различные системные функции предупреждения помогают водителю удерживать автомобиль в полосе движения.

Система не предупреждает, если перед сменой полосы движения происходит включение соответствующего сигнала поворота.

Указания по технике безопасности

ОСТОРОЖНО

Система не освобождает водителя от личной ответственности за оценку состояния дороги и дорожной ситуации. Существует опасность аварии, травмирования

и материального ущерба. Адаптируйте манеру вождения к ситуации на дороге. Следите за дорожной обстановкой и в соответствующих ситуациях действуйте незамедлительно. При предупреждении не нужно без необходимости сильно поворачивать руль.

ОСТОРОЖНО

Индикация и предупреждения не освобождают водителя от личной ответственности. Из-за системных ограничений предостережения или реакции системы могут не выдаваться, выдаваться с задержкой, неправильно или неоправданно. Существует опасность аварии, травмирования и материального ущерба. Адаптируйте манеру вождения к ситуации на дороге. Следите за дорожной обстановкой и в соответствующих ситуациях действуйте незамедлительно.

Необходимое для работы условие

Камера должна распознавать ограничение полосы, чтобы система слежения за разметкой была активна.

Зоны вокруг датчиков должны быть чистыми и ничем не перекрыты.

Датчики

Система управляется камерой за лобовым стеклом.

Включение/выключение системы слежения за разметкой

Автоматическое включение системы

В зависимости от экспортного исполнения система автоматически включается каждый раз после трогания с места.

Включение системы вручную

Система активируется при настройке момента предупреждения.

Дополнительная информация:

Настройка момента предупреждения, см. стр. 212.

Выключение системы вручную

В зависимости от комплектации и экспортного исполнения отключение необходимо подтверждать поочередно на дисплее управления.

1.  меню «Приложения»
2. „Автомобиль“
3. „Настройки вождения“
4. „Система помощи водителю“
5. „Безопасность и предупреждения“
6. „Предупр. о сходе с полосы“
7. „Выключено“

Настройка системы слежения за разметкой

Настройка момента предупреждения

1.  меню «Приложения»
2. „Автомобиль“
3. „Настройки вождения“
4. „Система помощи водителю“
5. „Безопасность и предупреждения“
6. „Предупр. о сходе с полосы“
7. Выберите нужную настройку.
 - ▷ „Рано“
 - ▷ „Средне“
 - ▷ „Понижено“

В зависимости от ситуации некоторые предостережения подавляются, например при намеренном наезде на дорожную разметку на поворотах

или при динамичном обгоне без указателя поворота.

Настройка интенсивности вибрации руля

1.  меню «Приложения»
2. «Автомобиль»
3. «Настройки вождения»
4. «Система помощи водителю»
5. «Оповещающие сигналы на руле»
6. «Интенсивность вибрации»
7. Выберите нужную настройку.

Настройка принимается для всех систем предупреждения о столкновении.





В зависимости от экспортного исполнения: включение/выключение подруливания

1.  меню «Приложения»
2. «Автомобиль»
3. «Настройки вождения»
4. «Система помощи водителю»
5. «Безопасность и предупреждения»
6. «Предупр. о сходе с полосы»
7. «Подруливание»

В некоторых экспортных вариантах исполнения подруливание автоматически включается каждый раз после трогания с места.

Показание в комбинации приборов

В зависимости от комплектации и экспортного исполнения на комбинации приборов отображаются различные состояния системы.

Символ	Значение
	Контрольная лампа мигает зеленым: система выдает активное предупреждение. При необходимости система выполняет подруливание.
	Контрольная лампа горит желтым светом: распознано ограничение функциональности, например, из-за низко расположенного солнца или вследствие отказа системы. Продолжение движения возможно. При необходимости соблюдайте указания из сообщений системы контроля параметров автомобиля.
	Контрольная лампа мигает желтым светом: выдается активное предупреждение. Система не выполняет подруливание.
	Контрольная лампа горит серым светом: система выключена или автоматически деактивирована, например, из-за активации режима DSC OFF.
	Контрольная лампа мигает серым светом: выдается активное предупреждение. Система не выполняет подруливание.

В зависимости от комплектации и экспортного исполнения информация из системы отображается в Assisted View на панели приборов.

Дополнительная информация:

Assisted View, см. стр. 172.

Функция предупреждения

Общие положения

В зависимости от ситуации и скорости срабатывают различные функции предупреждения системы слежения за разметкой:

- ▷ Контрольные лампы на комбинации приборов.
- ▷ Вибрация рулевого колеса.
- ▷ Подруливание.
- ▷ Предупреждающий сигнал.

Вибрация рулевого колеса

При съезде с полосы движения и распознанном ограничении полосы движения руль вибрирует в зависимости от соответствующей настройки.

Если перед сменой полосы включается указатель поворота в соответствующем направлении, то предостережение не выдается.

Подруливание

В зависимости от комплектации и экспортного исполнения: если на скорости в диапазоне до 210 км/ч происходит наезд на ограничение полосы движения, система в дополнение к вибрации при необходимости реагирует посредством активного подруливания. Система помогает водителю удерживать автомобиль на полосе движения. Подруливание чувствуется на руле, и его можно в любое время изменить вручную.

При активном подруливании в комбинации приборов отображается лампочка.

Подруливание блокируется, например, в следующих ситуациях:

- ▷ При сильном ускорении или торможении.
- ▷ При включении указателя поворота.

- ▷ С включенной аварийной световой сигнализацией.
- ▷ В дорожных ситуациях с высокой динамикой движения.
- ▷ Во время регулирования устойчивости при движении системой динамического контроля устойчивости.
- ▷ Непосредственно после подруливания системами транспортного средства.
- ▷ При активном возврате в полосу движения после обгона.

Отмена предостережения

Предостережение или активное подруливание прерываются, например, в следующих ситуациях:

- ▷ Автоматически спустя несколько секунд.
- ▷ При возврате на полосу.
- ▷ При сильном ускорении или торможении.
- ▷ С включенной аварийной световой сигнализацией.
- ▷ При включении указателя поворота.
- ▷ Во время регулирования устойчивости при движении системой динамического контроля устойчивости.
- ▷ При деактивированной системе динамического контроля устойчивости.
- ▷ Непосредственно после подруливания системами транспортного средства.
- ▷ При ручном подруливании.
- ▷ При активации другой системы помощи водителю.
- ▷ Ограничения полосы движения не распознаны.
- ▷ По достижении системных ограничений.

Звуковой предупреждающий сигнал

Предупреждающий сигнал звучит, если водитель не управляет автомобилем само-

стоятельно после того, как система слежения за разметкой в течение трех минут несколько раз выполняла активное подруливание.

- ▷ После второго подруливания раздается короткий предупреждающий сигнал.
- ▷ После третьего подруливания раздается более длинный предупреждающий сигнал.

Дополнительно отображается сообщение системы контроля параметров автомобиля.

Звуковой предупреждающий сигнал и сообщение системы контроля параметров автомобиля призывают точнее двигаться по полосам движения.

Продолжительный предупреждающий сигнал прерывается, когда водитель берет рулевое управление на себя.

Физические границы работы системы

Общие положения

Учитывайте пределы системы, указанные в главе «Системы предупреждения о столкновении».

Функциональные ограничения

Функция может быть ограничена, например, в следующих ситуациях:

- ▷ При отсутствующих, изъезженных, плохо видимых, сходящихся или расходящихся или нечетких ограничениях полосы, как, например, в районе ремонтных работ.
- ▷ С ограничениями полос движения, покрытых снегом, льдом, грязью или водой.
- ▷ На узких поворотах или на узком дорожном полотне.
- ▷ Когда ограничения полос движения не белые.

- ▷ Когда ограничения полос движения закрыты другими объектами.
- ▷ При тесном сближении с движущимся впереди автомобилем.
- ▷ До 10 секунд после включения режима готовности к движению с помощью кнопки Старт/Стоп.
- ▷ В то время как система динамического контроля устойчивости имеет ограниченную функциональность или деактивирована.

При ограниченном функционировании выдается сообщение системы контроля параметров автомобиля. В зависимости от экспортного исполнения: дополнительно горит желтая контрольная лампа.

Система предупреждения о перестроении

Принцип действия

Система предупреждения о перестроении распознает, когда автомобили находятся в мертвой зоне или приближаются в соседнем ряду сзади.

Сигнальная лампа в наружном зеркале выдает предупреждения с несколькими уровнями приоритетности.

Общие положения

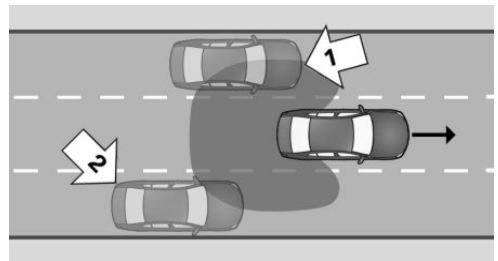

Радарные датчики, начиная с минимальной скорости, контролируют пространство сзади автомобиля и рядом с ним.

Минимальная скорость зависит от конкретной страны и отображается в меню системы предупреждения о перестроении.

Система показывает, когда автомобили находятся в мертвой зоне, стрелка 1, или приближаются в соседнем ряду сзади, стрелка 2. Сигнальная лампа в наружном зеркале загорается приглушенным светом.

Перед сменой полосы с включенным указателем поворота система дает предупреждение в вышеуказанных ситуациях. Сигнальная лампа в наружном зеркале мигает, и рулевое колесо вибрирует.

При поворотах на скорости прим. до 20 км/ч руль не вибрирует.

Указания по технике безопасности

ОСТОРОЖНО

Система не освобождает водителя от личной ответственности за правильную оценку дорожной ситуации. Из-за системных ограничений система не может должным образом реагировать на все дорожные ситуации без участия водителя. Существует опасность аварии, травмирования и материального ущерба. Адаптируйте манеру вождения к ситуации на дороге. Следите за ситуацией на дороге, всегда оставайтесь готовыми к рулевому управлению и торможению, в соответствующих ситуациях активно действуйте.

ОСТОРОЖНО

Индикация и предупреждения не освобождают водителя от личной ответственности. Из-за системных ограничений предупреждения или реакции системы могут не выдаваться, выдаваться с задержкой, неправильно или неоправданно. Существует опасность аварии, травмирования

и материального ущерба. Адаптируйте манеру вождения к ситуации на дороге. Следите за дорожной обстановкой и в соответствующих ситуациях действуйте незамедлительно

Датчики

Управление системой осуществляется с помощью следующих датчиков:

- ▶ Камера за лобовым стеклом.
- ▶ Боковые радиолокационные датчики, задние.

Необходимое для работы условие

Зоны вокруг датчиков должны быть чистыми и ничем не перекрыты.

Включение/выключение системы предупреждения о перестроении

1. ■■ меню «Приложения»
2. „Автомобиль“
3. „Настройки вождения“
4. „Система помощи водителю“
5. „Безопасность и предупреждения“
6. „Предупреждение о перестр.“
7. Выберите нужную настройку.

Настройка системы предупреждения о перестроении

Настройка момента предупреждения

1. ■■ меню «Приложения»
2. „Автомобиль“
3. „Настройки вождения“
4. „Система помощи водителю“
5. „Безопасность и предупреждения“



6. „Предупреждение о перестр.“
7. Выберите нужную настройку.

Настройка интенсивности вибрации руля

1. меню «Приложения»
2. „Автомобиль“
3. „Настройки вождения“
4. „Система помощи водителю“
5. „Оповещающие сигналы на руле“
6. „Интенсивность вибрации“
7. Выберите нужную настройку.

Настройка принимается для всех систем предупреждения о столкновении.

В зависимости от экспортного исполнения: включение/выключение подруливания

1. меню «Приложения»
2. „Автомобиль“
3. „Настройки вождения“
4. „Система помощи водителю“
5. „Безопасность и предупреждения“
6. „Предупреждение о перестр.“
7. „Подруливание“

Показание на комбинации приборов

В зависимости от комплектации и экспортного исполнения информация из системы отображается в Assisted View на панели приборов.

Дополнительная информация:

Assisted View, см. стр. 172.

Функция предупреждения

Сигнальная лампа в наружном зеркале



Сигнальная лампа в наружном зеркале предупреждает о возможном столкновении с распознанным автомобилем.

Предварительное предупреждение

Сигнальная лампа в наружном зеркале загорается приглушенным светом, когда автомобили находятся в мертвой зоне или приближаются сзади.

Экстренное предупреждение

При экстренном предупреждении руль кратковременно вибрирует. Сигнальная лампа в наружном зеркале ярко мигает.

Экстренное предупреждение выдается при выполнении следующих условий:

- ▶ В критической зоне находится другой автомобиль.
- ▶ Свой автомобиль приближается к другой полосе движения.
- ▶ В зависимости от системной настройки, если включен указатель поворота.

Предостережение деактивируется, когда другой автомобиль покинул критическую зону или после выключения указателя поворота.

Подруливание

В зависимости от экспортного исполнения: если при движении на скорости до 210 км/ч реакция на вибрацию рулевого колеса отсутствует и выполнен наезд на ограничение полосы движения, система при необходимости выполняет активное подруливание. При этом подруливание помогает вернуть автомобиль в полосу движения. Подруливание чувствуется на руле, и его можно в любое время изменить вручную. Подруливание выполняется начиная с минимальной скорости. Данная минимальная скорость отображается на дисплее управления.

Вспыхивание сигнальной лампы

Вспыхивание сигнальной лампы в наружном зеркале при разблокировке автомобиля служит для самодиагностики системы.

Физические границы работы системы

Общие положения

Учитывайте пределы системы, указанные в главе «Системы предупреждения о столкновении».

Верхняя предельная скорость

При скорости выше примерно 250 км/ч система временно деактивируется.

При скорости выше примерно 250 км/ч система снова активируется.

Индикация предупреждений

Количество отображаемых предупреждений зависит от выбора настройки. Поэтому количество преждевременных предупреждений о критических ситуациях может увеличиться.

Функциональные ограничения

Функция может быть ограничена, например, в следующих ситуациях:

- ▶ Скорость приближающегося автомобиля намного выше собственной скорости.
- ▶ На узких поворотах или на узком дорожном полотне.
- ▶ Бампер грязный, обледенел или закрыт, например, наклейками.

В зависимости от экспортного исполнения подруливание может быть ограничено, например, в следующих ситуациях:

- ▶ При отсутствующих, изъезженных, плохо видимых, сходящихся или расходящихся или нечетких ограничениях полосы, как, например, в районе ремонтных работ.
- ▶ С ограничениями полос движения, покрытых снегом, льдом, грязью или водой.
- ▶ Когда ограничения полос движения не белые.
- ▶ Когда ограничения полос движения закрыты другими объектами.
- ▶ При тесном сближении с движущимся впереди автомобилем.
- ▶ При отрицательном влиянии на камеру.
- ▶ До 10 секунд после включения режима готовности к движению с помощью кнопки Старт/Стоп.

При ограниченном функционировании выдается сообщение системы контроля параметров автомобиля. В зависимости от экспортного исполнения: дополнительно горит желтая контрольная лампа.

Предупреждение о боковом столкновении

Принцип действия

Предупреждение о боковом столкновении помогает предотвратить предстоящий боковой удар.

Общие положения

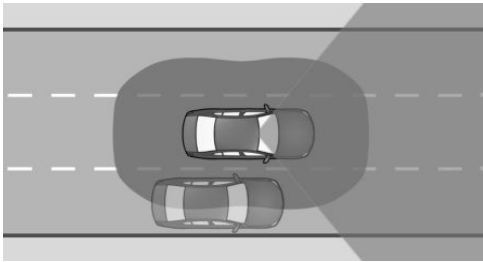

Радарные датчики, начиная с минимальной скорости и до примерно 210 км/ч, контролируют пространство рядом с автомобилем.

Минимальная скорость зависит от страны и отображается на дисплее управления.

Если рядом с автомобилем распознан, например, другой автомобиль, с которым возможно боковое столкновение, система помогает избежать такого столкновения. Система предупреждает об этом посредством мигающего светодиода в наружном зеркале, сообщением системы контроля параметров автомобиля и вибрацией руля. При необходимости система выполняет активное подруливание.

Указания по технике безопасности

ОСТОРОЖНО

Система не освобождает водителя от личной ответственности за правильную оценку дорожной ситуации. Из-за системных ограничений система не может должным образом реагировать на все дорожные ситуации без участия водителя. Существует опасность аварии, травмирования и материального ущерба. Адаптируйте манеру вождения к ситуации на дороге. Следите за ситуацией на дороге, всегда оставайтесь готовыми к рулевому управлению и торможению, в соответствующих ситуациях активно действуйте.

ОСТОРОЖНО

Индикация и предупреждения не освобождают водителя от личной ответственности. Из-за системных ограничений предостережения или реакции системы могут не выдаваться, выдаваться с задержкой, неправильно или неоправданно. Существует опасность аварии, травмирования и материального ущерба. Адаптируйте манеру вождения к ситуации на дороге. Следите за дорожной обстановкой и в соответствующих ситуациях действуйте незамедлительно.

Необходимое для работы условие

Камера за лобовым стеклом определяет положение ограничений полосы.

Камера должна распознавать ограничения полосы, чтобы предупреждение о боковом столкновении с подруливанием было активно.

Датчики

Управление системой осуществляется с помощью следующих датчиков:

- ▷ Камера за лобовым стеклом.
- ▷ Боковые радиолокационные датчики, передние.
- ▷ Боковые радиолокационные датчики, задние.

Включение/выключение предупреждения о боковом столкновении

1.  меню «Приложения»
2. „Автомобиль“
3. „Настройки вождения“
4. „Система помощи водителю“
5. „Безопасность и предупреждения“
6. „Предупр. о боков. столкн.“
7. Выберите нужную настройку.

Настройка интенсивности вибрации руля

1.  меню «Приложения»
2. „Автомобиль“
3. „Настройки вождения“
4. „Система помощи водителю“
5. „Оповещающие сигналы на руле“
6. „Интенсивность вибрации“
7. Выберите нужную настройку.

Настройка принимается для всех систем предупреждения о столкновении.

Показание на комбинации приборов

В зависимости от комплектации и экспортного исполнения информация из системы отображается в Assisted View на панели приборов.

Дополнительная информация:

Assisted View, см. стр. 172.

Функция предупреждения

Сигнальная лампа в наружном зеркале



Сигнальная лампа в наружном зеркале предупреждает о возможном столкновении с распознанным автомобилем.

Экстренное предупреждение

При опасности столкновения сигнальная лампа в наружном зеркале мигает, а рулевое колесо начинает вибрировать.

Одновременно отображается сообщение системы автоматической диагностики.

Подруливание

В зависимости от экспортного исполнения при необходимости выполняется активное подруливание для предотвращения столкновения и безопасного удерживания автомобиля в полосе движения. Подруливание чувствуется на руле, и его можно в любое время изменить вручную.

Физические границы работы системы

Общие положения

Учитывайте пределы системы, указанные в главе «Системы предупреждения о столкновении».

Функциональные ограничения

Функция может быть ограничена, например, в следующих ситуациях:

- ▶ Скорость приближающегося автомобиля намного выше собственной скорости.
- ▶ На узких поворотах или на узком дорожном полотне.
- ▶ При отсутствующих, изъезженных, плохо видимых, сходящихся или расходящихся или нечетких ограничениях полосы, как, например, в районе ремонтных работ.
- ▶ С ограничениями полос движения, покрытых снегом, льдом, грязью или водой.
- ▶ Когда ограничения полос движения не белые.
- ▶ Когда ограничения полос движения закрыты другими объектами.
- ▶ При тесном сближении с движущимся впереди автомобилем.
- ▶ До 10 секунд после включения режима готовности к движению с помощью кнопки Старт/Стоп.

При ограниченном функционировании выдается сообщение системы контроля параметров автомобиля.

Система предотвращения наезда сзади

Принцип действия

В зависимости от комплектации и экспортного исполнения система предотвращения наезда сзади реагирует на автомобили, которые приближаются сзади.

Общие положения

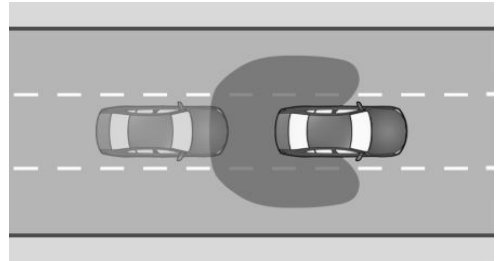

Радарные датчики контролируют пространство сзади автомобиля.

При приближении автомобиля сзади с соответствующей скоростью система реагирует следующим образом:

- ▶ При необходимости включается аварийная световая сигнализация.
- ▶ При необходимости срабатывают функции PreCrash.

Указания по технике безопасности

ОСТОРОЖНО

Система не освобождает водителя от личной ответственности за правильную оценку дорожной ситуации. Из-за системных ограничений система не может должным образом реагировать на все дорожные ситуации без участия водителя. Существует опасность аварии, травмирования и материального ущерба. Адаптируйте манеру вождения к ситуации на дороге. Следите за ситуацией на дороге, всегда оставайтесь готовыми к рулевому управлению и торможению, в соответствующих ситуациях активно действуйте.

⚠ ОСТОРОЖНО

Индикация и предупреждения не освобождают водителя от личной ответственности. Из-за системных ограничений предостережения или реакции системы могут не выдаваться, выдаваться с задержкой, неправильно или неоправданно. Существует опасность аварии, травмирования и материального ущерба. Адаптируйте манеру вождения к ситуации на дороге. Следите за дорожной обстановкой и в соответствующих ситуациях действуйте незамедлительно

Датчики

Система управляется с помощью радарных датчиков сбоку, сзади.

Включение/выключение системы предотвращения наезда сзади

Система автоматически активируется каждый раз после начала поездки.

При движении задним ходом система деактивируется.

Физические границы работы системы

Общие положения

Учитывайте пределы системы, указанные в главе «Системы предупреждения о столкновении».

Функциональные ограничения

Функция может быть ограничена, если скорость приближающегося автомобиля значительно выше или близка к собственной скорости.

Предупреждение о приоритете движения

Принцип действия

Предупреждение о приоритете движения помогает в ситуациях, когда указателями или сигналами светофора предписывается предоставление права преимущественного проезда.

Общие положения

Система с помощью камеры за лобовым стеклом оценивает дорожные знаки и светофоры.

Система навигации предоставляет информацию о схеме дорог.

Предостережение выдается при угрозе нарушения права преимущественного проезда, например в следующих дорожных ситуациях:

- ▶ На перекрестке.
- ▶ При примыкании.
- ▶ На примыкающей дороге.
- ▶ При круговом движении.
- ▶ При красном сигнале светофора.

Система работает начиная с настраиваемой минимальной скорости и примерно до 75 км/ч.

Для предупреждения о приоритете движения учитываются следующие дорожные знаки:

Знаки Значение

Знак «Уступите дорогу»:

Для этих дорожных знаков выдается предварительное предупреждение.



Знак «Стоп»:

Для этих дорожных знаков выдается предварительное предупреждение и экстренное предупреждение.



При красном сигнале светофора выдается предварительное предупреждение и экстренное предупреждение.

Указания по технике безопасности** ОСТОРОЖНО**

Система не освобождает водителя от личной ответственности за правильную оценку дорожной ситуации. Из-за системных ограничений система не может должным образом реагировать на все дорожные ситуации без участия водителя. Существует опасность аварии, травмирования и материального ущерба. Адаптируйте манеру вождения к ситуации на дороге. Следите за ситуацией на дороге, всегда оставайтесь готовыми к рулевому управлению и торможению, в соответствующих ситуациях активно действуйте.

 ОСТОРОЖНО

Индикация и предупреждения не освобождают водителя от личной ответственности. Из-за системных ограничений предупреждения или реакции системы могут не выдаваться, выдаваться с задержкой, неправильно или неоправданно. Существует опасность аварии, травмирования

и материального ущерба. Адаптируйте манеру вождения к ситуации на дороге. Следите за дорожной обстановкой и в соответствующих ситуациях действуйте незамедлительно

Необходимое для работы условие

Предстоящая ситуация с определением главной дороги должна однозначно регулироваться с помощью дорожных знаков или светофоров.

Датчики

Система управляется камерой за лобовым стеклом.

Включение/выключение предупреждения о приоритете движения

1.  меню «Приложения»
2. „Автомобиль“
3. „Настройки вождения“
4. „Система помощи водителю“
5. „Безопасность и предупреждения“
6. „Предупр. о приоритете движ.“
7. Выберите нужную настройку.

Настройка момента предупреждения

1.  меню «Приложения»
2. „Автомобиль“
3. „Настройки вождения“
4. „Система помощи водителю“
5. „Безопасность и предупреждения“
6. „Предупр. о приоритете движ.“
7. Выберите нужную настройку.

Выбранная настройка сохраняется и применяется для следующей поездки.

Функция предупреждения

Общие положения

Система имеет два уровня предупреждений:

- ▶ Предварительное предупреждение: оптическое, символом на панели приборов.
- ▶ Экстренное предупреждение: оптическое, символом на панели приборов с дополнительным звуковым сигналом.

При этом момент времени предупреждения варьируется в зависимости от текущей дорожной ситуации и установленного времени предупреждения.

Предварительное предупреждение

При угрозе несоблюдения преимущественного проезда на панели приборов может отображаться один из следующих символов:

Символ	Значение
	Предписывается предоставление права преимущественного проезда.
	Стоп.
	Красный светофор.



Предписывается предоставление права преимущественного проезда.



Стоп.



Красный светофор.

При подаче предварительного предупреждения следует среагировать по ситуации, например, затормозить.

Экстренное предупреждение

При непосредственной угрозе несоблюдения преимущественного проезда раздается звуковой сигнал и на панели приборов отображается один из следующих символов:

Символ	Значение
	Стоп.
	Красный светофор.



Стоп.



Красный светофор.

При подаче предостережения об аварии следует немедленно среагировать по ситуации, например, затормозить.

Индикация на проекционном дисплее

В зависимости от комплектации предостережение выдается одновременно на проекционный дисплей и на панель приборов.

Физические границы работы системы

Общие положения

Учитывайте пределы системы, указанные в главе «Системы предупреждения о столкновении».

Нет предупреждения

Предупреждение не появляется, например, в следующих ситуациях:

- ▶ В ситуациях с преимуществом проезда без наличия знаков, обеспечивающих преимущество при движении, знака STOP, или красного сигнала светофора.
- ▶ На перекрестках с соответствующими светофорами с желтым или зеленым сигналом.

Функциональные ограничения

Функция может быть ограничена, например, в следующих ситуациях:

- ▷ При обнаружении знаков или свето-сигнальных установок, которые невозможно трактовать однозначно.
- ▷ При обнаружении полностью или частично загрязненных или закрытых дорожных знаков или светосигнальных установок.
- ▷ При обнаружении плохо видимых или повернутых дорожных знаков или светосигнальных установок.
- ▷ При обнаружении слишком малых и больших дорожных знаков или светосигнальных установок.
- ▷ Когда дорожные знаки не отвечают стандартам.
- ▷ При распознавании дорожных знаков, действующих для примыкающей или параллельной улицы.
- ▷ Если в стране применяются специфичные дорожные знаки и схемы дорог.
- ▷ На перекрестках с мигающим сигналом светофора.
- ▷ До 10 секунд после включения режима готовности к движению с помощью кнопки Старт/Стоп.
- ▷ При недействительных, устаревших или недоступных навигационных данных.
- ▷ В некоторых странах система может быть частично или полностью недоступна.

Предупреждение о неправильном движении

Принцип действия

Предупреждение о неправильном движении сообщает о предстоящей ошибке при проезде дорог, например высокоскоростных автомагистралей, на круговом движении и улицах с односторонним движением.

Общие положения

В зависимости от комплектации, система на основе навигационных данных и дорожных знаков проверяет дорожную ситуацию.

Например, система учитывает следующие дорожные знаки:

- ▷ Въезд запрещен.
- ▷ Круговое движение.
- ▷ Указатели направления в виде стрелок: установленный проезд без остановки.

Указания по технике безопасности

ОСТОРОЖНО

Система не освобождает водителя от личной ответственности за правильную оценку дорожной ситуации. Из-за системных ограничений система не может должным образом реагировать на все дорожные ситуации без участия водителя. Существует опасность аварии, травмирования и материального ущерба. Адаптируйте манеру вождения к ситуации на дороге. Следите за ситуацией на дороге, всегда оставайтесь готовыми к рулевому управлению и торможению, в соответствующих ситуациях активно действуйте.

ОСТОРОЖНО

Индикация и предупреждения не освобождают водителя от личной ответственности. Из-за системных ограничений предупреждения или реакции системы могут не выдаваться, выдаваться с задержкой, неправильно или неоправданно. Существует опасность аварии, травмирования и материального ущерба. Адаптируйте манеру вождения к ситуации на дороге. Следите за дорожной обстановкой и в со-

ответствующих ситуациях действуйте незамедлительно

Необходимое для работы условие

Направление улицы должно однозначно регулироваться дорожными знаками.

Датчики

Система управляется камерой за лобовым стеклом.

Включение/выключение предупреждения о неправильном движении

В зависимости от экспортного исполнения предупреждение о неправильном движении автоматически активируется каждый раз после начала движения.

Если система предупреждения о столкновении с функцией торможения на городских скоростях временно отключена, предупреждение о неправильном движении также отключается.

Функция предупреждения



Отображается предупреждение и подается звуковой сигнал, если движение осуществляется по скоростной автомагистрали, по кольцу или по односторонней дороге в направлении, противоположном предписанному.

Предупреждения отображаются на панели приборов и, в зависимости от оснащения, на проекционном дисплее.

Физические границы работы системы

Общие положения

Учитывайте пределы системы, указанные в главе «Системы предупреждения о столкновении».

Нет предупреждения

Система не предупреждает, например, при прохождении дороги без дорожных знаков.

Функциональные ограничения

Функция может быть ограничена и отображать неправильные или вообще не отображать предупреждения о неправильном движении, например, в следующих ситуациях:

- ▶ При обнаружении знаков с не однозначной трактовкой.
- ▶ При полностью или частично загрязненных или закрытых дорожных знаках.
- ▶ При плохо видимых или повернутых дорожных знаках.
- ▶ При слишком малых и больших дорожных знаках.
- ▶ Когда дорожные знаки не отвечают стандартам.
- ▶ При распознавании дорожных знаков, действующих для примыкающей или параллельной улицы.
- ▶ Если в стране применяются специфические дорожные знаки и схемы дорог.
- ▶ До 10 секунд после включения режима готовности к движению с помощью кнопки Старт/Стоп.
- ▶ При недействительных, устаревших или недоступных навигационных данных.
- ▶ Система может быть доступна не во всех странах.

Ассистент аварийной остановки

Принцип действия

Если водитель больше не может безопасно управлять автомобилем, ассистент аварийной остановки помогает безопасно остановить автомобиль.

Общие положения

Ассистент аварийной остановки не срабатывает автоматически. Возможен только ручной запуск системы пассажирами.

При активированной системе автомобиль останавливается в полосе движения с помощью системы движения в полосе.

В зависимости от комплектации и эк-спортного исполнения система оснащается функцией смены полосы движения.

С функцией смены полосы: на автомагистралях или аналогичных дорогах система, если это возможно, направляет автомобиль на боковую стояночную или аварийную полосу. На других дорогах или при высокой интенсивности движения остановка автомобиля осуществляется прямо в месте его нахождения на проезжей части.

Обзор

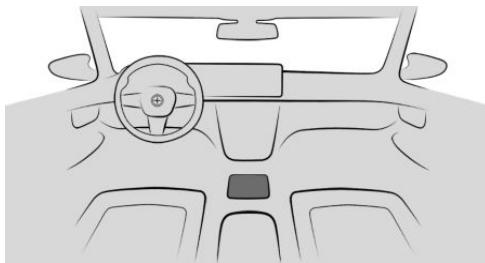

 Стояночный тормоз

Необходимые для работы условия

- ▷ Ассистента аварийной остановки можно активировать при движении со скоростью примерно от 10 км/ч до 250 км/ч.
- ▷ С функцией смены полосы движения: смена полосы происходит, если это позволяет дорожная ситуация.

Запуск ассистента аварийной остановки

 Для включения ассистента аварийной остановки коротко потяните выключатель электромеханического стояночного тормоза.

- ▷ С функцией смены полосы: после отпущения переключателя, при необходимости, срабатывает автоматическая функция смены полосы.
- ▷ Система принимает на себя управление автомобилем на срок не более 2 минут.
- ▷ Включается аварийная световая сигнализация.
- ▷ В зависимости от комплектации при неподвижном состоянии инициируется экстренный вызов.
- ▷ При активной аварийной остановке проекционный дисплей при необходимости выключается.

Выключение ассистента аварийной остановки

На протяжении всего процесса водитель может отключить ассистента аварийной остановки, взяв управление на себя.

Работа системы прерывается, например, следующими действиями:

- ▷ Посредством нажатия педали акселератора.
- ▷ При включении указателя поворота.

- ▷ При выключении аварийной световой сигнализации.
- ▷ Посредством управления.
- ▷ Посредством смены положения рычага селектора во время стоянки.
- ▷ Посредством отмены экстренного вызова.
- ▷ Нажатием выключателя электромеханического парковочного тормоза.

В неподвижном состоянии

Если автомобиль стоит, система устанавливает следующее:

- ▷ Автомобиль фиксируется от скатывания.
- ▷ Включаются световые приборы для освещения салона.
- ▷ Разблокируется центральный замок.

Показание в комбинации приборов

Символ Статус



Сработал ассистент аварийной остановки.

Без функции перестроения:

Символ Статус



При распознанной ограничительной разметке система удерживает автомобиль в пределах полосы движения.



Кратковременная приостановка работы системы трассирования.

Символ Статус



Т/с переехало ограничение полосы.

При распознанной ограничительной разметке система удерживает автомобиль в пределах полосы движения.



Руки водителя в данный момент не держат рулевое колесо. Система по-прежнему активна. Возьмитесь руками за руль.



Сигнальная лампа горит красным цветом, подается звуковой сигнал: руки водителя в данный момент не находятся на рулевом колесе. Предстоит отключение системы помощи при движении в полосе.

Сразу возьмитесь руками за руль.



Сигнальная лампа горит красным, подается звуковой сигнал: система движения в полосе выключена.

Физические границы работы системы

Используйте систему, только если водитель не может управлять автомобилем.

Система не в состоянии заменить навыки водителя по безопасному движению.

Предупреждение о поперечном движении

Принцип действия

При съезде на непроезжаемую дорогу или с перпендикулярной парковки предупреждение о поперечном движении рас-



познает приближающихся сбоку участников дорожного движения раньше, чем это возможно с сиденья водителя.

Общие положения

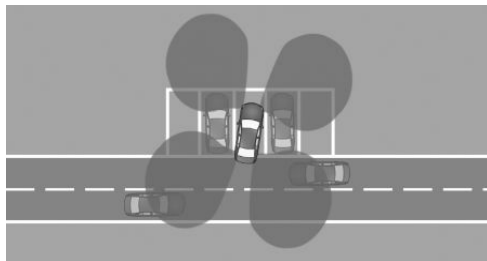

Зона за автомобилем контролируется датчиками.

В зависимости от комплектации также контролируется область вокруг автомобиля перед ним.

Система показывает, когда приближаются другие участники движения.

Соблюдайте указания из главы «Системы парковки».

Указание по технике безопасности

ОСТОРОЖНО

Система не освобождает водителя от личной ответственности за правильную оценку дорожной ситуации. Из-за системных ограничений система не может должным образом реагировать на все дорожные ситуации без участия водителя. Существует опасность аварии, травмирования и материального ущерба. Адаптируйте манеру вождения к ситуации на дороге. Следите за ситуацией на дороге, всегда оставайтесь готовыми к рулевому управлению и торможению, в соответствующих ситуациях активно действуйте.

Датчики

Управление системой осуществляется с помощью следующих датчиков:

- ▷ Боковые радиолокационные датчики, задние.
- ▷ В зависимости от оснащения: боковые радиолокационные датчики, передние.

Активация/деактивация предупреждения о поперечном движении

Для автоматического включения предупреждения о поперечном движении систему необходимо активировать на дисплее управления.

1.  меню «Приложения»
2. „Автомобиль“
3. „Настройки вождения“
4. „Система помощи водителю“
5. „Парковка и маневрирование“
6. В зависимости от комплектации выберите следующие настройки:
 - ▷ „Предупреждение сзади“
 - ▷ „Предупрежд. впереди и сзади“

Автоматическое включение предупреждения о поперечном движении

Система должна быть активирована на дисплее управления. Как только активируется система контроля дистанции при парковке или изображение с камеры и включается передача, система включается автоматически.

При включенной задней передаче система включается сзади.

В зависимости от комплектации при включении передачи система включается спереди.

В зависимости от экспортного исполнения система автоматически включается при запуске автомобиля.

Автоматическое выключение предупреждения о поперечном движении

Система автоматически выключается, например, в следующих ситуациях:

- ▷ При превышении скорости пешехода.
- ▷ При превышении определенного отрезка пути.

Функция предупреждения

Общие положения

На дисплее управления появляется соответствующая индикация, при необходимости подается звуковой сигнал и загорается сигнальная лампа в наружном зеркале.

Визуальное предупреждение

Сигнальная лампа в наружном зеркале



Сигнальная лампа в наружном зеркале мигает, когда задние датчики распознают автомобили, а собственный автомобиль движется назад.

Индикация в окне системы контроля дистанции при парковке

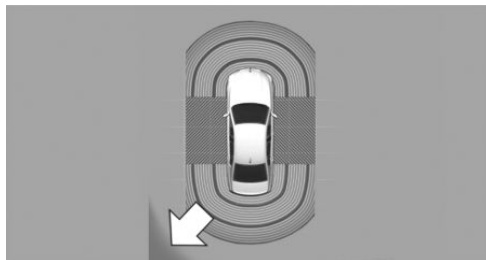

Если датчики распознают автомобили, соответствующая крайняя область в окне системы контроля дистанции при парковке мигает красным цветом.

В зависимости от комплектации: индикация на изображении с камеры

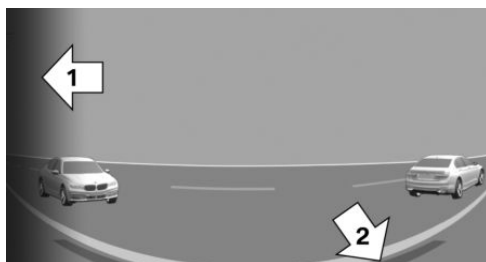

В зависимости от направления движения на изображении с камеры может отображаться обзор спереди или сзади.

Соответствующая крайняя область, стрелка 1, на изображении с камеры мигает красным цветом, когда датчики распознают автомобили.

Желтые линии, стрелка 2, обозначают бампер вашего автомобиля.

Звуковой предупреждающий сигнал

В дополнение к визуальному предупреждающему сигналу раздается звуковой сигнал, когда свой автомобиль движется в соответствующем направлении.

В зависимости от экспортного исполнения звуковой сигнал раздается уже с включенной передачей.

Физические границы работы системы

Системные ограничения датчиков

Дополнительная информация:

Датчики автомобиля, см. стр. 41.

Функциональные ограничения

Функция работает с ограничениями, например, в следующих ситуациях:

- ▷ На узких поворотах.
- ▷ Объекты, движущиеся в поперечном направлении, движутся очень медленно или очень быстро.
- ▷ Если в зоне обзора датчиков находятся другие объекты, которые закрывают поперечный транспорт.

Динамические стоп-сигналы

Принцип действия

Для следующих за автомобилем участников дорожного движения мигание стоп-сигналов показывает аварийное торможение.

Общие положения



- ▷ Нормальное торможение: фонари стоп-сигнала горят.
- ▷ Сильное торможение: фонари стоп-сигнала мигают.

Незадолго до полной остановки включается аварийная световая сигнализация. Выключение системы аварийной световой сигнализации:

- ▷ Ускорьтесь.
- ▷ Нажмите кнопку системы аварийной световой сигнализации.

BMW Drive Recorder

Принцип действия

BMW Drive Recorder сохраняет короткие видеозаписи пространства вокруг автомобиля для документирования, например, дорожной обстановки.

Оснащение автомобиля

Данная система возможно отсутствует в вашем автомобиле, например, из-за выбранного дополнительного оборудования, экспортного исполнения или возможности дальнейшего открытия допуска и обновления программного обеспечения. Это также относится к отдельным функциям системы.

Дополнительная информация:

Комплектация транспортного средства, см. стр. 9.

Общие положения

Видеозаписи можно сохранять по-разному:

- ▶ Автоматическое сохранение записи.
Функция позволяет документировать происшествия с помощью настроенного типа записи.

Данная функция позволяет документировать происшествия или угон автомобиля с помощью настроенного типа записи.

- ▶ Ручное сохранение записи.
Функция позволяет документировать дорожную ситуацию с помощью настроенного типа записи.

Видеозаписи можно просматривать на дисплее управления.

Камеры систем помощи водителю используются для записи, например панорамного вида.

Дополнительно сохраняются следующие параметры поездки:

- ▶ Дата.
- ▶ Время.
- ▶ Скорость.
- ▶ Координаты GPS.

Защита данных

Допустимость записи и использования видеозаписей зависит от законодательства страны, в которой будет использоваться данная система. Ответственность за использование системы и за соблюдение действующего законодательства лежит на пользователе.

Производитель автомобиля рекомендует перед первым использованием убедиться в том, что использование системы не нарушает никакие законодательные или официальные ограничения в соответствующем государстве или регионе. Кроме того, необходимо регулярно проверять правомер-

ность использования системы, в особенности при частом пересечении границ.

Информируйте о системе других водителей автомобиля. Кроме того, необходимо информировать о системе при передаче автомобиля.

Необходимые для работы условия

- ▶ Включен режим готовности к эксплуатации или готовность к движению.
- ▶ Активирован BMW Drive Recorder.
- ▶ Условия защиты данных приняты.
- ▶ В зависимости от комплектации в меню защиты данных было дано согласие на передачу или использование данных, необходимых для работы функции, например данных камеры или координат GPS.

- ▶ Тип записи выбран.

- ▶ Продолжительность записи выбрана.

Оповещение об угоне:

- ▶ Оповещение об угоне активировано в меню защиты данных или в меню Drive Recorder.
- ▶ Активирована передача данных.
- ▶ Приложение My BMW установлено на мобильном устройстве.
- ▶ Приложение My BMW привязано к аккаунту ConnectedDrive.
- ▶ Условия защиты данных приняты.

Дополнительная информация:

Защита данных, см. стр. 71.

Включение/выключение BMW Drive Recorder

Перед первым использованием функции записи необходимо активировать BMW Drive Recorder.

1.  меню «Приложения»
2. „Все приложения“
3. „Drive Recorder“
4. Примите условия защиты данных.
5. „Настройки“
6. „Разрешить записи“
7. Выберите нужную настройку.

Функции записи

Автоматическая запись

Запись сохраняется автоматически, если датчики автомобиля распознают аварию.

Система сохраняет записи, сделанные в течение ок. 20 секунд до и после срабатывания сохранения.

Видеозапись сохраняется автоматически, если датчики автомобиля распознают аварии или кражу.

▷ При аварии:

Система сохраняет записи, сделанные в течение ок. 30 секунд до и после срабатывания сохранения.

▷ При угоне:

В зависимости от выбранной настройки продолжительности записи система сохраняет запись после срабатывания.

При срабатывании охранной сигнализации в приложение My BMW отправляется сообщение.

После сохранения записи видео можно загрузить на мобильное устройство в пониженном качестве.

При сильном ускорении автомобиля возможна автоматическая запись данных.

Ручная запись

С помощью клавиши

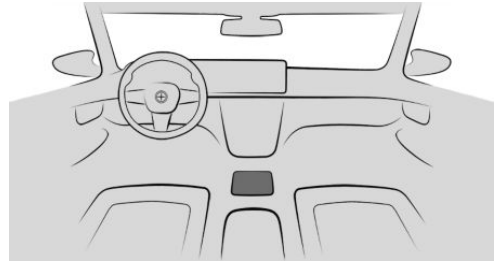

Нажмите и держите кнопку.

Через iDrive

Запуск записи:

1.  меню «Приложения»
2. „Все приложения“
3. „Drive Recorder“
4. „Запись“
5. „Начать запись“

Система сохраняет записи, сделанные в течение ок. 20 секунд до и после срабатывания сохранения.

Воспроизведение записей и управление ими

Сохраненные видеозаписи можно воспроизводить, экспортировать и удалять.

В целях собственной безопасности видеозапись на дисплее управления воспроизводится только на скорости прибл. до 3 км/ч. У некоторых экспортных исполнений запись видео происходит только с включенным стояночным тормозом или в положении рычага селектора Р.

1.  меню «Приложения»
2. „Все приложения“
3. „Drive Recorder“

4. „Записи“
5. Выберите нужную запись.

Если во время записи произошла смена камеры, то можно будет выбрать различные отрезки видео.

Настройки

Тип записи

1.  меню «Приложения»
2. „Все приложения“
3. „Drive Recorder“
4. „Настройки“
5. Выберите нужную настройку.

Длительность записи

1.  меню «Приложения»
2. „Все приложения“
3. „Drive Recorder“
4. „Настройки“
5. Выберите нужную настройку.

Видеокамеры

Можно выбрать различные камеры.

1.  меню «Приложения»
2. „Все приложения“
3. „Drive Recorder“
4. „Настройки“
5. „Выб. камеры“
6. Выберите нужную камеру.

„Все“: в случае аварии система автоматически переключается.

Если системы помощи водителю активны, автоматически выбираются данные с камеры.

Физические границы работы системы

При тяжелых авариях записи не будут сохранены, если автомобиль получит тяжелые повреждения или будет прервано электропитание.

Если тяжесть аварии незначительная, записи BMW Drive Recorder не сохраняются.

При многократном перезаписывании USB-накопителей возможны ограничения при экспорте записей.

Предпочтительной файловой системой для USB-накопителей является NTFS. Другие файловые системы могут иметь ограничения.

Автоматическое сохранение записи в случае угона производится только при срабатывании охранной сигнализации.

Уведомление об угоне и загрузка видео-файлов могут быть ограничены или недоступны при отсутствии подключения к Интернету или слабом сигнале.

Активная защита

Принцип действия

Активная защита подготавливает пассажиров и автомобиль в критических ситуациях к возможной аварии.

Общие положения

В зависимости от комплектации и экспортного исполнения активная защита состоит из различных функций PreCrash.

Система позволяет распознать определенные критические ситуации, которые могут привести к аварии. К ним относятся следующие критические ситуации при движении:

- ▷ Торможение до полной остановки.
- ▷ Сильная недостаточная поворачиваемость.
- ▷ Сильная избыточная поворачиваемость.

Определенные функции некоторых систем могут в пределах системных ограничений приводить к срабатыванию активной защиты:

- ▷ Предупреждение о столкновении с функцией притормаживания: автоматическое вмешательство в процесс торможения.
- ▷ Система предупреждения о столкновении с функцией торможения на городских скоростях: ассистент торможения.
- ▷ Система предотвращения наезда сзади: распознавание угрозы задних столкновений.

Указание по технике безопасности

ОСТОРОЖНО

Система не освобождает водителя от личной ответственности. Из-за системных ограничений надежное или своевременное распознавание критических ситуаций не всегда возможно. Существует опасность аварии, травмирования и материального ущерба. Адаптируйте манеру вождения к ситуации на дороге. Следите за дорожной обстановкой и в соответствующих ситуациях действуйте незамедлительно.

Функция

В зависимости от комплектации и необходимости в критических дорожных ситуациях активируются следующие отдельные функции:

- ▷ Автоматическое закрытие окон.

Окна остаются лишь немного открытыми.

- ▷ Автоматическое позиционирование спинки сиденья переднего пассажира.

После критической дорожной ситуации или аварии настройки систем можно снова вернуть в нужное состояние.

PostCrash-iBrake

Принцип действия

В определенных аварийных ситуациях PostCrash iBrake может самостоятельно привести автомобиль в неподвижное состояние без вмешательства водителя.

Общие положения

PostCrash iBrake может снизить риск дальнейшего столкновения и его последствий.

В состоянии покоя

По достижении неподвижного состояния тормоз отпускается автоматически.

Более интенсивное торможение автомобиля

В определенных ситуациях может потребоваться более быстрая остановка автомобиля, чем в случае автоматического торможения посредством PostCrash-iBrake. Для этого быстро и сильно нажимайте на педаль тормоза. В этом случае тормозное давление становится выше, чем тормозное давление, достигаемое при выполнении функции автоматического торможения. Автоматическое торможение посредством PostCrash-iBrake прерывается.

Отмена автоматического торможения

В определенных ситуациях может потребоваться отмена автоматического тормо-

жения PostCrash-iBrake, например для объезда препятствия.

Отмена автоматического торможения:

- ▷ Посредством более длительного нажатия педали тормоза.
- ▷ Посредством более длительного нажатия педали акселератора.

Ассистент контроля усталости водителя

Принцип действия

Функция распознавания усталости распознает снижение внимания или утомление водителя при длительной монотонной езде, например по автомагистралям. Функция рекомендует сделать перерыв.

В зависимости от комплектации и экспортного исполнения ассистент контроля усталости водителя может включать в себя функцию предупреждения об отвлечении. Эта функция дополнительно распознает внимательность водителя в дорожной обстановке. При распознавании отвлечения в комбинации приборов отображаются различные предупреждения об отвлечении.

Указание по технике безопасности

ОСТОРОЖНО

Система не освобождает водителя от личной ответственности за правильную оценку физического состояния. Система может не распознать или несвоевременно распознать снижение внимания или утомление водителя. Существует опасность аварии, травмирования и материального ущерба. Следите за тем, чтобы водитель был отдохнувшим и вни-

мательным. Адаптируйте манеру вождения к ситуации на дороге.

Функция распознавания усталости

Функция

После начала движения функция настраивается на водителя, что позволяет определить снижение внимания или утомление.

Этот процесс учитывает, например, следующие критерии:

- ▷ Личный стиль вождения, например, работа с рулем.
- ▷ Условия движения, например, время суток, длительность поездки.
- ▷ В зависимости от комплектации и экспортного исполнения: внимательность водителя контролируется камерой внимания водителя.

Функция активируется начиная со скорости ок. 65 км/ч и может дополнительно включать в себя функцию распознавания усталости.

Настройка функции распознавания усталости

Функцию распознавания усталости можно включать, выключать и настраивать с помощью iDrive.

1.  меню «Приложения»
2. „Автомобиль“
3. „Настройки вождения“
4. „Система помощи водителю“
5. „Безопасность и предупреждения“
6. „Ассист. контроля усталости вод.“
7. Выберите нужную настройку.

Несмотря на выключенную функцию, в некоторых системах помощи водителю может срабатывать функция распознавания усталости.



Индикация

При снижении внимания или утомлении водителя на дисплее управления отображается рекомендация сделать перерыв.

Во время отображения выбираются различные настройки.

Сброс системы выполняется примерно через 45 минут после выключения автомобиля. Отображение функции распознавания усталости возможно только по истечении этого времени.

Предупреждение об отвлечении

Функция

В зависимости от комплектации и экспортного исполнения: если камера внимания водителя распознает взгляд водителя в сторону или водитель отвлекается от дорожной обстановки, предупреждения отображаются в комбинации приборов в соответствии с распознанным отвлекающим фактором.

Функция активна при скорости от ок. 20 км/ч.

При включенных системах помощи водителю функция может быть активна уже на низких скоростях.

Предупреждение выключается, когда водитель снова обращает внимание на дорожную обстановку.

Включение/выключение предупреждения об отвлечении

Автоматическое включение функции

Предупреждение об отвлечении ассистента контроля усталости водителя автоматически включается при каждом включении готовности к движению.

Выключение функции вручную

1. ■■ меню «Приложения»
2. „Автомобиль“
3. „Настройки вождения“
4. „Система помощи водителю“
5. „Безопасность и предупреждения“
6. „Ассист. контроля усталости вод.“
7. „Выключено“

Несмотря на выключенную функцию, в некоторых системах помощи водителю могут срабатывать предупреждения об отвлечении.

Физические границы работы системы

Ассистент контроля усталости водителя может работать с ограничениями. Если система работает с ограничениями, предупреждение не выдается или выдается с ошибками.

Функция распознавания усталости может работать с ограничениями в следующих ситуациях.

- ▷ При неправильно установленном времени.
- ▷ При спортивном стиле езды, например, при сильном ускорении или быстром прохождении поворотов.
- ▷ В активных дорожных ситуациях, например, частая смена полосы.
- ▷ При плохом состоянии дорожного полотна.
- ▷ При сильном боковом ветре.

В зависимости от комплектации и экспортного исполнения: функция предупреждения об отвлечении может быть ограничена в следующих ситуациях:

- ▶ При перекрытии камеры внимания водителя рулем.
- ▶ При ношении солнцезащитных очков с высокой степенью защиты от инфракрасного света.

Driver Attention Camera

Принцип действия

В зависимости от комплектации и экспортного исполнения инфракрасная камера в комбинации приборов может контролировать активность водителя и направление его взгляда.

Общие положения

Внимательность водителя анализируется путем оценки направления взгляда и открытых глаз водителя.

Необходимые для работы условия

Для полной работоспособности необходимо обеспечить свободную зону обзора камеры Driver Attention Camera.

Рулевое колесо и высота сиденья водителя должны быть отрегулированы таким образом, чтобы зона обзора камеры охватывала все лицо водителя. Следите за тем, чтобы зона обзора видеокamеры не была ограничена ободом или центральной частью рулевого колеса.

Обзор

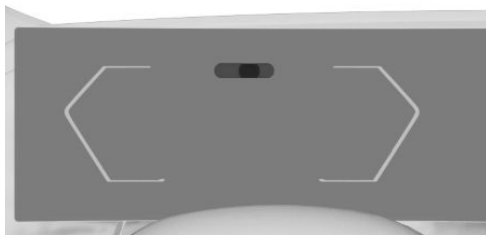

Камера внимания водителя находится в верхней центральной области комбинации приборов.

В зависимости от условий освещенности, этот источник света видно после включения режима готовности автомобиля к эксплуатации.

Физические границы работы системы

Функция Driver Attention Camera может быть ограничена, например, в следующих ситуациях:

- ▶ При перекрытии камеры внимания водителя рулем.
- ▶ Из-за солнцезащитных очков с высокой степенью защиты от инфракрасного света.

Системы управления устойчивостью движения

Оснащение автомобиля

В данной главе описаны варианты комплектации, системы и функции, которые доступны сейчас или будут доступны в дальнейшем в зависимости от модели, даже если их нет в конкретном автомобиле.

Дополнительная информация:

Комплектация транспортного средства, см. стр. 9.

Антиблокировочная система

Принцип действия

Антиблокировочная система препятствует блокировке колес в процессе торможения.

Управляемость сохраняется и при торможении до полной остановки, тем самым повышается активная безопасность движения.

Общие положения

После каждого включения готовности к движению антиблокировочная система готова к работе.

Сбой в работе



Контрольная лампа на комбинации приборов горит.

Отображается сообщение системы контроля параметров автомобиля.

- ▶ Антиблокировочная система недоступна.
- ▶ Управляемость при торможении до полной остановки ограничена.

Незамедлительно обратитесь на авторизованную СТОА, другую квалифицированную СТОА или специализированную СТО для проверки автомобиля.

Ассистент экстренного торможения

Ассистент экстренного торможения при быстром нажатии на педаль тормоза автоматически создает максимально возможное усиление тормозного привода. Таким образом, при торможении до полной остановки максимально сокращается тормозной путь.

Чтобы воспользоваться усилением тормозного привода в полном объеме, во время торможения до полной остановки не уменьшайте давление на педаль тормоза.

M Setup

Принцип действия

С помощью кнопки НАСТРОЙКА можно настроить различные системы динамики движения и привода. Кроме того, с помощью кнопок M1/M2 на рулевом колесе можно конфигурировать и вызывать две различные настройки.

Общие положения

Если Готовность к движению включается после пребывания автомобиля в состоянии покоя, то по умолчанию активно эффективное состояние автомобиля.

Обзор

Кнопка на центральной консоли

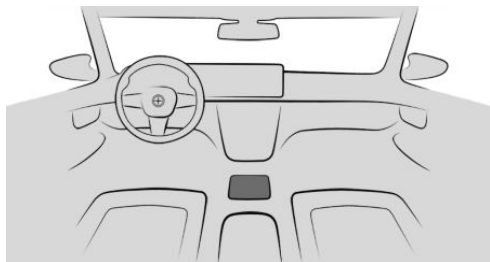

НАСТРОЙКА

SETUP

Кнопки на руле

Кнопка Функция

а



Конфигурация M1.



Конфигурация M2.

Настройки

Следующие системы можно настраивать с помощью кнопки НАСТРОЙКА и кнопок M1/M2 на рулевом колесе:

Символ Система



„Двигатель“: программы привода, см. стр. 150.



„Шасси“: программы адаптивной ходовой части M, см. стр. 311.



„Рулевое управл.“: программа сервоуправления, см. стр. 244.



„Тормоз“: программа тормозов, см. стр. 245.



„M xDrive“: программа M xDrive, см. стр. 248.



„M Traction Control“: Контроль тяги M Traction Control, см. стр. 250.

С помощью кнопок M1/M2 на рулевом колесе можно дополнительно настроить следующие системы:

Символ Система



„Автоматический Старт/Стоп“: автоматический Старт/Стоп, см. стр. 134.



Спортивная КПП M Steptronic: „Drivelogic“: режимы переключения и программы Drivelogic. Drivelogic, см. стр. 143.



„Система DSC“: Система динамического контроля устойчивости, см. стр. 245, и Режим M Dynamic, см. стр. 247.



„M Sound“: Sound Control, см. стр. 151.

Управление с помощью кнопки «Настройка»

Общие положения

Настройки, выбранные с помощью кнопки НАСТРОЙКА, применяются сразу. Настройки не будут сохранены.

Настройка функции «Настройка M»

1. Нажмите кнопку  .
2. Выберите нужную настройку.

Управление через M1/M2

Общие положения

Кнопкам M1/M2 можно присвоить настройки систем динамики движения и привода и вызывать их при необходимости.

При активной конфигурации M1 или M2 изменение настройки применяется немедленно.

При деактивации или сбросе M1/M2 системы динамики движения и привода сбрасываются на базовую настройку.

Указание по технике безопасности

ОСТОРОЖНО

В зависимости от настройки система динамического контроля устойчивости при активированной кнопке M1 или M2 может работать с ограничениями или быть недоступной. Существует опасность аварии, травмирования и материального ущерба. Учитывайте настройки системы динамического контроля устойчивости в iDrive и при необходимости активно реагируйте. Адаптируйте манеру вождения и при необходимости реагируйте соответствующим образом.

Конфигурация M1/M2



1. Нажмите кнопку  .
2. „КОНФИГУРАЦИЯ M1“ или „КОНФИГУРАЦИЯ M2“
3. Выберите нужную настройку.

Индивидуальные настройки сохраняются для текущей используемой конфигурации.

В качестве альтернативы текущие настройки систем можно сохранить непосредственно в M1 или M2. Для этого удерживайте нужную кнопку на руле, пока не раздастся звуковой сигнал.

Активация M1/M2

Нажмите соответствующую клавишу на руле:

- ▷  Включение M1.
- ▷  Включение M2.

„КОНФИГУРАЦИЯ M1“ или „КОНФИГУРАЦИЯ M2“: если настроены режимы DSC OFF или M Dynamic, то в комбинации приборов отображается сообщение. Подтвердите это сообщение повторным нажатием на клавишу.

Деактивация M1/M2

Снова нажмите соответствующую клавишу на руле.

Сброс M1/M2

1. Нажмите кнопку  .
2. „КОНФИГУРАЦИЯ M1“ или „КОНФИГУРАЦИЯ M2“
3. „Сбросить“
4. „Сбросить настройки M1.“

Чтобы прервать процесс сброса настроек: „Отменить“

Показание на комбинации приборов

Символ	Описание
	Символ горит: активирована соответствующая конфигурация.
	
	Горит символ и отображается „Сейчас невозможно активировать функцию.“: из-за текущей дорожной ситуации невозможно активировать конфигурацию.
	Снова активируйте конфигурацию, когда надпись погаснет.

РЕЖИМ M

Принцип действия

В режиме M MODE можно настроить системы помощи водителю и интеллектуальной безопасности в соответствии с ситуацией.

Индикация в комбинации приборов и вид на проекционном дисплее изменяются при выборе режима движения.

Общие положения

На выбор доступны следующие режимы движения.

- ▷ „ROAD“
- ▷ „SPORT“
- ▷ В зависимости от комплектации: „TRACK“

Вид в комбинации приборов изменяется в зависимости от выбранного режима движения.

Указания по технике безопасности

ОСТОРОЖНО

Система не освобождает водителя от личной ответственности за правильную оценку условий видимости и дорожной ситуации. Существует опасность аварии, травмирования и материального ущерба. Адаптируйте манеру вождения к ситуации на дороге. Следите за дорожной обстановкой и в соответствующих ситуациях действуйте незамедлительно.

ОСТОРОЖНО

Индикация и предупреждения не освобождают водителя от личной ответственности. Из-за системных ограничений предостережения или реакции системы могут не выдаваться, выдаваться с задержкой, неправильно или неоправданно. Существует опасность аварии, травмирования и материального ущерба. Адаптируйте манеру вождения к ситуации на дороге. Следите за дорожной обстановкой и в соответствующих ситуациях действуйте незамедлительно

Обзор

Кнопка в автомобиле

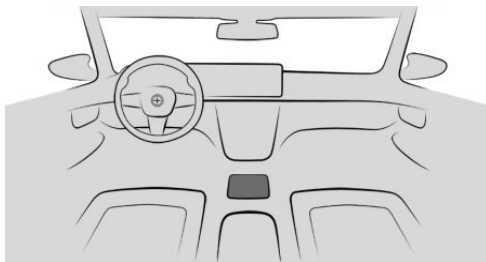

РЕЖИМ M

Режимы движения

Режим движения ROAD

- ▷ Включаются все доступные системы интеллектуальной безопасности.
- ▷ Активны все доступные системы помощи водителю.

После активации готовности к движению включается режим движения ROAD.

Режим движения SPORT

В зависимости от оснащения отключаются следующие системы:

- ▷ Система слежения за разметкой.
- ▷ Предупреждение о боковом столкновении.
- ▷ Ручной ограничитель скорости.
- ▷ Круиз-контроль.
- ▷ Активный круиз-контроль с системой контроля дистанции.
- ▷ Ассистент поддержки рулевого управления и курсовой устойчивости.
- ▷ Assisted Driving Mode Plus.
- ▷ Ассистент смены полосы движения.

При активации некоторых систем выполняется автоматическое переключение в режим движения ROAD.

В зависимости от комплектации: Режим движения TRACK

Помимо деактивированных систем, в режиме движения SPORT в зависимости от комплектации отключаются следующие системы.

- ▷ Speed Limit Info.
- ▷ Предупреждение о лобовом столкновении.
- ▷ Система предупреждения о перестроении.
- ▷ Предупреждение о приоритете движения.
- ▷ Система предотвращения наезда сзади.
- ▷ Аварийный световой сигнал при резком торможении выключается непосредственно перед полной остановкой.
- ▷ Выключается дисплей управления.
- ▷ Выключаются функции развлекательной системы.

Выбор режима движения

Переключение между режимами движения ROAD и SPORT возможно только при активированной готовности к движению.

Настройка режима движения TRACK может быть выполнена только при неподвижном транспортном средстве или в очень низком диапазоне скорости.

1. Нажмите кнопку .
2. Выберите нужную настройку.

Дополнительно можно настроить системы предупреждения о столкновении.

Дополнительная информация:

Системы предупреждения о столкновении, см. стр. 201.

Сервотроник

Принцип действия

Сервотроник – это рулевое управление с усилением руля в зависимости от скорости.

На низкой скорости рулевое усилие под-держивается сильнее, чем на высокой скорости. Это облегчает, например, парковку, а при движении на высокой скорости де-лает рулевое управление более прямым.

Дополнительно рулевое усилие регули-руется в зависимости от режима движе-ния, благодаря чему обеспечивается спор-тивная или комфортная управляемость.

Обзор

Кнопка в автомобиле

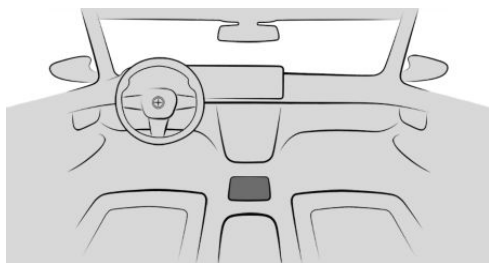

SETUP

НАСТРОЙКА

Программа

Программа Регулировка усилия на ободу рулевого колеса

„COMFORT“ Слабые усилия на ободу ру-левого колеса, хорошая от-ветная реакция автомобиля на дороге.

„SPORT“ Большие усилия на ободу рулевого колеса, макси-мально возможная ответная реакция автомобиля на до-роге.

Выбор канала

С помощью клавиши

SETUP

Нажмите кнопку и на дисплее упра-вления выберите желаемую про-грамму.

Через iDrive

Настройки сервотроника можно задать в меню «Настройка M».

Дополнительная информация:

Настройка M, см. стр. 239.

Показание на комбинации при-боров



При активированной индикации на-стройки M в комбинации прибо-ров отображается выбранная про-грамма.

Дополнительная информация:

Центральное поле индикации, см. стр. 169.

Тормоза

Принцип действия

Чувствительность движения педали тормоза можно адаптировать к характеристике торможения.

Обзор

Кнопка в автомобиле

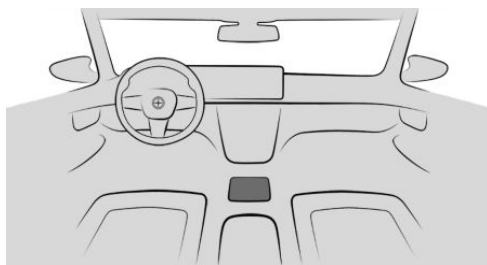

НАСТРОЙКА

Программа

Программа	Параметры реагирования
„COMFORT“	Комфортабельное торможение.
„SPORT“	Чувствительное торможение.

Выбор канала

С помощью клавиши

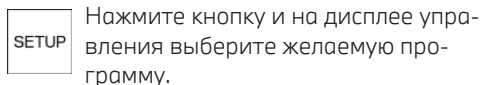

Нажмите кнопку и на дисплее управления выберите желаемую программу.

Через iDrive

Настройки тормоза можно задать в меню «Настройка М».

Дополнительная информация:

Настройка М, см. стр. 239.

Показание на комбинации приборов



При активированной индикации настройки М в комбинации приборов отображается выбранная программа.

Дополнительная информация:

Центральное поле индикации, см. стр. 169.

Система динамического контроля устойчивости DSC работает

Принцип действия

Система динамического контроля устойчивости помогает удерживать автомобиль на безопасном курсе в критических дорожных ситуациях. Для этого в зависимости от ситуации снижается приводная мощность, а отдельные колеса могут быть заторможены.

Общие положения

Система распознает, например, следующие нестабильные режимы движения:

- ▶ Занос задней части автомобиля, что может привести к излишней поворачиваемости.
- ▶ Потеря сцепления с дорогой передних колес, что может привести к недостаточной поворачиваемости.

Указание по технике безопасности

ОСТОРОЖНО

Система не освобождает водителя от личной ответственности за правильную оценку дорожной ситуации. Из-за системных ограничений система не может должным образом реагировать на все дорожные ситуации без участия водителя. Существует опасность аварии, травмирования и материального ущерба. Адаптируйте манеру вождения к ситуации на дороге. Следите за ситуацией на дороге, всегда оставайтесь готовыми к рулевому управлению и торможению, в соответствующих ситуациях активно действуйте.

Обзор

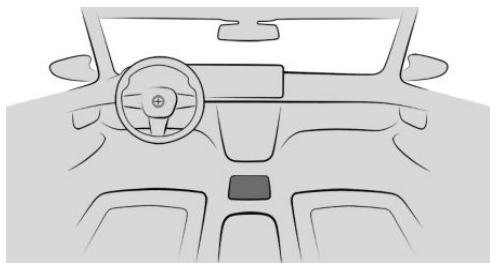

 Система динамического контроля устойчивости DSC работает

Активация/деактивация системы динамического контроля устойчивости DSC

Общие положения



После каждого включения готовности к движению активируется система динамического контроля устойчивости.

При деактивации системы динамического контроля устойчивости ограничивается ус-

тойчивость при движении с ускорением или при прохождении поворотов.

Для поддержки устойчивости при движении как можно скорее снова активируйте систему динамического контроля устойчивости DSC.

Активация/деактивация системы

-  Нажмите кнопку, чтобы открыть меню.
- „DSC OFF“
Система динамического контроля устойчивости DSC деактивирована.
-  Снова нажмите кнопку, чтобы опять активировать систему динамического контроля устойчивости.

В зависимости от комплектации сразу после деактивации системы динамического контроля устойчивости могут отображаться и выбираться следующие программы.

- ▶ M xDrive, см. стр. 248.
- ▶ Контроль тяги M (M Traction Control), см. стр. 250.
- ▶ Анализатор M Drift, см. стр. 251.

Систему динамического контроля устойчивости можно настроить для кнопки M1 или M2.

Дополнительная информация:
Настройка M, см. стр. 239.

Индикация на комбинации приборов

 Индикация при деактивации системы динамического контроля устойчивости.



Контрольная лампа горит: система динамического контроля устойчивости деактивирована.



Контрольная лампа мигает: система динамического контроля устойчивости регулирует приводные и тормозные силы. Автомобиль стабилизируется. Уменьшите скорость и выберите манеру вождения в соответствии с дорожными условиями.



Контрольная лампа горит: отказ или инициализация системы динамического контроля устойчивости. Стабилизация движения ограничена или вышла из строя.

Если контрольная лампа горит постоянно, немедленно обратитесь на авторизованную СТОА, другую квалифицированную СТОА или специализированную СТО для проверки автомобиля.

Автоматическая смена программы

В зависимости от ситуации система динамического контроля устойчивости может автоматически активироваться предупреждением о лобовом столкновении. При необходимости отключите предупреждение о лобовом столкновении.

Дополнительная информация:

Система предупреждения о наезде с функцией торможения, см. стр. 201.

Режим M Dynamic

Принцип действия

Режим M Dynamic позволяет ехать с повышенным продольным и поперечным ускорением, но с ограниченной устойчивостью при движении.

Только в абсолютно предельном диапазоне система вмешивается в регулировку устойчивости путем уменьшения мощности двигателя и торможения колесами. В этом режиме движения требуется дополнительное подруливание.

Общие положения

В зависимости от комплектации при активированном режиме M Dynamic активна следующая программа M xDrive: „4WD SPORT“.

В следующих исключительных ситуациях может быть целесообразно кратковременное включение системы.

- ▷ Выезд враскачку или начало движения из сугроба или рыхлого грунта.
- ▷ При повышенной потребности в динамике или продольном ускорении, например, при движении по гоночной трассе.

Для поддержки устойчивости при движении снова активируйте систему динамического контроля устойчивости.

Указание по технике безопасности

ОСТОРОЖНО

При активном режиме M Dynamic вмешательства в устойчивость выполняются в ограниченной мере. Существует опасность аварии, травмирования и материального ущерба. Адаптируйте манеру вождения к ситуации на дороге. Следите за дорожной обстановкой и в соответствующих ситуациях действуйте незамедлительно. При предупреждении не нужно без необходимости сильно поворачивать руль.

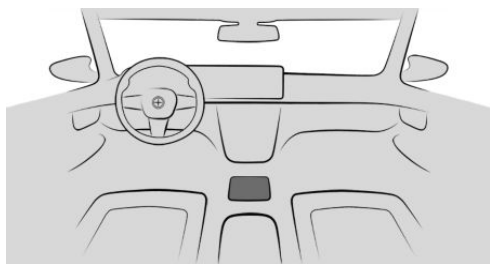

Обзор

Кнопка в автомобиле



 Система динамического контроля устойчивости DSC работает

Активация/деактивация функции

-  Нажмите кнопку, чтобы открыть меню выбора.
- „MDM“
Режим M Dynamic активирован.
-  Снова нажмите кнопку, чтобы опять активировать систему динамического контроля устойчивости.

Показание в комбинации приборов

Символ Описание

 Индикация активна, контрольная лампа горит:
Активирован режим M Dynamic.



 Дополнительно мигает контрольная лампа системы динамического контроля устойчивости:

Режим M Dynamic регулирует тормозную силу и усилие привода.



Контрольные лампы горят:

Режим M Dynamic или система динамического контроля устойчивости, возможно, не работоспособны.

M xDrive

Принцип действия

M xDrive — это полноприводная система автомобиля. Взаимодействие систем M xDrive и динамического контроля устойчивости дополнительно оптимизирует тягу и динамику движения. M xDrive в зависимости от дорожной ситуации и состояния дороги распределяет тяговые усилия попеременно на переднюю и заднюю ось.

Обзор

Кнопка в автомобиле

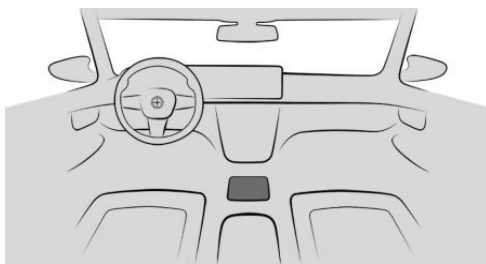

 НАСТРОЙКА

Программа

Когда система динамического контроля устойчивости отключена, доступны три программы M xDrive.

Про- грамма	Распределение тяговых усилий
„4WD“	Передняя и задняя оси.
„4WD SPORT“	Передняя и задняя оси. Основная часть задней оси.
„2WD“	Задняя ось.

Программа автоматически активируется в следующих ситуациях:

- ▷ При включении Готовности к движению: „4WD“.
- ▷ При активированном режиме M Dynamic: „4WD SPORT“.
- ▷ При деактивированной системе динамического контроля устойчивости: „4WD“.

Выбор канала

Общие положения

Изменение программы во время динамичной езды невозможно.

С помощью клавиши

 Нажмите кнопку и на дисплее управления выберите желаемую программу.



Через iDrive



Настройки M xDrive можно задать в меню «Настройка M».

Дополнительная информация:

Настройка M, см. стр. 239.

Показание в комбинации приборов

Символ	Описание
	Горит контрольная лампа и на панели приборов отображается надпись 4WD: Программа активирована.
	Горит контрольная лампа и на панели приборов отображается надпись 4WD Sport: Программа активирована.

Символ	Описание
	Индикация 2WD активна, горит контрольная лампа: Программа активирована.
	
	Сигнальная лампа горит: M xDrive может не работать. Незамедлительно обратитесь на авторизованную СТОА, другую квалифицированную СТОА или специализированную СТО для проверки.

Контроль тяги M (M Traction Control)

Принцип действия

Функция M Traction Control позволяет выбирать разную степень проскальзывания задних колес при разгоне, соответствующим образом регулируя тяговое усилие.

Общие положения

При деактивации системы динамического контроля устойчивости после состояния покоя в системе контроля тяги M Traction Control установлен уровень OFF/0.

Указание по технике безопасности

ОСТОРОЖНО

Деактивация системы динамического контроля курсовой устойчивости ограничивает устойчивость при движении. В зависимости от выбранной настройки M Traction Control возможна сильная или слабая пробуксовка колес, из-за чего при ускорении ограничена работа функции движения в полосе. Существует опасность аварии, травмирования и материального ущерба. Адаптируйте манеру вождения к ситуации на дороге. Следите за дорожной обстановкой и в соответствующих ситуациях действуйте незамедлительно.

Обзор

Кнопка в автомобиле

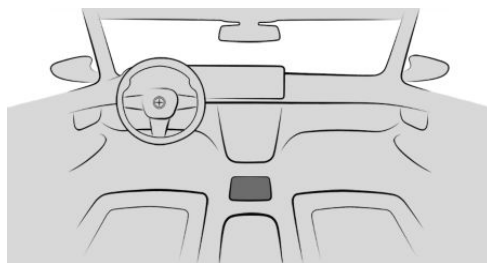

 НАСТРОЙКА

Необходимое для работы условие

Система динамического контроля устойчивости выключена, и активирована программа M xDrive 2WD.

Дополнительная информация:

Система динамического контроля устойчивости, см. стр. 245

Выбор настроек

С помощью клавиши

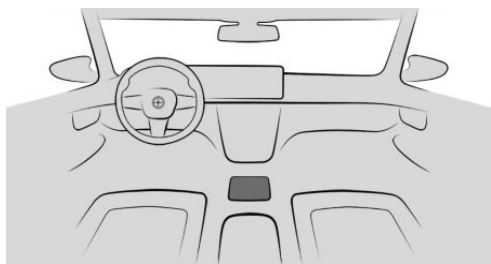

1. Нажмите кнопку .
2. „M Traction Control“
3. Выберите нужную настройку:
 - ▶ OFF/ступень 0: поддержка выключена. Возможна сильная пробуксовка колес и сильная избыточная поворачиваемость.
 - ▶ Ступень 10: максимальная поддержка. Возможна слабая пробуксовка колес и небольшая избыточная поворачиваемость.

Через iDrive

Настройки M Traction Control можно задать в меню «Настройка M».

Дополнительная информация:
Настройка M, см. стр. 239.

Индикация на комбинации приборов

Символ	Описание
	Индикация активна, горит контрольная лампа: Система динамического контроля устойчивости деактивирована.
	
	Дополнительно мигает контрольная лампа DSC: система контроля тяги M Traction Control регулирует тяговые усилия.
	Индикатор ступени контроля тяги M (M Traction Control).
	Контрольная лампа мигает: меняется ступень контроля тяги M (M Traction Control).

Анализатор дрифта M

Принцип действия

Анализатор дрифта M (M Drift Analyser) распознает и анализирует автомобиль, находящийся в дрифте.

Общие положения

По соображениям безопасности использование анализатора дрифта M (M Drift Analyser) разрешается только вне дорог общего пользования и при соответствующих условиях окружающей среды.

Высокая механическая и тепловая нагрузка при дрифте ведет к повышенному износу. Подобный износ не покрывается гарантией. Перед началом движения про-

веряйте состояние шин и глубину их профиля.

Данные записываются за разовый дрифт или же за все расстояние, пройденное в режиме дрифта (Drift Session).

Контроль тяги M (M Traction Control) оказывает поддержку водителю в зависимости от настроек.

Дополнительная информация:

Контроль тяги M (M Traction Control), см. стр. 250.

Указание по технике безопасности

ОСТОРОЖНО

Деактивация системы динамического контроля курсовой устойчивости ограничивает устойчивость при движении. В зависимости от выбранной настройки M Traction Control возможна сильная или слабая пробуксовка колес, из-за чего при ускорении ограничена работа функции движения в полосе. Существует опасность аварии, травмирования и материального ущерба. Адаптируйте манеру вождения к ситуации на дороге. Следите за дорожной обстановкой и в соответствующих ситуациях действуйте незамедлительно.

Обзор

Кнопка в автомобиле

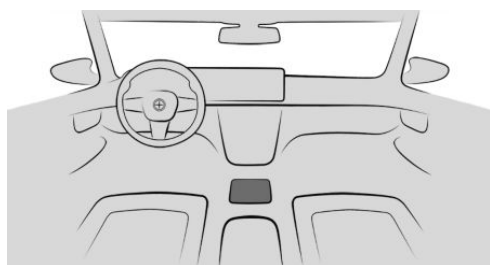

Система динамического контроля устойчивости DSC работает

Включение/выключение системы

Общие положения

При активации анализатора дрифта M (M Drift Analyser) система динамического контроля устойчивости деактивируется.

Система самостоятельно распознает начало и завершение разового дрифта.

В зависимости от комплектации, при активированном анализаторе M Drift активна следующая программа M xDrive: „2WD“.

При деактивации анализатора M Drift активируются система динамического контроля устойчивости и программа 4WD.

С помощью клавиши

1. Нажмите кнопку  .
2. „DSC OFF“
3. „Анализатор M Drift“
4. „Активировать“
5. Подтверждение сообщения.

Через iDrive

1.  меню «Приложения»
2. „Автомобиль“
3. „Анализатор M Drift“
4. „Активировать“
5. При необходимости „Все равно активировать“.

Настройка ступени контроля тяги M (M Traction Control)

1.  меню «Приложения»
2. „Автомобиль“
3. „Анализатор M Drift“

4. „M Traction Control“
5. Выберите нужную настройку.

Индикация

Индикация на дисплее управления

На дисплее управления отображается следующая информация.

- ▷ Значения последнего и лучшего дрифта.
- ▷ Значения эффективности угла дрифта.

Индикация на комбинации приборов

В комбинации приборов и — в зависимости от комплектации — на проекционном дисплее отображаются следующие символы.

Символ	Описание
	Оценка текущего дрифта. Количество полученных звездочек варьируется в зависимости от настроенной ступени контроля тяги M (M Traction Control). Чем лучше удался дрифт, тем больше будет звездочек.
	Текущий дрифт является лучшим.
	Активирован анализатор дрифта M (M Drift Analyser).
	Для оптимального дрифта меньше жмите на педаль акселератора.

Сброс данных

1.  меню «Приложения»
2. „Автомобиль“
3. „Анализатор M Drift“
4. „Сбросить“

Активный дифференциал M

Активный дифференциал M бесступенчато блокирует редуктор заднего моста в зависимости от дорожной ситуации. Таким образом даже при выключенной системе динамического контроля устойчивости и в режиме M Dynamic предотвращается проворачивание отдельного заднего колеса, и таким образом во всех дорожных ситуациях обеспечивается оптимальная тяга.

За выбранную в соответствии с ситуацией манеру езды отвечает водитель.

Системы помощи водителю

Оснащение автомобиля

В данной главе описаны варианты комплектации, системы и функции, которые доступны сейчас или будут доступны в дальнейшем в зависимости от модели, даже если их нет в конкретном автомобиле.

Дополнительная информация:

Комплектация транспортного средства, см. стр. 9.

Предупреждение о превышении скорости

Принцип действия

Предупреждение о превышении скорости позволяет задавать предельную скорость, по достижении которой будет выдаваться предупреждение.

Общие положения

Повторное предупреждение выдается, если после перехода за нижнюю границу установленного ограничения скорости на 5 км/ч оно снова превышает.

Включение/выключение предупреждений о превышении скорости

1. ■■ меню «Приложения»
2. „Автомобиль“
3. „Настройки вождения“
4. „Система помощи водителю“
5. „Безопасность и предупреждения“
6. „Предупр. о превыш. скорости“

Настройка скорости

1. ■■ меню «Приложения»
2. „Автомобиль“
3. „Настройки вождения“
4. „Система помощи водителю“
5. „Безопасность и предупреждения“
6. „Предупр. о превыш. скорости“
7. „Предупреждение при:“
8. Выберите нужную настройку.

Установка текущей скорости в качестве предупреждения о превышении скорости

1. ■■ меню «Приложения»
2. „Автомобиль“
3. „Настройки вождения“
4. „Система помощи водителю“
5. „Безопасность и предупреждения“
6. „Предупр. о превыш. скорости“
7. „Подтвердить текущую скорость“

Speed Limit Info с индикацией запрета на обгон

Индикатор ограничения скорости

Принцип действия

Индикатор ограничения скорости показывает на панели приборов и на проекционном дисплее текущее распознанное ограничение скорости и, если имеются, дополнительные знаки.

Общие положения

Камера в области внутреннего зеркала заднего вида распознает дорожные знаки на краю дорожного полотна, а также арки со знаками.

В зависимости от экспортного исполнения дорожные знаки с дополнительными знаками, например, при сырой погоде, учитываются и сравниваются с внутренними данными автомобиля, например сигналом стеклоочистителя. Затем дорожный знак и соответствующий дополнительный знак, в зависимости от ситуации, отображаются на комбинации приборов и на проекционном дисплее или игнорируются. Некоторые дополнительные знаки учитываются при анализе ограничения скорости, но не отображаются на комбинации приборов.

При необходимости система показывает действующие ограничения скорости даже для необозначенных участков, если в системе навигации доступны актуальные картографические данные.

Чтобы индикатор ограничения скорости работал правильно, должны быть установлены актуальные картографические данные страны, в которой эксплуатируется автомобиль.

Информацию о текущей версии карты и обновлении карт см. в разделе «Обновление карт» в главе «Система навигации».

При отсутствии картографических данных в работе системы могут возникать определенные ограничения, обусловленные ее техническими возможностями. Распознаются и отображаются только дорожные знаки с ограничениями скорости. Индикация ограничений скорости вследствие, например, въезда в населенный пункт, знаков автомагистрали и пр. отсутствует. Как правило, на экране всегда отображаются ограничения скорости и дополнительные текстовые знаки.

Дополнительная информация:

- ▶ Руководство пользователя к системам навигации, развлечения и связи, см. стр. 6.

Индикация запрета на обгон

Принцип действия

Распознанные камерой знаки запрета обгона и их дальность действия отображаются с помощью соответствующих символов на панели приборов и на проекционном дисплее.

Общие положения

Система учитывает только запреты обгона и их отмену, указанные дорожными знаками.

Индикация отсутствует в следующих ситуациях:

- ▶ В странах, в которых запрет обгона указывается только с помощью разметки дороги.
- ▶ На участках дороги без дорожных знаков.
- ▶ На железнодорожных переездах, при разметке дорожного полотна и в прочих ситуациях, в которых обгон запрещен даже при отсутствии соответствующего знака.

В зависимости от комплектации дополнительный символ с данными о расстоянии сигнализирует окончание индикации запрета на обгон.

Указание по технике безопасности

ОСТОРОЖНО

Система не освобождает водителя от личной ответственности за правильную оценку дорожной ситуации. Из-за системных ограничений система не может дол-

жным образом реагировать на все дорожные ситуации без участия водителя. Существует опасность аварии, травмирования и материального ущерба. Адаптируйте манеру вождения к ситуации на дороге. Следите за ситуацией на дороге, всегда оставайтесь готовыми к рулевому управлению и торможению, в соответствующих ситуациях активно действуйте.

Датчики

Система управляется камерой за лобовым стеклом.

Индикация



Общие положения

В зависимости от экспортного исполнения дополнительные знаки и участки запрещения обгона отображаются вместе с индикатором ограничения скорости.







Индикатор ограничения скорости

Символ	Описание
	Существующее ограничение скорости.
	Нет данных для текущего ограничения скорости.
	Индикатор ограничения скорости недоступна.
	Индикатор ограничения скорости деактивирован.

Индикация запрета на обгон

Символ	Описание
	Запрет обгона.
	Запрет обгона отменен.

Дополнительные знаки

Символ	Описание
	Ограничение скорости действует только в определенное время.
	Ограничение скорости действительно только в сырую погоду.
	Ограничение скорости действительно только при снегопаде.
	Ограничение скорости действительно только при тумане.
	Ограничение скорости действительно для левого съезда.
	Ограничение скорости действительно для правого съезда.

Индикатор ограничения скорости с прогнозированием

В зависимости от комплектации и экспортного исполнения дополнительный символ с показаниями расстояния сигнализирует предстоящее изменение ограничения скорости. Прогнозирование должно быть активировано в ассистенте ограничения скорости.

При необходимости также отображаются временные ограничения скорости, например в местах проведения дорожных работ. Временные ограничения скорости могут отображаться только когда в меню защиты данных системы навигации выбраны следующие службы:

- ▷ „Самообучающаяся карта“
- ▷ „Обновление карт“

Дополнительная информация:

- ▷ Ассистент ограничения скорости, см. стр. 273.
- ▷ Защита данных, см. стр. 71.

Предупреждающие сигналы

В зависимости от настройки, при превышении распознанного ограничения скорости или смене предельной скорости раздается звуковой сигнал. Кроме того, при превышении распознанного ограничения скорости индикатор начинает мигать.

SET В зависимости от экспортного исполнения визуальный и звуковой предупреждающий сигнал можно активировать или отключить с помощью кнопки SET на рулевом колесе.

Удерживайте кнопку SET нажатой, пока не появится сообщение системы контроля параметров автомобиля.

Согласно законодательству, в зависимости от экспортного исполнения предупреждение активируется автоматически при каждом запуске автомобиля.

Настройки

Индикатор ограничения скорости, например предупреждения о превышении скорости или изменении допустимой максимальной скорости, можно настроить по своему усмотрению.

1.  меню «Приложения»
2. „Автомобиль“

3. „Настройки вождения“
4. „Система помощи водителю“
5. „Движение“
6. „Ассистент скоростного режима“
7. Выберите нужную настройку.

Физические границы работы системы

Системные ограничения датчиков

Дополнительная информация:

- ▷ Камера, см. стр. 41.

Функциональные ограничения

Функция может быть ограничена или отображать неправильные значения, например, в следующих ситуациях:

- ▷ Дорожные знаки полностью или частично закрыты объектами, наклейками или краской.
- ▷ Дорожные знаки не отвечают стандартам.
- ▷ В областях, не учитываемых в картографических данных системы навигации.
- ▷ При недействительных, устаревших или недоступных картографических данных системы навигации.
- ▷ При отклонениях от навигации, например, из-за изменения схемы дорог.
- ▷ При тесном сближении с движущимся впереди автомобилем.
- ▷ При обгоне автобусов или грузовиков с наклеенными дорожными знаками.
- ▷ В случае электронных дорожных знаков.
- ▷ В случае обнаружения дорожных знаков, действующих для параллельной дороги.
- ▷ Если в стране применяются специфические дорожные знаки и схемы дорог.

Ручной ограничитель скорости

Принцип действия

С помощью ручного ограничителя скорости устанавливается предельная скорость, например, чтобы не нарушать ограничения скорости.

Общие положения

С помощью системы скорость можно ограничивать, начиная с 30 км/ч. Ниже заданного предела скорости движение осуществляется без ограничений.

Обзор

Кнопки на руле

Кнопка	Функция
	Включение/выключение системы.
	Сохранение текущей скорости. Ассистент ограничения скорости: применение предложенной скорости вручную.
	Двухпозиционный переключатель: Изменение предельной скорости.



Включение/выключение системы.



Сохранение текущей скорости. Ассистент ограничения скорости: применение предложенной скорости вручную.



Двухпозиционный переключатель: Изменение предельной скорости.

Управление

Включение системы ограничения скорости

 Нажмите кнопку на руле.

Фактическая скорость принимается в качестве предельной скорости.

При включении в состоянии покоя или при низкой скорости в качестве предельной скорости устанавливается значение 30 км/ч.

Метка на спидометре устанавливается на соответствующую скорость.

При включении предельной скорости при необходимости включается система динамического контроля устойчивости DSC.

Выключение системы ограничения скорости

 Нажмите кнопку на руле.

Система выключается автоматически, например, в следующих ситуациях:

- ▷ При выключении двигателя.
- ▷ При включении круиз-контроля.
- ▷ При активации некоторых режимов движения.

Индикация гаснет.

Прерывание работы системы ограничения скорости

При движении на задней передаче и при качении назад на холостом ходу работа системы прерывается.

Изменение предельной скорости



Нажимайте на двухпозиционный переключатель вверх или вниз до тех пор, пока не установится нужный предел скорости.

- ▶ Каждое нажатие переключателя до точки срабатывания повышает или понижает предельную скорость на 1 км/ч.
- ▶ Каждое нажатие регулятора с переходом за точку срабатывания изменяет предельную скорость до следующего десятичного разряда спидометра (км/ч).

При достижении или неумышленном превышении заданного предела скорости, например, при движении под уклон, активное торможение не производится.

Если во время движения задается предельная скорость ниже текущей скорости, автомобиль движется накатом до достижения заданной предельной скорости.

Текущую скорость также можно сохранить нажатием кнопки:

 Нажмите кнопку на руле.

Превышение предела скорости

Если текущая скорость выше заданной предельной скорости, выдается предупреждение.

Предел скорости может быть превышен осознанно.

Для осознанного превышения заданной предельной скорости до конца выжмите педаль акселератора.

Ограничение снова активируется автоматически, если текущее значение скорости опускается ниже установленной предельной скорости.

Предупреждение при превышении предела скорости

Визуальное предупреждение

 При превышении предельной скорости: контрольная лампа на панели приборов мигает, пока текущая ско-

рость остается выше заданной предельной скорости.

Звуковой предупреждающий сигнал

- ▶ При неумышленном превышении заданного предела скорости раздается звуковой сигнал.
- ▶ Если во время движения предельная скорость устанавливается на значение ниже текущей скорости, сигнал прозвучит через некоторое время.
- ▶ При осознанном превышении предельной скорости нажатием педали акселератора, сигнала не будет.

Индикация на комбинации приборов

Индикация на спидометре

В зависимости от оснащения отметка на спидометре отображает состояние системы.



- ▶ Зеленая маркировка: система активна.
- ▶ Серая маркировка: работа системы прервана.
- ▶ Нет маркировки: система выключена.

Контрольная лампа

Символ Описание



Контрольная лампа горит: система включена.

Контрольная лампа мигает: настроенная предельная скорость превышена.



Серая контрольная лампа: работа системы прервана.

Круиз-контроль без регулировки дистанции

Принцип действия

С помощью круиз-контроля посредством кнопки на руле задается установленная скорость. Заданная скорость поддерживается системой. Для этого система автоматически разгоняет автомобиль и при необходимости выполняет торможение.

Общие положения

Система активируется от 30 км/ч.

Параметры круиз-контроля могут изменяться определенным образом в зависимости от настройки автомобиля.

Указания по технике безопасности

ОСТОРОЖНО

Система не освобождает водителя от личной ответственности за правильную оценку дорожной ситуации. Из-за системных ограничений система не может должным образом реагировать на все дорожные ситуации без участия водителя. Существует опасность аварии, травмирования и материального ущерба. Адаптируйте манеру вождения к ситуации на дороге. Следите за ситуацией на дороге, всегда оставайтесь готовыми к рулевому управлению и торможению, в соответствующих ситуациях активно действуйте.

ОСТОРОЖНО

Использование системы увеличивает вероятность аварии в следующих ситуациях:

- ▷ На извилистых дорогах.
- ▷ При сильном транспортном потоке.
- ▷ При обледенении дороги, тумане, в снег, дождь или на рыхлом грунте.



Существует опасность аварии, травмирования и материального ущерба. Используйте систему только в том случае, если возможно движение с постоянной скоростью.

ОСТОРОЖНО

Задаваемая скорость может быть случайно неправильно установлена или вызвана. Существует опасность аварии, травмирования и материального ущерба. Адаптируйте задаваемую скорость к ситуации на дороге. Следите за дорожной обстановкой и в соответствующих ситуациях действуйте незамедлительно

Обзор

Кнопки на руле

Кнопка	Функция
	Включение/выключение круиз-контроля.
	Продолжение работы круиз-контроля с последней настройкой.
	Прерывание работы круиз-контроля.



Включение/выключение круиз-контроля.



Продолжение работы круиз-контроля с последней настройкой.

Прерывание работы круиз-контроля.

Кнопка Функция**SET**

Сохранение текущей скорости.
Ассистент ограничения скорости: применение предложенной скорости вручную.



Двухпозиционный переключатель:
Настройка скорости.

Включение/выключение круиз-контроля

Включение системы



В зависимости от комплектации автомобиля нажать соответствующую кнопку на руле.



Горят контрольные лампы на комбинации приборов, и маркировка на спидометре устанавливается на текущую скорость.

Круиз-контроль включен. Система поддерживает текущую скорость и запоминает ее в качестве задаваемой скорости.

При необходимости включается система динамического контроля устойчивости.

Выключение системы



В зависимости от комплектации автомобиля нажать соответствующую кнопку на руле.



Индикация гаснет. Сохраненная установленная скорость удаляется.

Прерывание работы круиз-контроля

Прерывание работы системы вручную

CANCEL

Во включенном состоянии нажмите кнопку.

Прерывание работы системы автоматически

Система автоматически прерывает работу, например, в следующих ситуациях:

- ▶ Если процесс торможения выполняется вручную.
- ▶ Спортивная коробка передач M Steptronic: при переключении рычага селектора из положения «D».
- ▶ Если активируется режим M Dynamic или деактивируется система динамического контроля устойчивости.
- ▶ Во время регулирования устойчивости при движении системой динамического контроля устойчивости.

Настройка скорости

Поддержание и сохранение скорости



Нажмите на двухпозиционный переключатель в прерванном состоянии один раз вверх или вниз.

При включенной системе текущая скорость движения поддерживается и сохраняется в качестве установленной.

Сохраненная скорость отображается на спидометре.

При необходимости включается система динамического контроля устойчивости.

Скорость также можно сохранить посредством нажатия кнопки.

SET

Нажмите кнопку.

Изменение скорости

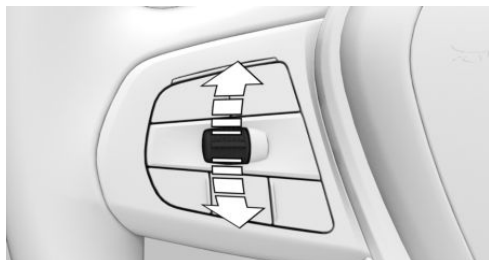

Нажимайте на регулятор вверх или вниз до тех пор, пока не установится нужная скорость.

В активном состоянии последнее отображенное значение скорости сохраняется в памяти и поддерживается при движении по свободной полосе.

- ▶ Каждое нажатие двухпозиционного переключателя до точки срабатывания повышает или понижает установленную скорость на 1 км/ч.
- ▶ Каждое нажатие двухпозиционного переключателя с переходом за точку срабатывания изменяет установленную скорость до следующего десятичного разряда спидометра (км/ч).

Максимальная настраиваемая скорость зависит от модели автомобиля.

- ▶ Нажмите переключатель до точки срабатывания и удерживайте его: автомо-

биль ускоряется или замедляется без нажатия педали акселератора.

После отпущания двухпозиционного переключателя достигнутая скорость будет поддерживаться. При нажатии за точку срабатывания происходит более интенсивное ускорение автомобиля.

Продолжение работы круиз-контроля

ОСТОРОЖНО

Задаваемая скорость может быть случайно неправильно установлена или вызвана. Существует опасность аварии, травмирования и материального ущерба. Адаптируйте задаваемую скорость к ситуации на дороге. Следите за дорожной обстановкой и в соответствующих ситуациях действуйте незамедлительно

Прерванную работу круиз-контроля можно продолжить, вызвав сохраненную скорость. Разность фактической и сохраненной скорости должна быть минимальной.

RESUME

При поставленной на паузу системе нажмите на кнопку.

Работа круиз-контроля продолжится с сохраненными значениями.

Записанное в память значение скорости стирается и больше не восстанавливается:

- ▶ При выключении системы.
- ▶ При выключении Готовности к движению.

Индикация на комбинации приборов

Индикация на спидометре

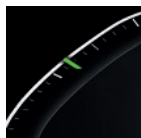

В зависимости от оснащения отметка на спидометре отображает состояние системы.



- ▶ Зеленая маркировка: система активна, маркировка показывает задаваемую скорость.
- ▶ Серая маркировка: работа системы прервана, маркировка показывает сохраненную скорость.

▶ Нет маркировки: система выключена.

Контрольная лампа

Символ	Описание
	Нет контрольной лампы: система выключена.
	Зеленая контрольная лампа: система активна.
	Серая контрольная лампа: работа системы прервана.

Индикация на проекционном дисплее

Некоторая информация системы также может отображаться на проекционном дисплее.

 Символ отображается при достижении установленной задаваемой скорости.

Физические границы работы системы

Не используйте круиз-контроль при пуске двигателя с буксира или буксировке.

Активный круиз-контроль с системой контроля дистанции

Принцип действия

С активным круиз-контролем посредством кнопок на руле задается установленная скорость и дистанция до движущегося впереди автомобиля.

Общие положения

Если путь свободен, желаемая скорость поддерживается системой. Автомобиль автоматически разгоняется или тормозит.

При наличии движущегося впереди автомобиля система регулирует собственную скорость автомобиля таким образом, что поддерживается заданная дистанция до движущегося впереди автомобиля. Адаптация скорости выполняется в рамках заданных возможностей.

Дистанция может регулироваться в несколько ступеней и из соображений безопасности зависит от соответствующей скорости.

Если движущийся впереди автомобиль тормозит до неподвижного состояния и через короткое время снова трогается с места, система может воспроизвести это в заданных рамках.

В противном случае выполните трогание с места вручную, например, нажав педаль акселератора или двухпозиционный переключатель на руле.

Параметры круиз-контроля могут изменяться определенным образом в зависимости от настройки автомобиля.

Указания по технике безопасности

ОСТОРОЖНО

Система не освобождает водителя от личной ответственности за правильную оценку дорожной ситуации. Из-за системных ограничений система не может должным образом реагировать на все дорожные ситуации без участия водителя. Существует опасность аварии, травмирования и материального ущерба. Адаптируйте манеру вождения к ситуации на дороге. Следите за ситуацией на дороге, всегда оставайтесь готовыми к рулевому управлению и торможению, в соответствующих ситуациях активно действуйте.

ОСТОРОЖНО

Незафиксированный автомобиль может самостоятельно тронуться с места и скатиться. Существует опасность аварии, травмирования и материального ущерба. Перед выходом из автомобиля зафиксируйте автомобиль от скатывания.

Чтобы убедиться, что автомобиль зафиксирован от скатывания, выполните следующее:

- ▷ Затяните стояночный тормоз.
- ▷ Убедитесь, что включено положение рычага селектора Р.
- ▷ При парковке на подъемах или спусках поверните передние колеса в направлении бордюра.
- ▷ При парковке на подъемах или спусках дополнительно зафиксируйте автомобиль, например, с помощью подкладного клина.

ОСТОРОЖНО

Задаваемая скорость может быть случайно неправильно установлена или вызвана. Существует опасность аварии, травмирования и материального ущерба. Адаптируйте задаваемую скорость к ситуации на дороге. Следите за дорожной обстановкой и в соответствующих ситуациях действуйте незамедлительно

ОСТОРОЖНО

Опасность аварии из-за слишком большой разницы в скорости относительно других автомобилей, например, в следующих ситуациях:

- ▷ Быстрое приближение к медленно едущему автомобилю.
- ▷ Внезапное перестроение движущегося впереди автомобиля в вашу полосу движения.
- ▷ Быстрый подъезд к стоящим автомобилям.





Существует опасность травмирования и опасность для жизни. Следите за дорожной обстановкой и в соответствующих ситуациях действуйте незамедлительно

Обзор

Кнопки на руле

Кнопка	Функция
	С Ассистентом поддержки рулевого управления и курсовой устойчивости: Включение/выключение круиз-контроля.
	С Ассистентом поддержки рулевого управления и курсовой устойчивости: Выберите функцию.
	Без Ассистента поддержки рулевого управления и курсовой устойчивости: Включение/выключение круиз-контроля.
	Сохранение текущей скорости. Ассистент ограничения скорости: применение предложенной скорости вручную.
	С Ассистентом поддержки рулевого управления и курсовой устойчивости: Прерывание работы круиз-контроля. Продолжение работы круиз-контроля с последней настройкой.
	Без Ассистента поддержки рулевого управления и курсовой устойчивости: Продолжение работы круиз-контроля с последней настройкой.

Кнопка Функция

	Без Ассистента поддержки рулевого управления и курсовой устойчивости: Прерывание работы круиз-контроля.
	Увеличьте дистанцию. Включение/выключение системы контроля дистанции.
	Сокращение дистанции. Включение/выключение системы контроля дистанции.
	Двухпозиционный переключатель: Настройка скорости.

Датчики

Управление системой осуществляется с помощью следующих датчиков:

- ▷ Камеры за лобовым стеклом.
- ▷ Передний радарный датчик.

Дополнительная информация:

Датчики автомобиля, см. стр. 41.

Область применения

Оптимальный результат применения обеспечивается на хорошо оборудованных дорогах.

Минимальная устанавливаемая скорость составляет 30 км/ч.

Максимальная настраиваемая скорость ограничена и зависит, например, от модели автомобиля и его комплектации.

После переключения на круиз-контроль без системы контроля дистанции можно выбрать более высокие значения установленной скорости.

Систему можно активировать также и во время стоянки.

Не используйте круиз-контроль и систему контроля дистанции при пуске двигателя с буксира или буксировке.

Включение/выключение/прерывание работы круиз-контроля

С ассистентом поддержки рулевого управления и курсовой устойчивости: Assisted Driving Mode

Общие положения



Нажатием этой кнопки можно включать и выключать настроенную функцию.



С помощью этой кнопки может устанавливаться приоритетная функция.

Настройка функции



Когда система активна, нажимайте кнопку до тех пор, пока требуемая функция не будет выбрана на панели управления. Панель управления режима Assisted Driving отображается внизу на панели приборов.

Символ Функция



Круиз-контроль с регулировкой дистанции.





Круиз-контроль с регулировкой дистанции и ассистентом поддержки рулевого управления и курсовой устойчивости.

Выбранная функция отображается зеленым цветом.

Включение системы

С Ассистентом поддержки рулевого управления и курсовой устойчивости:

1. Нажмите кнопку  на руле.
2.  При необходимости, настройте круиз-контроль.

Без Ассистента поддержки рулевого управления и курсовой устойчивости:



Нажмите кнопку на руле.

Горят контрольные лампы на комбинации приборов, и маркировка на спидометре устанавливается на текущую скорость.

Круиз-контроль включен. Система поддерживает текущую скорость и запоминает ее в качестве задаваемой скорости.

При необходимости включается система динамического контроля устойчивости.

Выключение системы

При выключении во время остановки временно нажмите на педаль тормоза.

Нажать кнопку на руле:



С Ассистентом поддержки рулевого управления и курсовой устойчивости.



Без Ассистента поддержки рулевого управления и курсовой устойчивости.

Индикация гаснет. Сохраненная установленная скорость удаляется.

Прерывание работы системы вручную

В активном состоянии нажмите кнопку на руле:



С Ассистентом поддержки рулевого управления и курсовой устойчивости.



Без Ассистента поддержки рулевого управления и курсовой устойчивости.

При прерывании во время остановки одновременно нажмите на тормоз.

Прерывание работы системы автоматически

Система автоматически прерывает работу в следующих ситуациях:

- ▶ Если процесс торможения выполняется вручную.
- ▶ Рычаг селектора переключается из положения D.
- ▶ Если активируется режим M Dynamic или деактивируется система динамического контроля устойчивости.
- ▶ Во время регулирования устойчивости при движении системой динамического контроля устойчивости.
- ▶ Во время стоянки автомобиля отстегивается ремень безопасности и открывается дверь водителя.
- ▶ Если система длительное время не распознает объекты, например, на участках с редким движением без обозначения обочины.
- ▶ Нарушена зона распознавания радара, например, из-за загрязнения или сильных осадков.
- ▶ После длительной стоянки, если система выполнила торможение автомобиля до полной остановки.

Настройка скорости

Поддержание и сохранение скорости



Нажмите на двухпозиционный переключатель в прерванном состоянии один раз вверх или вниз. Система активируется.

Система поддерживает текущую скорость и запоминает ее в качестве задаваемой скорости.

Сохраненная скорость отображается на спидометре.

При необходимости включается система динамического контроля устойчивости.

Скорость также можно сохранить посредством нажатия кнопки.

SET

Нажмите кнопку.

Изменение скорости

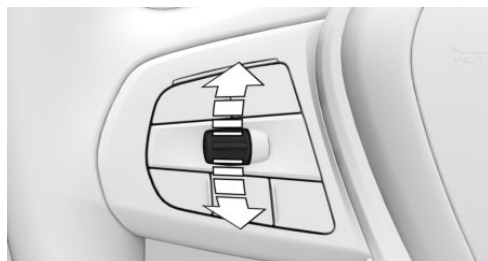

Нажимайте на регулятор вверх или вниз до тех пор, пока не установится нужная скорость.

В активном состоянии последнее отображенное значение скорости сохраняется в памяти и поддерживается при движении по свободной полосе.

- ▷ Каждое нажатие двухпозиционного переключателя до точки срабатывания повышает или понижает установленную скорость на 1 км/ч.
- ▷ Каждое нажатие двухпозиционного переключателя с переходом за точку срабатывания изменяет установленную скорость до следующего десятичного разряда спидометра (км/ч).

Удерживайте регулятор в этом положении, чтобы повторить действие.

Регулировка расстояния

Указание по технике безопасности

ОСТОРОЖНО

Система не освобождает водителя от личной ответственности. Из-за системных ограничений системы возможно позднее торможение. Существует опасность аварии, травмирования и материального ущерба. Внимательно следите за дорожной обстановкой. Адаптируйте дистанцию к ситуации на дороге и погодным условиям и соблюдайте безопасную дистанцию, при необходимости посредством торможения.

Сокращение дистанции



Нажимайте кнопку до тех пор, пока не будет установлена нужная дистанция.

Выбранная дистанция отображается на панели приборов.

Увеличьте дистанцию



Нажимайте кнопку до тех пор, пока не будет установлена нужная дистанция.

Выбранная дистанция отображается на панели приборов.

Автоматическая коррекция дистанции

В зависимости от комплектации и экспортного исполнения: систему можно настроить таким образом, чтобы расстояние до движущегося впереди автомобиля автоматически корректировалось в пределах настроенной дистанции. При этом система учитывает дорожную ситуацию и условия окружающей среды.

При настройке автоматической регулировки выполняется регулировка дистанции, например в следующих ситуациях:

- ▷ При плохой видимости дистанция немного увеличивается.
 - ▷ При высокой интенсивности движения дистанция немного уменьшается.
1.  меню Приложения
 2. „Автомобиль“
 3. „Настройки вождения“
 4. „Система помощи водителю“
 5. „Движение“
 6. „Ассистент скоростного режима“
 7. „Ситуативная регулировка дистанции“

Продолжение работы круиз-контроля

ОСТОРОЖНО

Задаваемая скорость может быть случайно неправильно установлена или вызвана. Существует опасность аварии, травмирования и материального ущерба. Адаптируйте задаваемую скорость к си-

туации на дороге. Следите за дорожной обстановкой и в соответствующих ситуациях действуйте незамедлительно

Прерванную работу круиз-контроля можно продолжить, вызвав сохраненную скорость. Разность фактической и сохраненной скорости должна быть минимальной.

При прерывании работы системы нажмите кнопку на руле:



С Ассистентом поддержки рулевого управления и курсовой устойчивости.



Без Ассистента поддержки рулевого управления и курсовой устойчивости.

Работа круиз-контроля продолжится с сохраненными значениями.

Записанное в память значение скорости стирается и больше не восстанавливается:

- ▷ При выключении системы.
- ▷ При выключении Готовности к движению.

Переключение между режимами круиз-контроля с/без регулируемой дистанции

Указание по технике безопасности

ОСТОРОЖНО

Система не реагирует на движущиеся впереди транспортные средства, а только поддерживает заданную скорость. Существует опасность аварии, травмирования и материального ущерба. Адаптируйте задаваемую скорость к ситуации на дороге и при необходимости тормозите.

Переключение режима круиз-контроля

Включение и выключение круиз-контроля без системы контроля дистанции:

- ▷ Нажмите и удерживайте кнопку 

- ▷ Нажмите и удерживайте кнопку 

С Ассистентом поддержки рулевого управления и курсовой устойчивости: включение системы контроля дистанции:



Нажмите кнопку.

Без Ассистента поддержки рулевого управления и курсовой устойчивости: включение системы контроля дистанции:

- ▷ Нажмите кнопку 

- ▷ Нажмите кнопку 

После переключения отображается сообщение системы контроля параметров автомобиля.

Индикация на комбинации приборов

Общие положения

В зависимости от комплектации варьируется индикация на панели приборов.

Индикация на спидометре

В зависимости от оснащения отметка на спидометре отображает состояние системы.



- ▷ Зеленая маркировка: система активна, марки-

ровка показывает задаваемую скорость.

- ▷ Серая маркировка: работа системы прервана, маркировка показывает сохраненную скорость.
- ▷ Нет маркировки: система выключена.

Контрольные и сигнальные лампы

В зависимости от комплектации:

Символ	Описание
--------	----------



Белая контрольная лампа: Система контроля дистанции не работает, так как нажата педаль акселератора.



Контрольная лампа горит зеленым:

Обнаружен движущийся впереди автомобиль.

Значок автомобиля гаснет, если не происходит распознавание движущегося впереди автомобиля.



Контрольная лампа мигает зеленым:

Автомобиль впереди тронулся с места.



Контрольная лампа горит серым: Работа системы прервана.

Символ	Описание
--------	----------



Контрольная лампа мигает серым:

Не созданы условия, необходимые для работы системы.

Система была деактивирована, однако выполняет торможение до активного вмешательства нажатием педали тормоза или педали газа.



Сигнальная лампа мигает красным и звучит сигнал:

Заторможите и при необходимости выполните объездной маневр.

Assisted View

В зависимости от комплектации и экспортного исполнения информация из системы отображается в Assisted View в центральном поле индикации на панели приборов.

Дополнительная информация:

Assisted View, см. стр. 172.

Индикация на проекционном дисплее

Задаваемая скорость

Некоторая информация системы также может отображаться на проекционном дисплее.



Символ отображается при достижении установленной задаваемой скорости.

Информация о расстоянии



Символ отображается в том случае, если дистанция до идущего впереди автомобиля слишком мала.

Информация о расстоянии активна в следующих ситуациях:

- ▷ Активный круиз-контроль с регулируемой дистанции выключен.
- ▷ Индикация на проекционном дисплее выбрана.
Проекционный дисплей, см. стр. 154.
- ▷ Расстояние слишком мало.
- ▷ Скорость свыше прим. 70 км/ч.

С ассистентом поддержки рулевого управления и курсовой устойчивости: избегайте обгонов

Функция помогает избежать неумышленного обгона на автомагистрали.

В зависимости от комплектации и экспортного исполнения систему можно настроить так, чтобы обгон невозможно было выполнить на медленной полосе движения.

Настройка действует для скоростей свыше 80 км/ч.

Если настроенная скорость существенно выше скорости на соседней полосе, то опережение или обгон возможны даже во включенной функции.

На скоростях ниже 80 км/ч транспортные средства на автомагистрали обгоняются только со скорректированной дифференциальной скоростью.

Водитель в любое время может выполнить обгон или ускориться нажатием на педаль акселератора.

Включение/выключение функции:

1.  меню «Приложения»
2. «Автомобиль»
3. «Настройки вождения»
4. «Система помощи водителю»
5. «Движение»

6. «Ассистент скоростного режима»
7. ▷ «Избегать обгонов слева»
 - ▷ «Избегать обгонов справа»

Физические границы работы системы

Системные ограничения датчиков

Дополнительная информация:

- ▷ Камеры, см. стр. 41.
- ▷ Радиолокационные датчики, см. стр. 42.

Зона распознавания

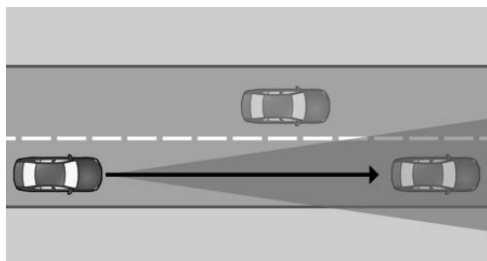

Надежность обнаружения препятствий системой и возможности автоматического торможения ограничены.

Например, могут не распознаваться двухколесные транспортные средства.

Замедление

Система не замедляет движение автомобиля в следующих ситуациях:

- ▷ Перед пешеходами или аналогичными медленными участниками дорожного движения.
- ▷ В зависимости от комплектации и экспортной доступности при красном сигнале светофора.
- ▷ Если транспорт движется в поперечном направлении.
- ▷ При встречном транспорте.

Вклинивающиеся транспортные средства

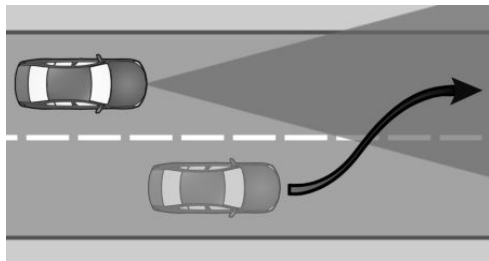

При внезапном вклинивании движущегося впереди автомобиля в вашу полосу движения система может оказаться неспособной самостоятельно восстановить заданную дистанцию. При высокой разности скоростей невозможно восстановить выбранную дистанцию до движущегося впереди автомобиля, например, при быстром приближении к грузовому автомобилю.

Если система уверенно распознает движущийся впереди автомобиль, она призывает водителя затормозить или выполнить объездной маневр.

Прохождение поворотов

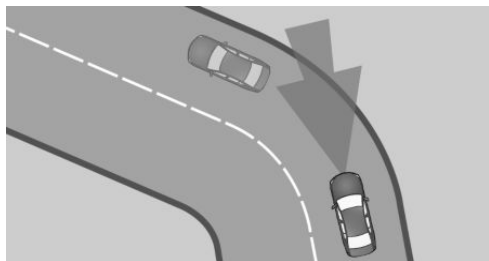

Если желаемая скорость слишком велика для прохождения поворота, скорость на повороте немного уменьшается. Так как не все повороты могут быть заранее обнаружены, входите в поворот на соразмерной скорости.

Система имеет ограниченную зону распознавания. На крутых поворотах могут возникать ситуации, в которых движущийся

впереди автомобиль не распознается или распознается с существенным опозданием.

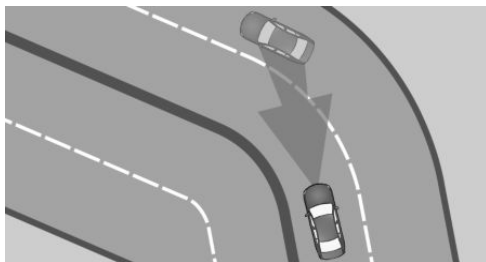

В начале поворота система может кратковременно среагировать на автомобиль, движущийся в соседнем ряду. Возможное замедление автомобиля системой можно компенсировать коротким ускорением. После отпущения педали газа система возвращается в активное состояние и самостоятельно регулирует скорость.

Начало движения

Автоматическое трогание автомобиля с места невозможно, например, в следующих ситуациях:

- ▷ На крутых подъемах.
- ▷ Перед возвышенностью на дороге.

В этом случае нажмите педаль газа.

Погодные условия

При неблагоприятных погодных условиях или плохом освещении возможны следующие ограничения:

- ▷ Ухудшение распознавания автомобиля.
- ▷ Кратковременная потеря уже распознанных автомобилей.

Будьте внимательны за рулем с учетом ситуации на дороге. При необходимости действуйте незамедлительно, например, выполняйте торможение, поворот или объездной маневр.

Ассистент ограничения скорости

Принцип действия

Ассистент ограничения скорости помогает соблюдать ограничение скорости. Система принимает предлагаемую скорость.

Общие положения

Если системы автомобиля, например, Индикатор ограничения скорости, распознают изменение ограничения скорости на участке дороги, то это новое значение скорости может быть принято следующими системами:

- ▷ Ручной ограничитель скорости.
- ▷ Круиз-контроль.
- ▷ Активный круиз-контроль с системой контроля дистанции.

Значение скорости предлагается для принятия в качестве новой установленной скорости. Для принятия значения скорости соответствующая система должна быть активирована.

В зависимости от комплектации, целевой системы и экспортного варианта значение может быть принято, при необходимости, в автоматическом режиме.

С распознаванием светофоров: ассистент ограничения скорости регулирует скорость при приближении к красному сигналу светофора.

Указания по технике безопасности

ОСТОРОЖНО

Система не освобождает водителя от личной ответственности за правильную оценку дорожной ситуации. Из-за системных ограничений система не может дол-

жным образом реагировать на все дорожные ситуации без участия водителя. Существует опасность аварии, травмирования и материального ущерба. Адаптируйте манеру вождения к ситуации на дороге. Следите за ситуацией на дороге, всегда оставайтесь готовыми к рулевому управлению и торможению, в соответствующих ситуациях активно действуйте.

ОСТОРОЖНО

Задаваемая скорость может быть случайно неправильно установлена или вызвана. Существует опасность аварии, травмирования и материального ущерба. Адаптируйте задаваемую скорость к ситуации на дороге. Следите за дорожной обстановкой и в соответствующих ситуациях действуйте незамедлительно

Обзор

Кнопки на руле

Кнопка	Функция
	Вручную примите предложенную скорость. С распознаванием светофоров: подтвердите распознанные светофоры вручную.
	Двухпозиционный переключатель: Настройка скорости, см. Круиз-контроль.



Вручную примите предложенную скорость.

С распознаванием светофоров: подтвердите распознанные светофоры вручную.



Двухпозиционный переключатель:

Настройка скорости, см. Круиз-контроль.



Включение/выключение Ассистента ограничения скорости

1.  меню «Приложения»
2. „Автомобиль“
3. „Настройки вождения“

4. „Система помощи водителю“
5. „Движение“
6. „Ассистент скоростного режима“
7. „Ограничения скорости“
8. Выберите нужную настройку:
 - ▷ „Подтвердить автоматически“: в зависимости от оснащения: распознанные ограничения скорости принимаются автоматически.
С распознаванием светофоров: распознанные светофоры по возможности подтверждаются автоматически.
 - ▷ „Подтвердить вручную“: распознанные ограничения скорости могут приниматься вручную.
С распознаванием светофоров: распознанные светофоры можно подтверждать вручную.
 - ▷ „Показывать прогнозирование“: в зависимости от экспортного исполнения: текущие и предстоящие ограничения скорости не применяются, но отображаются на панели приборов.
 - ▷ „Показывать текущее огранич.“: текущие ограничения скорости не принимаются, но отображаются на комбинации приборов.
 - ▷ „Выключено“: в зависимости от экспортного исполнения отключаются индикатор ограничения скорости и ассистент ограничения скорости.
При необходимости отключаются дополнительные прогнозирующие функции обеспечения комфорта.

Индикация на комбинации приборов

На комбинации приборов отображается сообщение, если активированы эта система и система помощи водителю.

Символ	Функция
	<p>В зависимости от оснащения контрольная лампа горит зеленым цветом вместе с символом системы круиз-контроля:</p> <p>Ассистент ограничения скорости активен, распознанные ограничения скорости могут быть приняты для отображенной системы вручную.</p>
	<p>Распознанное изменение ограничения скорости с немедленным действием.</p> <p>Указанное за символом расстояние сигнализирует о предстоящем изменении ограничения скорости.</p>
	<p>Контрольная лампа горит зеленым светом: распознанное ограничение скорости может быть принято кнопкой SET.</p> <p>С распознаванием светофоров: распознанный светофор можно подтвердить кнопкой SET.</p> <p>После принятия отображается зеленая галочка.</p>

Автоматическое принятие

В зависимости от комплектации в автоматическом режиме распознанное ограничение скорости автоматически подтверждается для активного круиз-контроля с системой контроля дистанции или для ручного ограничителя скорости.

 После автоматического принятия нажатием кнопки можно перейти обратно на последнее настроенное значение установленной скорости.

С распознаванием светофоров: распознанные светофоры по возможности подтверждаются автоматически.

Принятие вручную

Распознанное ограничение скорости может вручную приниматься для активной системы помощи водителю.

С распознаванием светофоров: распознанные светофоры можно подтверждать вручную.

SET Как только загорится символ SET, нажмите кнопку.

Регулировка скорости

Принцип действия

Можно задать точное применение ограничения скорости или с допуском.

Общие положения

Коррекция скорости возможна для всех ограничений скорости, а дополнительная коррекция скорости — для ограничения скорости до 60 км/ч.

Дополнительная коррекция скорости для ограничений скорости активируется и деактивируется при движении со скоростью до 60 км/ч.

Настройка регулировки скорости

1.  меню «Приложения»
2. „Автомобиль“
3. „Настройки вождения“
4. „Система помощи водителю“
5. „Движение“
6. „Ассистент скоростного режима“
7. Выберите нужную настройку:

- ▷ „Настр. огранич. скор.“: настройка допуска для коррекции скорости, действительного для всех скоростей.
- ▷ „2-я регулировка до“: включение или выключение дополнительной коррекции скорости.
- ▷ „Настроить огран. скор.“: с активированной дополнительной коррекцией скорости установите допуск для ограничений скорости до 60 км/ч.

Адаптация к особенностям маршрута

Принцип действия

В зависимости от экспортного исполнения систему можно настраивать таким образом, чтобы автомобиль автоматически корректировал скорость в соответствии с особенностями маршрута.

Например, в следующих ситуациях скорость при необходимости снижается:

- ▷ Перед ответвлениями дороги.
- ▷ Перед круговым движением.
- ▷ Перед поворотом.

Автоматическая адаптация скорости к направлению дороги

1.  меню «Приложения»
2. „Автомобиль“
3. „Настройки вождения“
4. „Система помощи водителю“
5. „Движение“
6. „Ассистент скоростного режима“
7. „Изменить согласно направлению участка“ или „Автомат. изменять скорость согласно направлению участка“

В зависимости от варианта исполнения: распознавание светофоров

Принцип действия

Ассистент ограничения скорости регулирует скорость при приближении автомобиля к красному сигналу светофора.

Общие положения

Для распознавания красных сигналов светофора используется камера в области салонного зеркала.

По обстоятельствам, система использует также камеру внимания водителя и информацию, сохраненную в системе навигации.

Распознанные красные сигналы светофора отображаются в комбинации приборов и могут учитываться вручную или автоматически во время движения в зависимости от настроек ассистента ограничения скорости.

Обзор

Датчики

Управление системой осуществляется с помощью следующих датчиков:

- ▶ Камеры за лобовым стеклом.

Дополнительная информация:

Датчики автомобиля, см. стр. 41.

Необходимые для работы условия

- ▶ Активный круиз-контроль с регулируемой дистанции активирован.
- ▶ Скорость прибл. до 80 км/ч.
- ▶ Функция должна быть доступна в стране, в которой осуществляется движение автомобиля.

Включение/выключение

1. ■■ меню «Приложения»
2. „Автомобиль“
3. „Настройки вождения“
4. „Система помощи водителю“
5. „Движение“
6. „Ассистент скоростного режима“
7. „Учитывать светофоры“

Сигнал о начале движения

1. ■■ меню «Приложения»
2. „Автомобиль“
3. „Настройки вождения“
4. „Система помощи водителю“
5. „Движение“
6. „Ассистент скоростного режима“
7. „Сигнал о начале движения“: когда автомобиль стоит перед светофором, распознанный сигнал светофора может отображаться на панели приборов. Дополнительно продается оптическое или акустическое оповещение, как только станет возможно продолжить движение по зеленому сигналу светофора.

Индикация на комбинации приборов

Символ	Значение
	<p>Распознан красный сигнал светофора.</p> <p>Как только после принятия отображается зеленая галочка, автомобиль тормозит до полной остановки.</p>
	<p>Распознан зеленый сигнал светофора.</p> <p>При подаче сигнала о начале движения символ пульсирует.</p>
	<p>Серый светофор: работа системы прервана.</p> <p>Если серый светофор отображается с красным крестом, то он не предлагается для принятия системой.</p>

Физические границы работы системы

Ассистент ограничения скорости базируется на системе Индикатор ограничения скорости.

Учитывайте системные ограничения Индикатор ограничения скорости.

В зависимости от экспортного исполнения применение соответствующих ограничений скорости недоступно или ограничено, например для информации о скорости из картографических данных системы навигации.

Круиз-контроль без системы контроля дистанции: из-за особенностей системы автоматический прием ограничений скорости невозможен.

Предстоящие ограничения скорости могут подтверждаться только для активного круиз-контроля с системой контроля дистанции.

В следующих случаях система не реагирует на особенности предстоящего маршрута или реагирует на них в ограниченном объеме.

- ▶ Если система навигации не может однозначно определить положение автомобиля.
- ▶ В зимних дорожных условиях.

Распознавание светофоров может быть ограничено, например, в следующих ситуациях:

- ▶ Светофоры закрыты, например другими транспортными средствами.
- ▶ На перекрестке с несколькими полосами, где находится несколько светофоров.

Дополнительная информация:

- ▶ Пределы системы информации об ограничении скорости (Индикатор ограничения скорости), см. стр. 257.
- ▶ Системные ограничения датчиков, см. стр. 41.

Ассистент поддержки рулевого управления и курсовой устойчивости

Принцип действия

Ассистент поддержки рулевого управления и курсовой устойчивости помогает удерживать автомобиль в полосе движения. Для этого система выполняет поддерживающие движения рулевого колеса, например, при прохождении поворота.

Общие положения

В зависимости от скорости система ориентируется по ограничениям полосы и движущемуся впереди автомобилю.

Датчики на руле распознают, касается ли водитель рулевого колеса.

Указание по технике безопасности

ОСТОРОЖНО

Система не освобождает водителя от личной ответственности за правильную оценку дорожной ситуации. Из-за системных ограничений система не может должным образом реагировать на все дорожные ситуации без участия водителя. Существует опасность аварии, травмирования и материального ущерба. Адаптируйте манеру вождения к ситуации на дороге. Следите за ситуацией на дороге, всегда оставайтесь готовыми к рулевому управлению и торможению, в соответствующих ситуациях активно действуйте.

Обзор

Кнопки на руле

Кнопка Функция



Включение/выключение Ассистента поддержки рулевого управления и курсовой устойчивости с ассистентом движения в пробке.



Настройте функцию.

Датчики

Управление системой осуществляется с помощью следующих датчиков:

- ▷ Камеры за лобовым стеклом.
- ▷ Передний радарный датчик.
- ▷ Боковые радиолокационные датчики, передние.
- ▷ Боковые радиолокационные датчики, задние.

Дополнительная информация:
Датчики автомобиля, см. стр. 41.

Необходимые для работы условия

- ▷ Скорость менее 210 км/ч
- ▷ Достаточная ширина полосы движения.
- ▷ Скорость более 70 км/ч: распознается ограничение полосы движения с обеих сторон.
- ▷ Скорость менее 70 км/ч: распознается ограничение полосы движения с обеих сторон или движущийся впереди автомобиль.
- ▷ Руки на ободе рулевого колеса.
- ▷ Достаточный радиус поворота.
- ▷ Движение по центру полосы.
- ▷ Указатели поворота выключены.
- ▷ Процесс калибровки датчиков завершен.
- ▷ Круиз-контроль с регулировкой дистанции активен.
- ▷ Ремень безопасности со стороны водителя пристегнут.
- ▷ Система предупреждения о столкновении с функцией торможения на городских скоростях активна.
- ▷ Система предупреждения о наезде на пешеходов с функцией торможения на городских скоростях активна.
- ▷ Активно предупреждение о боковом столкновении.

Включение/выключение ассистента поддержки рулевого управления и курсовой устойчивости

Режим Assisted Driving

Общие положения



Нажатием этой кнопки можно включать и выключать настроенную функцию.



С помощью этой кнопки может устанавливаться приоритетная функция.

Настройка функции



Когда система активна, нажимайте кнопку до тех пор, пока требуемая функция не будет выбрана на панели управления. Панель управления режима Assisted Driving отображается внизу на панели приборов.

Символ Функция



Круиз-контроль с регулировкой дистанции.



Круиз-контроль с регулировкой дистанции и ассистентом поддержки рулевого управления и курсовой устойчивости.

Выбранная функция отображается зеленым цветом.

Включение системы

1. Нажмите кнопку  на руле.

2.  При необходимости настройте Ассистента поддержки рулевого управления и курсовой устойчивости.



Контрольная лампа горит серым. Система находится в режиме Готовности и не выполняет движения руля.

Система включается автоматически, если все необходимые для работы условия выполнены.



Контрольная лампа горит зеленым цветом. Система активна.

При включении этой системы активируются система предупреждения о наезде на пешеходов с функцией торможения на городских скоростях и предупреждение о боковом столкновении.

Выключение системы



Нажмите кнопку на руле.

Индикатор гаснет.

Система не выполняет вспомогательные движения рулем.

Автоматическое прерывание работы ассистента поддержки рулевого управления и курсовой устойчивости

Система автоматически прерывает работу усилителя движения рулевого колеса, например, в следующих ситуациях:

- ▷ При скорости более 210 км/ч
- ▷ При отпускании рулевого колеса.
- ▷ Если процесс торможения выполняется вручную.
- ▷ При значительном вмешательстве в управление.
- ▷ При покидании своей полосы движения.
- ▷ При включенном указателе поворота.
- ▷ При слишком узкой полосе движения.

- ▶ Если через определенное время не распознается ограничение полосы движения и нет движущегося впереди автомобиля.
- ▶ Прерывается работа активного круиз-контроля с регулировкой дистанции.
- ▶ Отстегивается ремень безопасности на стороне водителя.



Контрольная лампа горит серым. Система находится в режиме Готовности и не выполняет движения руля.

Система включается автоматически, если все необходимые для работы условия выполнены.

Индикация на комбинации приборов

Сим-вол	Описание
---------	----------



Контрольная лампа горит серым: Система в режиме готовности.



Контрольная лампа горит зеленым: Система активирована.

Система помогает водителю удерживать автомобиль на полосе движения.



Сигнальная лампа мигает желтым:

Пересечение ограничения полосы движения.

В этом случае руль вибрирует.



Сигнальная лампа горит желтым, при необходимости раздается звуковой сигнал:

Система будет остановлена.

Сим-вол	Описание
---------	----------



В зависимости от экспортного исполнения: сигнальная лампа мигает или горит красным. Раздается сигнал:
Система отключается.



Сигнальная лампа горит желтым:
Руки водителя в данный момент не держат рулевое колесо. Система по-прежнему активна.
Возьмитесь руками за руль.



Сигнальная лампа горит красным, звучит сигнал:
Руки водителя в данный момент не держат рулевое колесо. Предстоит отключение системы.
При необходимости система уменьшает скорость до остановки.
При необходимости система не выполняет вспомогательные движения рулем.
Сразу возьмитесь руками за руль.

В зависимости от комплектации и экспортного исполнения информация из системы отображается в Assisted View на панели приборов.

Дополнительная информация: Assisted View, см. стр. 172.

Индикация на руле



Оба светодиода над кнопками горят аналогично индикации на комбинации приборов:

- ▷ Желтый: предстоит отключение системы.
- ▷ Красный: система деактивируется.

При необходимости индикация на руле может включаться/выключаться.

1.  меню «Приложения»
2. «Автомобиль»
3. «Настройки вождения»
4. «Система помощи водителю»
5. «Оповещающие сигналы на руле»
6. «Световые элементы»

Индикация на проекционном дисплее

Вся информация системы также может отображаться на проекционном дисплее.

Физические границы работы системы

Общие положения

В определенных ситуациях, например при движении с прицепом, активация системы невозможна или ее использование нецелесообразно.

Указание по технике безопасности

ОСТОРОЖНО

Из-за системных ограничений система может не реагировать, реагировать слишком поздно, неправильно или необоснованно. Существует опасность аварии, травмирования и материального ущерба. Соблюдайте указания по физическим границам работы системы и при необходимости активно вмешивайтесь.

Системные ограничения датчиков

Дополнительная информация:

- ▷ Камеры, см. стр. 41.
- ▷ Радиолокационные датчики, см. стр. 42.

Руки на руле

В следующих ситуациях контакт рук с рулем не распознается датчиками:

- ▷ При надетых перчатках.
- ▷ При наличии чехла на руле.

Узкие полосы движения

При езде по узким полосам движения активация системы невозможна или ее использование не имеет смысла, например, в следующих ситуациях:

- ▷ В местах проведения дорожных работ.
- ▷ В зависимости от оснащения при построении аварийной полосы движения.
- ▷ В населенных пунктах.

Погодные условия

При неблагоприятных погодных условиях или плохом освещении возможны следующие ограничения:

- ▷ Ухудшение распознавания автомобилей и ограничение полосы движения.
- ▷ Кратковременная потеря уже распознанных автомобилей.

Будьте внимательны за рулем с учетом ситуации на дороге. При необходимости действуйте незамедлительно, например, выполняйте торможение, поворот или объездной маневр.

Assisted Driving Mode Plus

Принцип действия

Assisted Driving Mode Plus обеспечивает поддержку водителя в пробках.

Движения рулевого колеса с поддержкой выполняются и без активного руления водителем.

Общие положения

Система использует датчики ассистента поддержки рулевого управления и курсовой устойчивости.

Указание по технике безопасности

ОСТОРОЖНО

Система не освобождает водителя от личной ответственности за правильную оценку дорожной ситуации. Из-за системных ограничений система не может должным образом реагировать на все дорожные ситуации без участия водителя. Существует опасность аварии, травмирования и материального ущерба. Адаптируйте манеру вождения к ситуации на дороге. Следите за ситуацией на дороге, всегда оставайтесь готовыми к рулевому управлению и торможению, в соответствующих ситуациях активно действуйте.

Дополнительно действуют указания ассистента поддержки рулевого управления и курсовой устойчивости.

Дополнительная информация:

Ассистент поддержки рулевого управления и курсовой устойчивости, см. стр. 277.

Необходимые для работы условия

- ▷ Условия для работы ассистента поддержки рулевого управления и курсовой устойчивости выполнены.
Условия для работы, см. стр. 278.
- ▷ Ассистент поддержки рулевого управления и курсовой устойчивости активен.
- ▷ Функция доступна только на определенных типах дорог, например, на автострадах.
- ▷ Движение по улице без пешеходов или велосипедистов на дорожном полотне.
- ▷ Достаточная ширина полосы движения.
- ▷ Распознаются ограничения полосы и движущийся впереди автомобиль.
- ▷ Скорость ниже прибл. 60 км/ч.
- ▷ Driver Attention Camera на комбинации приборов распознает, что водитель воспринимает дорожную обстановку.
- ▷ Функция должна быть доступна в стране, в которой осуществляется движение автомобиля.

Включение режима Assisted Driving Mode Plus



Как только все условия для работы выполнены, Assisted Driving Mode Plus отображается на панели управления в качестве дополнительного символа. Панель управления отображается в нижней части панели приборов.



приборов.



Выберите Assisted Driving Mode Plus кнопкой на рулевом колесе.

Символ Assisted Driving Mode Plus отображается зеленым.

На руле горят два зеленых светодиода.



Контрольная лампа отображается на панели приборов зеленым светом.

Система начинает помогать водителю в вождении автомобиля.

В зависимости от комплектации функцию можно активировать/деактивировать на дисплее управления.

1.  меню «Приложения»
2. „Автомобиль“
3. „Настройки вождения“
4. „Система помощи водителю“
5. „Движение“
6. „Assisted Driving“
7. „Assisted Driving Plus“

Индикация на комбинации приборов

Символ	Описание
	Зеленая контрольная лампа: система активна.
	Контрольная лампа белого цвета: система в режиме готовности.
	Серая контрольная лампа: работа системы прервана.

Индикация на руле



Оба светодиода над кнопками горят аналогично индикации на комбинации приборов:

- ▷ Зеленый: система активна.
- ▷ Желтый: работа системы будет прервана.
- ▷ Красный: система деактивируется.

Физические границы работы системы

Общие положения

При использовании Assisted Driving Mode Plus действуют системные ограничения ассистента поддержки рулевого управления и курсовой устойчивости.

Дополнительная информация:

Ассистент поддержки рулевого управления и курсовой устойчивости, см. стр. [277](#).

Driver Attention Camera

При использовании Assisted Driving Mode Plus действуют системные ограничения камеры внимания водителя.

Дополнительная информация:

Камера внимания водителя, см. стр. [238](#).

Ассистент смены полосы движения

Принцип действия

Ассистент смены полосы движения поддерживает водителя дополнительно при смене полосы движения на дороге с многополосным движением.

Общие положения

Система использует датчики ассистента поддержки рулевого управления и курсовой устойчивости.

Указание по технике безопасности

ОСТОРОЖНО

Система не освобождает водителя от личной ответственности за правильную оценку дорожной ситуации. Из-за системных ограничений система не может должным образом реагировать на все дорожные ситуации без участия водителя. Существует опасность аварии, травмирования и материального ущерба. Адаптируйте манеру вождения к ситуации на дороге. Следите за ситуацией на дороге, всегда оставайтесь готовыми к рулевому управлению и торможению, в соответствующих ситуациях активно действуйте.

Дополнительно действуют указания ассистента поддержки рулевого управления и курсовой устойчивости.

Дополнительная информация:

Ассистент поддержки рулевого управления и курсовой устойчивости, см. стр. 277.

Необходимые для работы условия

- ▷ Условия для работы ассистента поддержки рулевого управления и курсовой устойчивости выполнены.
Условия для работы, см. стр. 278.
- ▷ Движение по дороге без пешеходов и велосипедов на проезжей части, а также конструктивное разделение ее для встречного движения, например, дорожными отбойниками.
- ▷ Распознаются пересекаемые ограничения полосы.
- ▷ Скорость до 180 км/ч.
- ▷ Минимальная скорость зависит от страны.
- ▷ Функция должна быть доступна в стране, в которой осуществляется движение автомобиля.

Включение/выключение ассистента смены полосы движения

1.  меню «Приложения»
2. „Автомобиль“
3. „Настройки вождения“
4. „Система помощи водителю“
5. „Движение“
6. „Assisted Driving“
7. „Ассист. смены полосы движен.“

Смена полосы

1. Убедитесь, что дорожная ситуация позволяет осуществить смену полосы.
2. Нажмите рычаг указателя поворота в нужном направлении до точки срабатывания.

Через непродолжительное время почувствуются движения рулевого колеса с поддержкой.

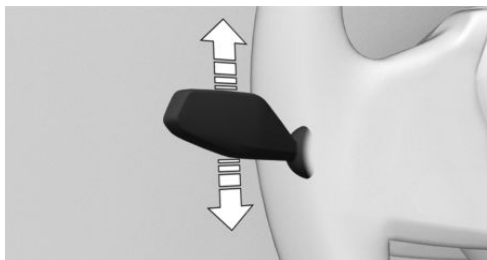

После смены полосы система помогает водителю удерживать автомобиль на новой полосе движения.

Прекращение смены полосы

Смена полосы движения прерывается движением рулевого колеса в обратном направлении.

Индикация на комбинации приборов

Символ	Описание
	<p>Значок рулевого колеса зеленого цвета.</p> <p>Символ стрелки для смены полосы движения зеленый.</p> <p>Система выполняет смену полосы движения.</p>
	<p>Значок рулевого колеса зеленого цвета.</p> <p>Линия для ограничения полосы движения на соответствующей стороне серая.</p> <p>Желание сменить полосу движения распознано системой. В данный момент смена полосы движения невозможна.</p>
	<p>В зависимости от экспортного исполнения:</p> <p>Значок рулевого колеса зеленого цвета.</p> <p>Символ стрелки для смены полосы движения серый.</p> <p>Смена полосы движения невозможна, необходимые для работы условия не выполнены.</p>

В зависимости от комплектации и экспортного исполнения информация из системы отображается в Assisted View на панели приборов.

Дополнительная информация:

Assisted View, см. стр. [172](#).

Физические границы работы системы

При использовании ассистента смены полосы движения действуют системные огра-

ничения ассистента поддержки рулевого управления и курсовой устойчивости.

Дополнительная информация:

Ассистент поддержки рулевого управления и курсовой устойчивости, см. стр. 277.

Смена полосы при активном ведении к цели

Принцип действия

Смена полосы при активном ведении к цели поддерживает водителя при смене полосы, чтобы достичь пункта назначения.

Общие положения

Система использует датчики ассистента поддержки рулевого управления и курсовой устойчивости.

Указание по технике безопасности

ОСТОРОЖНО

Система не освобождает водителя от личной ответственности за правильную оценку дорожной ситуации. Из-за системных ограничений система не может должным образом реагировать на все дорожные ситуации без участия водителя. Существует опасность аварии, травмирования и материального ущерба. Адаптируйте манеру вождения к ситуации на дороге. Следите за ситуацией на дороге, всегда оставайтесь готовыми к рулевому управлению и торможению, в соответствующих ситуациях активно действуйте.

Дополнительно действуют указания активного круиз-контроля и ассистента поддержки рулевого управления и курсовой устойчивости.

Дополнительная информация:

- ▷ Активный круиз-контроль, см. стр. 263.
- ▷ Ассистент поддержки рулевого управления и курсовой устойчивости, см. стр. 277.

Необходимые для работы условия

- ▷ Активный круиз-контроль с регулируемой дистанции активирован.
- ▷ Поездка по автомагистрали или по идентичным ей дорогам.
- ▷ Достигнута минимальная скорость в зависимости от ситуации.
- ▷ Система распознает достаточно большой зазор в дорожном потоке на соседней полосе.
- ▷ Распознается ограничение полосы движения на стороне выбранной смены полосы.
- ▷ Система навигации: ведение к цели активировано.
- ▷ Включена адаптация к особенностям маршрута.
- ▷ Функция должна быть доступна в стране, в которой осуществляется движение автомобиля.

Смена полосы

Если смена полосы движения необходима для достижения пункта назначения, на комбинации приборов отображается соответствующее уведомление.

Для смены полосы движения следуйте указаниям на комбинации приборов.



1. Система определяет подходящее пространство в движущемся потоке транспорта по соседней полосе. На комбинации приборов отображается сим-



вол с зеленым флажком. Система выполняет подготовку к смене полосы.

2. При наличии подходящего пространства скорость корректируется таким образом, чтобы автомобиль двигался на против него.
3. Вместе с сообщением системы автоматической диагностики отображается предложение смены полосы.
4. Если дорожная ситуация позволяет сменить полосу, то водитель может направлять автомобиль на соседнюю полосу. У варианта исполнения с ассистентом смены полосы движения: после отображения сообщения системы контроля параметров автомобиля смена полосы начинается с нажатием указателя поворота.

Показание на комбинации приборов

Символ Функция



Отображается предложение смены полосы. Зеленый флажок на символе обозначает активную функцию.

В зависимости от комплектации и экспортного исполнения информация из системы отображается в Assisted View на панели приборов.

Дополнительная информация:

Assisted View, см. стр. 172.

Включение адаптации к особенностям маршрута

1. меню «Приложения»
2. «Автомобиль»
3. «Настройки вождения»
4. «Система помощи водителю»
5. «Движение»

6. «Ассистент скоростного режима»
7. «Изменить согласно направлению участка» или «Автомат. изменять скорость согласно направлению участка»

Физические границы работы системы

При использовании функции смены полосы с активным ведением к цели действуют системные ограничения активного круиз-контроля и ассистента поддержки рулевого управления и курсовой устойчивости.

Автоматическое построение аварийной полосы движения

Принцип действия

Автоматическое построение аварийной полосы движения в пробке на автомагистрали или на аналогичных ей дорогах помогает построить аварийную полосу движения.

При распознавании пробки системой на дисплее управления отображается сообщение системы контроля параметров автомобиля. В зависимости от ситуации автомобиль для создания аварийной полосы движения направляется по текущей полосе влево или вправо.

Общие положения

Система использует датчики ассистента поддержки рулевого управления и курсовой устойчивости.

Указание по технике безопасности

ОСТОРОЖНО

Система не освобождает водителя от личной ответственности за правильную оценку дорожной ситуации. Из-за системных ограничений система не может должным образом реагировать на все дорожные ситуации без участия водителя. Существует опасность аварии, травмирования и материального ущерба. Адаптируйте манеру вождения к ситуации на дороге. Следите за ситуацией на дороге, всегда оставайтесь готовыми к рулевому управлению и торможению, в соответствующих ситуациях активно действуйте.

Дополнительно действуют указания ассистента поддержки рулевого управления и курсовой устойчивости.

Дополнительная информация:

Ассистент поддержки рулевого управления и курсовой устойчивости, см. стр. 277.

Необходимые для работы условия

- ▷ Активирован ассистент поддержки рулевого управления и курсовой устойчивости.
- ▷ Распознана пробка.
- ▷ Поездка по автомагистрали или по идентичным ей дорогам.
- ▷ Распознано ограничение полосы.
- ▷ Функция должна быть доступна в стране, в которой осуществляется движение автомобиля.

Активация/деактивация автоматического построения аварийной полосы движения

1.  меню «Приложения»
2. „Автомобиль“
3. „Настройки вождения“
4. „Система помощи водителю“
5. „Движение“
6. „Assisted Driving“
7. „Ассистент аварийной полосы“

Индикация на комбинации приборов

В зависимости от комплектации и экспортного исполнения информация из системы отображается в Assisted View на панели приборов.

Дополнительная информация:

Assisted View, см. стр. 172.

Физические границы работы системы

При использовании автоматического построения аварийной полосы движения действуют системные ограничения ассистента поддержки рулевого управления и курсовой устойчивости.

Дополнительная информация:

Ассистент поддержки рулевого управления и курсовой устойчивости, см. стр. 277.

Парковка

Оснащение автомобиля

В данной главе описаны варианты комплектации, системы и функции, которые доступны сейчас или будут доступны в дальнейшем в зависимости от модели, даже если их нет в конкретном автомобиле.

Дополнительная информация:

Комплектация транспортного средства, см. стр. 9.

Система помощи при парковке

Общие положения

К системам парковки относятся различные отдельные системы. Отдельные системы поддерживают водителя с помощью вспомогательных функций, датчиков и различных видов с камер при парковке и движении задним ходом.

Дополнительная информация:

- ▷ Камера заднего вида, см. стр. 294.
- ▷ Автоматическая перспектива камеры, см. стр. 295.
- ▷ Вид боковых сторон кузова, см. стр. 296.
- ▷ 3D-обзор, см. стр. 296.
- ▷ Вид моечной установки, см. стр. 297.
- ▷ Панорамный вид, см. стр. 297.
- ▷ Угол раскрытия двери, см. стр. 299.
- ▷ Дистанционный 3D-обзор, см. стр. 299.
- ▷ Система контроля дистанции при парковке, см. стр. 300.
- ▷ Активная система контроля дистанции при парковке, см. стр. 303.

- ▷ Ассистент маневрирования при парковке, см. стр. 305.
- ▷ Ассистент движения задним ходом, см. стр. 308.

Указание по технике безопасности

ОСТОРОЖНО

Система не освобождает водителя от личной ответственности за правильную оценку дорожной ситуации. Из-за системных ограничений система не может должным образом реагировать на все дорожные ситуации без участия водителя. Существует опасность аварии, травмирования и материального ущерба. Адаптируйте манеру вождения к ситуации на дороге. Следите за ситуацией на дороге, всегда оставайтесь готовыми к рулевому управлению и торможению, в соответствующих ситуациях активно действуйте.

Обзор

Кнопка в автомобиле

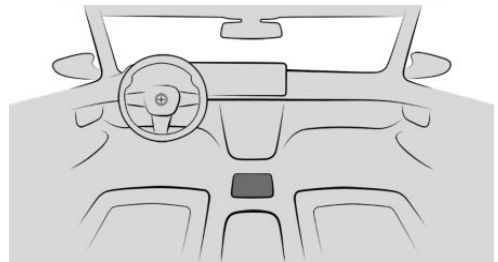

Кнопка парковочного ассистента

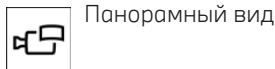

Панорамный вид

Датчики

Системы парковки управляются следующими датчиками:

- ▷ Ультразвуковые датчики в переднем/заднем бампере.
- ▷ Боковые ультразвуковые датчики.
- ▷ Передняя видекамера.
- ▷ Камеры в наружных зеркалах заднего вида.
- ▷ Камера заднего вида.

Дополнительная информация:

Датчики автомобиля, см. стр. 41.

Концепция управления

Отдельные системы на базе видеокamеры контролируются панелями управления на дисплее управления. Изображения с видеокamеры могут отображаться при выборе соответствующего символа.

В меню парковки настраиваются отдельные системы помощи при парковке.

Некоторые системы парковки, например ассистент маневрирования при парковке, могут быть активированы с помощью головного управления.



Дополнительная информация:

BMW Intelligent Personal Assistant, см. стр. 59.

Вызов меню парковки

Кнопкой парковочного ассистента



1. Нажмите кнопку .
2.  „Настройки“
3. Выберите желаемые настройки.

Через iDrive

1.  меню «Приложения»
2. „Автомобиль“
3. „Настройки вождения“
4. „Система помощи водителю“
5. „Парковка и маневрирование“
6. Выберите желаемые настройки.

Индикация

Принцип действия

Системы парковки помогают при парковке и маневрировании или движении задним ходом благодаря индикации системы контроля дистанции при парковке (PDC) и различным изображениям с камер.

Общие положения

В зависимости от комплектации одна или несколько камер снимают зону вокруг автомобиля с разных перспектив на выбор.

В зависимости от вида отображается окружающее автомобиль пространство или его часть.

В зависимости от экспортного исполнения отображаются автоматическая перспектива с камеры или изображения камеры заднего вида.

Включение/выключение индикации

Общие положения

Индикация систем парковки при необходимости автоматически выключается при движении передним ходом после прохождения определенного отрезка пути или превышения скорости.

С передачей заднего хода

Индикация включается автоматически, если при включенной готовности к движению рычаг селектора устанавливается в положение R.

С помощью кнопки ассистента парковки

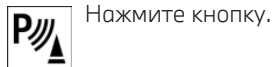

Индикация на дисплее управления

Общие положения

Индикация на дисплее управления меняется в зависимости от комплектации и активной системы парковки.

Ассистента парковки Plus отсутствует

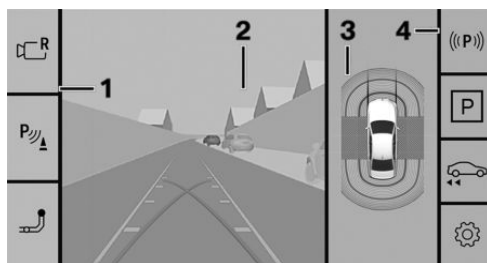

- 1 Панель управления, слева
- 2 Изображение с камеры
- 3 Автомобиль, вид сверху
- 4 Панель управления, справа

С ассистентом парковки Plus

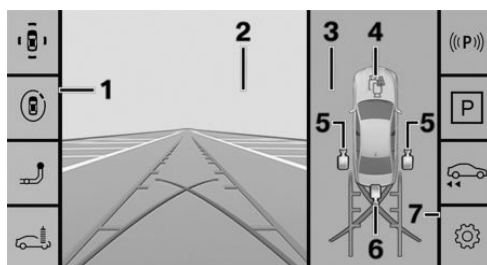





- 1 Панель управления, слева
- 2 Изображение с камеры
- 3 Окно выбора
- 4 Автоматическая перспектива камеры

- 5 Вид боковых сторон кузова
- 6 Камера заднего вида
- 7 Панель управления, справа



Панель управления, слева

В зависимости от комплектации на левой панели управления можно выбрать различные виды.

- ▷  „Камера задн. вида“
Отображается вид камеры заднего вида.
- ▷  „Только парк. датч.“
Отображается вид системы контроля дистанции при парковке.
- ▷  „Парковка“
Отображается вид из различных перспектив камеры.
- ▷  „3D-изображение“
Отобразится трехмерный вид автомобиля.
- ▷  „Мойка“
Для облегчения заезда автомобиля на моечную установку отображается текущая полоса движения.



Панель управления, справа

На правой панели управления отображаются функции ассистента маневрирования при парковке. В зависимости от комплектации индикация может отличаться.

- ▷ Состояние систем парковки.
- ▷  „Ассистент парков.“
Функции ассистента маневрирования при парковке.
- ▷  „Асс.дв.задн.хода“
Функции ассистента движения задним ходом.
- ▷  „Настройки“
Настройки в меню парковки.

Статус систем парковки

Статус активных систем парковки отображается с помощью символов на правой панели управления.

Символ	Значение
	Поиск предложений ассистента маневрирования при парковке не активен. Ассистент маневрирования при парковке вышел из строя.
	Поиск предложений ассистента маневрирования при парковке активен.
	Ассистент маневрирования при парковке: зеленый символ указывает на то, что ассистент маневрирования при парковке активен. Система принимает на себя управление автомобилем. Ассистент движения задним ходом: зеленый символ указывает на активного ассистента движения задним ходом. Система принимает управление на себя.

Дополнительная индикация

Общие положения

На изображении с камеры для индикации систем парковки можно вывести дополнительные индикаторы: например, вспомогательные линии парковки для облегчения процесса парковки и маневрирования.

Несколько дополнительных индикаторов могут быть включены одновременно.

Включение/выключение дополнительных индикаторов

Кнопкой парковочного ассистента

1. Активируйте изображение с камеры.
2.  „Настройки“
3. Выберите желаемые настройки.

Через iDrive

1.  меню «Приложения»
2. „Автомобиль“
3. „Настройки вождения“
4. „Система помощи водителю“
5. „Парковка и маневрирование“
6. Выберите нужную настройку.

Вспомогательные линии парковки

Траектории движения колес по прямой

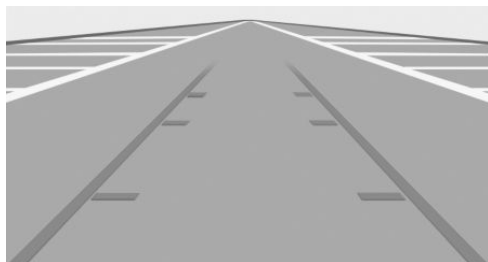

Линии разметки для полосы движения помогают водителю оценить, достаточно ли места для парковки или маневрирования на ровном дорожном полотне.

В зависимости от включенной передачи линии полосы движения отображаются перед или за автомобилем.

Линии полос движения непрерывно корректируются в зависимости от угла поворота рулевого колеса при движении рулевого колеса.

Траектории движения колес при повороте

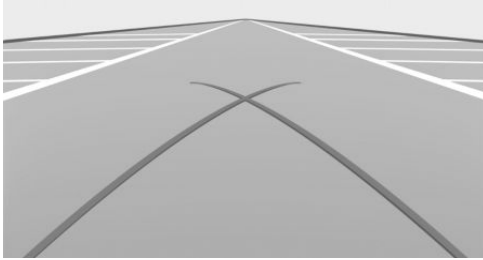

Траектории движения колес при повороте могут выводиться на изображение с видеокамеры только вместе с траекториями движения колес по прямой.

Линии показывают минимальную траекторию поворота на ровной поверхности дорожного полотна.

При определенном повороте рулевого колеса отображается только траектория движения колес при повороте.

Использование вспомогательных линий парковки

1. Поставьте автомобиль таким образом, чтобы красная траектория движения колес при повороте входила в свободное парковочное место.
2. Поверните руль таким образом, чтобы зеленая линия полосы движения перекрывала соответствующую траекторию поворота.

Выделение препятствия

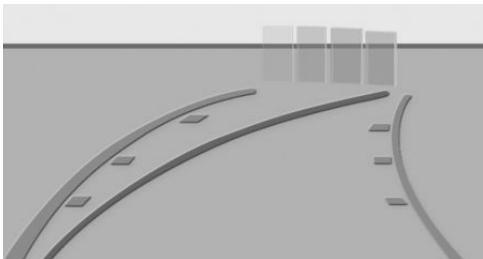

Препятствия регистрируются датчиками.

Распознанные системой контроля дистанции при парковке препятствия отображаются на изображении камеры с помощью маркировок.

Цветная градация маркировки препятствий в зеленом, желтом и красном цветах обозначает расстояния.

Функциональные ограничения

В следующих ситуациях систему можно использовать только с ограничениями:

- ▷ При открытой двери.
- ▷ С открытым багажником.
- ▷ При сложенных наружных зеркалах заднего вида.

Заштрихованные серым цветом области с символом на изображении с камеры обозначают зоны, не отображенные в настоящий момент, например открытую дверь.

Физические границы работы системы

Указание по технике безопасности

ОСТОРОЖНО

Из-за системных ограничений система может не реагировать, реагировать слишком поздно, неправильно или необоснованно. Существует опасность аварии, травмирования и материального ущерба. Соблюдайте указания по физическим границам работы системы и при необходимости активно вмешивайтесь.

Системные ограничения датчиков

Дополнительная информация:

Датчики автомобиля, см. стр. 41.

Зона обзора

Из-за угла обзора камера может не зафиксировать поверхность под автомобилем.

Распознавание объектов

Слишком низко или высоко расположенные, выступающие объекты, например, выступы стен или грузы, не могут быть обнаружены.

Показываемые на дисплее управления объекты находятся ближе, чем кажется. Не рассчитывайте расстояние до объекта по дисплею управления.

Выступающий груз или несущий кронштейн задней части могут ограничивать зону распознавания камеры.

Сбой в работе

Выход камеры из строя отображается на дисплее управления.

Зона распознавания неисправной камеры на дисплее управления отображается заштрихованной.

Камера заднего вида

Принцип действия

Камера заднего вида помогает при парковке задним ходом и маневрировании. Для этого на дисплее управления отображается зона позади автомобиля.

В поле индикации могут отображаться дополнительные индикаторы, например вспомогательные линии парковки и маркировка препятствий.

Общие положения

Соблюдайте указания из главы «Системы парковки».

Необходимые для работы условия

- ▷ Багажник полностью закрыт.
- ▷ Область вокруг камер чистая и ничем не перекрыта.

Включение/выключение камеры заднего вида

Автоматическое включение изображения с камеры

Камера заднего вида включается автоматически, если при включенной готовности к движению рычаг селектора устанавливается в положение R.



Автоматическое выключение изображения с камеры

При движении передним ходом камера заднего вида автоматически выключается, как только будут превышены определенные пробег или скорость.

Включение и выключение изображения с камеры вручную

Без ассистента парковки Plus



1. Нажмите кнопку .
2.  «Камера задн. вида»

Чтобы закрыть окно камеры заднего вида, выберите другой вид с камеры на левой панели управления.

С ассистентом парковки Plus



1. Нажмите кнопку .
2.  Выберите этот символ в окне выбора.

Чтобы закрыть окно камеры заднего вида, выберите другой вид с камеры в окне выбора.

Деактивированная камера заднего вида

Если камера заднего вида деактивирована, например при открытом багажнике, то изображение камеры заштриховано серым цветом.

Автоматическая перспектива камеры

Принцип действия

Автоматическая перспектива камеры показывает вид в зависимости от управления в соответствующем направлении движения. Эта перспектива адаптируется к соответствующей дорожной ситуации.

Общие положения

Если распознаны препятствия, этот вид переключается на неподвижное изображение зоны перед и за бампером или при необходимости — на боковую систему контроля дистанции при парковке (PDC).

При включении передачи заднего хода при необходимости выключается автоматическая перспектива камеры и включается вид камеры заднего вида. При необходимости при включенной передаче заднего хода можно выбрать автоматическую перспективу камеры. Для текущего процесса парковки в этом случае сохраняется автоматическая перспектива камеры.

Соблюдайте указания из главы «Системы парковки».

Включение и выключение автоматической перспективы камеры



Автоматическое включение и выключение изображения с камеры

При включении индикации систем помощи при парковке по умолчанию выбирается автоматическая перспектива камеры.

 Символ автоматически выбирается в окне выбора.

Чтобы закрыть вид с камеры, зависящий от рулевого управления, выберите другой вид с камеры в окне выбора.

Включение и выключение изображения с камеры вручную

1. Нажмите кнопку .
2.  Выберите этот символ в окне выбора.
Чтобы закрыть вид с камеры, зависящий от рулевого управления, выберите другой вид с камеры в окне выбора.

Боковые датчики аварийного сближения при парковке

Принцип действия

Боковая система контроля дистанции при парковке автоматически отображается при включенной автоматической перспективе камеры. Функция показывает препятствия, находящиеся рядом с автомобилем.

Индикация



Для защиты боковых сторон кузова выделенные препятствия отображаются сбоку автомобиля.

- ▷ Маркировка отсутствует: препятствия не распознаны.
- ▷ Цветная разметка: предупреждение о распознанных препятствиях.

Физические границы работы системы

Система показывает только неподвижные препятствия, которые были распознаны датчиками при проезде мимо.

Система не распознает, движется ли препятствие. Поэтому разметка на дисплее при остановке через определенное время больше не отображается. Зона рядом с автомобилем должна быть распознана заново.

Вид боковых сторон кузова

Принцип действия

Вид боковых сторон кузова отображает боковое пространство вокруг автомобиля и помогает водителю позиционировать автомобиль относительно бордюра или других боковых препятствий.

Вид боковых сторон кузова обеспечивает обзор сзади вперед и при опасности ав-

томатически фокусируется на возможных препятствиях.



Общие положения

Соблюдайте указания из главы «Системы парковки».

Включение и выключение бокового вида

Для бокового вида можно выбрать в окне выбора правую или левую боковую сторону транспортного средства.



1. Нажмите кнопку .
2.  Выберите этот символ, соответствующий той или иной боковой стороне транспортного средства, в окне выбора. Чтобы закрыть боковой вид, выберите другой вид с камеры в окне выбора.

3D-обзор

Принцип действия

При 3D-обзоре в окне выбора отображается круговая траектория вокруг вида автомобиля сверху.

На круговой траектории можно выбрать неподвижные перспективы.



Общие положения

Текущая перспектива обозначается значком камеры.

Соблюдайте указания из главы «Системы парковки».

Включение и выключение 3D-обзора



1. Нажмите кнопку .
2.  „3D-изображение“

Чтобы выйти из 3D-обзора, выберите другой вид с камеры на левой панели управления.

Вид моечной установки

Принцип действия

Вид при нахождении на моечной установке помогает при въезде в моечную установку — отображается собственная полоса движения автомобиля.

Общие положения

Соблюдайте указания из главы «Системы парковки».

Включение/выключение вида моечной установки

1. Нажмите кнопку



2.  „Мойка“

Для выхода из вида моечной установки выберите другой вид камеры на левой панели управления.

Индикация

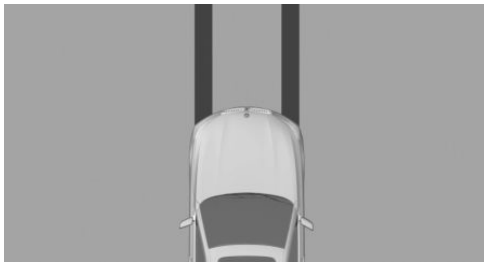

Для облегчения заезда автомобиля на мойку отображается полоса своего движения.

Индикатор можно использовать для правильного позиционирования автомобиля

в направляющих автоматической моечной установки.

На линии автоматической мойки автомобиль должен свободно катиться.

Дополнительная информация:

Качение или толкание автомобиля, см. стр. 139.

Панорамный вид

Принцип действия

При съезде на не просматриваемую дорогу и на перекрестках панорамный обзор позволяет заранее увидеть движущийся в поперечном направлении транспорт.

Общие положения

Участники движения, закрытые боковыми препятствиями, распознаются с места водителя слишком поздно. Для улучшения обзора камера заднего вида и передняя видеокамера распознают боковую область вокруг автомобиля.

Панорамный вид можно автоматически включить путем сохранения точек активации.

Изображение с камеры в некоторых зонах искажено в разной степени, поэтому его нельзя использовать для оценки расстояний.

В зависимости от комплектации функция может использоваться при движении передним или задним ходом.

Соблюдайте указания из главы «Системы парковки».

Датчики

Система управляется следующими датчиками:

- ▶ Камера заднего вида.
- ▶ Передняя видеокамера.

Включение/выключение панорамного вида



Нажмите кнопку.

Индикация



Желтые линии на изображении на экране обозначают бампер своего автомобиля.

В зависимости от положения рычага селектора отображается вид с передней видеокамеры или с камеры заднего вида.

Автоматическая активация панорамного вида

Принцип действия

Места, в которых панорамный вид должен включаться автоматически, можно сохранить как точки активации.

Общие положения

Можно сохранить до десяти точек активации.

Точки активации могут использоваться для движения передним и, в зависимости от экспортного исполнения, задним ходом.

Соблюдайте указания из главы «Панорамный вид».

Необходимые для работы условия

- ▷ Необходим прием сигнала GPS.
- ▷ В зависимости от экспортного исполнения: должен быть активирован BMW ID или водительский профиль.
- ▷ Камера заднего вида и передняя видеокамера должны быть установлены.
- ▷ Направление движения, положение рычага селектора и угол поворота автомобиля должны совпадать с сохраненной точкой активации.

Сохранение точек активации

1. Переместите автомобиль в положение, в котором система должна включаться, и остановитесь.



2. Нажмите кнопку .
3. „Точка активации“
Отображается текущее положение.
4. „Сохранить точку активации“

Точки активации, по возможности, сохраняются с какими-либо данными из указанных ниже:

- ▷ Населенный пункт.
- ▷ Населенный пункт и улица.
- ▷ Координаты GPS.

Применение точек активации

Применение точек активации можно включать и выключать.



1. Нажмите кнопку .
2. „Настройки“
3. „На основе GPS“

Отображение точек активации

1. Нажмите кнопку  .
2. „Упорядочить точки“
Отображается список всех точек активации.

Редактирование точек активации

1. Нажмите кнопку  .
2. „Упорядочить точки“
Отображается список всех точек активации.
3. При необходимости выберите точку активации.
4. Выберите нужную настройку.

Угол раскрытия двери

Принцип действия

В зависимости от комплектации, угол открывания двери во время стоянки отображается автоматически.

Индикатор помогает оценить, насколько широко можно открыть двери во время парковки.

С активированной маркировкой препятствия изображение парковки отображает неподвижные препятствия, ограничивающие угол открытия дверей.

Общие положения

Соблюдайте указания из главы «Системы парковки».

Индикация

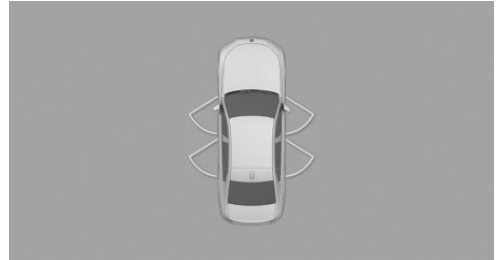

При положении рычага селектора Р отображается максимальный угол раскрытия дверей.

Физические границы работы системы

Система не предупреждает о приближающихся участниках движения.

По техническим причинам окружающее автомобиль пространство отображается искаженно.

Осторожно паркуйтесь рядом с другими объектами, даже если они не накладываются на индикацию угла открывания двери на дисплее управления.

По причине перспективы расположенные на возвышении или выступающие объекты могут оказаться ближе, чем они отображены на дисплее управления.

Дистанционный 3D-обзор

Принцип действия

Приложение My BMW и изображения парковки с камеры, например автоматическая перспектива камеры, позволяют отображать пространство вокруг автомобиля на мобильном конечном устройстве.

Функция отображает моментальный снимок ситуации.

Общие положения

По причине защиты данных эта функция может выполняться только три раза в два часа.

Соблюдайте указания из главы «Системы парковки».

Датчики

Система управляется следующими датчиками:

- ▷ Передняя видекамера.
- ▷ Камеры в наружных зеркалах заднего вида.
- ▷ Камера заднего вида.

Необходимые для работы условия

- ▷ Передача данных должна быть включена.
Защита данных, см. стр. 71.
- ▷ На мобильном конечном устройстве должно быть установлено приложение My BMW.
- ▷ Страны с доступом к ConnectedDrive: должен быть активирован BMW ID с существующим аккаунтом ConnectedDrive.
BMW ID/водительские профили, см. стр. 72.

Включение/выключение Дистанционного 3D-обзора

Функцию можно активировать или деактивировать отдельно или вместе с другими функциями.

1.  меню «Приложения»
2. „Автомобиль“
3. „Системные настройки“
4. „Защита данных“
5. Выберите нужную настройку.

После активации дистанционный 3D-обзор можно вызвать в приложении My BMW.

Физические границы работы системы

Функция может быть ограничена или недоступна, например, в следующих ситуациях:

- ▷ С открытой дверью или багажником.
Темные поверхности на отображении обозначают области, которые система не может увидеть.
- ▷ Со сложенными вручную наружными зеркалами.
- ▷ При выполнении других функций камерами автомобиля.
- ▷ Автомобиль движется со скоростью, превышающей скорость пешехода.
- ▷ При слабом соединении с Интернетом или при его отсутствии.

Система контроля дистанции при парковке

Принцип действия

Система контроля дистанции при парковке помогает парковаться. Звуковой или визуальный предупреждающий сигнал сообщает о препятствиях перед или за автомобилем.

Система сообщает о препятствиях, которые распознаются боковыми ультразвуковыми датчиками.

Общие положения

Дальность действия системы в зависимости от препятствий и условий окружающей среды составляет прибл. 2 м.

Звуковой предупреждающий сигнал подается при опасности столкновения на расстоянии до объекта ок. 70 см.

Если объект находится позади автомобиля, то звуковой предупреждающий сигнал подается уже на расстоянии ок. 1,50 м.

Соблюдайте указания из главы «Системы парковки».

Указания по технике безопасности

ОСТОРОЖНО

Система не освобождает водителя от личной ответственности за правильную оценку дорожной ситуации. Из-за системных ограничений система не может должным образом реагировать на все дорожные ситуации без участия водителя. Существует опасность аварии, травмирования и материального ущерба. Адаптируйте манеру вождения к ситуации на дороге. Следите за ситуацией на дороге, всегда оставайтесь готовыми к рулевому управлению и торможению, в соответствующих ситуациях активно действуйте.

ОСТОРОЖНО

Из-за высокой скорости при активированной системе контроля дистанции при парковке вследствие физических условий предостережение может запаздывать. Существует опасность травмирования и повреждения имущества. Избегайте быстрого приближения к объекту. Избегайте быстрого трогания с места, пока система контроля дистанции при парковке еще не активна.

Датчики

Управление системой осуществляется с помощью следующих датчиков:

- ▷ Ультразвуковые датчики в переднем/заднем бампере.
- ▷ Боковые ультразвуковые датчики.

Включение/выключение системы контроля дистанции при парковке

Автоматическое включение системы

Система автоматически включается в следующих ситуациях:

- ▷ При включенной готовности к движению, если рычаг селектора установлен в положение R.
- ▷ При приближении к распознанным препятствиям, если скорость меньше 4 км/ч. Расстояние для активации зависит от соответствующей ситуации.

Автоматическое включение при распознанных препятствиях можно активировать или деактивировать.

1.  меню «Приложения»
2. „Автомобиль“
3. „Настройки вождения“
4. „Система помощи водителю“
5. „Парковка и маневрирование“
6. „Автоматическая активация PDC“

Автоматическое выключение системы

Система при движении передним ходом автоматически выключается после прохождения определенного отрезка пути или при превышении определенной скорости.

Включение/выключение системы вручную



Нажмите кнопку.

- ▷ ВКЛ.: загорается светодиод.
- ▷ ВЫКЛ.: светодиод гаснет.

Если при включенной передаче заднего хода система включается вручную, появляется изображение с камеры заднего вида. В зависимости от экспортного исполнения система не может быть отключена вручную при включении передачи заднего хода.

Звуковой предупреждающий сигнал

Общие положения

О приближении к объекту сигнализирует прерывистый звуковой сигнал. Если, к примеру, слева за автомобилем распознается объект, звук раздается из заднего левого динамика.

Чем короче расстояние до объекта, тем короче будут интервалы прерывистых звуковых сигналов.

Если расстояние до распознанного объекта менее прибл. 20 см, раздается непрерывный звуковой сигнал.

Если объекты находятся одновременно спереди и позади автомобиля на расстоянии менее 20 см, непрерывный сигнал попеременно раздается в передних и задних динамиках.

Прерывистые и непрерывные звуковые сигналы выключаются при установке рычага селектора в положение P.

В зависимости от экспортного исполнения прерывистые звуковые сигналы при неподвижном автомобиле отключаются спустя короткое время.

При приближении к объекту во время стоянки автомобиля звуковой сигнал снова активируется.

Регулировка громкости

Громкость звукового предупреждающего сигнала доступна для регулировки.

1. ■■ меню «Приложения»
2. „Автомобиль“
3. „Настройки вождения“
4. „Система помощи водителю“
5. „Парковка и маневрирование“
6. „Громкость сигнала PDC“
7. Настройте желаемое значение.

Визуальное предупреждение

Общие положения

Приближение к объекту отображается на дисплее управления, как только активируется система.

Отдаленные объекты отображаются уже до того, как раздастся сигнал.

Для лучшей оценки достаточности места в зависимости от вида для отображения выводятся линии полосы движения, траектории поворота и маркировки препятствий.

В зависимости от комплектации зона распознавания датчиков отображается в виде заштрихованных кольцеобразных областей. Отметки зеленого, желтого и красного цветов показывают, что в зоне распознавания обнаружены препятствия.

При комплектации устройством предупреждения о поперечном движении: в области индикации также появляется предупреждение об автомобилях, приближающихся сзади или спереди сбоку.

Для защиты боковых сторон кузова выделенные препятствия отображаются сбоку автомобиля.

Индикация

В зависимости от комплектации предупреждения могут отображаться перед, рядом и за автомобилем.

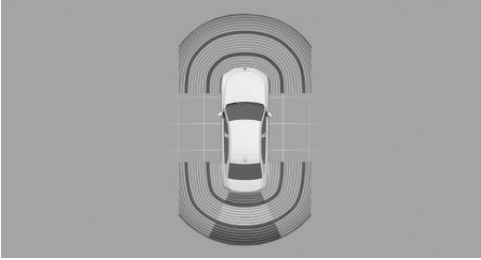

Пример индикации предупреждений за автомобилем.

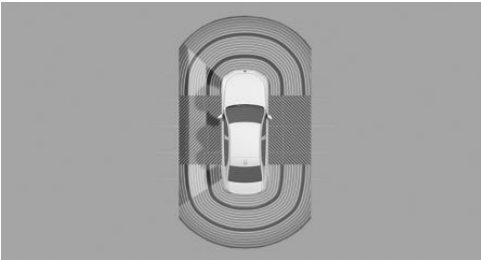

Пример индикации предупреждений рядом с автомобилем.

- ▶ Заштрихованная серым цветом область: зона распознавания датчиков. В зоне распознавания препятствия не обнаружены.
- ▶ Цветные отметки в заштрихованной области: в зоне распознавания обнаружены препятствия.
- ▶ Заштрихованная область с прерыванием: зона рядом с автомобилем еще не распознана.

Физические границы работы системы

Общие положения

Функция защиты боковых сторон автомобиля показывает только неподвижные препятствия, которые были распознаны датчиками при проезде мимо.

Система не распознает, движется ли препятствие. Заштрихованные сбоку серые области скрываются по прошествии определенного времени во время остановки. Зона сбоку автомобилем должна быть распознана заново.

Дополнительно учитывайте пределы системы, указанные в разделе «Системы парковки».

Ошибочные предупреждения

По достижении системных ограничений возможны ошибочные предупреждения.

Для уменьшения количества ошибочных предупреждений, например на линиях автоматической мойки, при необходимости отключайте автоматическое включение системы контроля дистанции при парковке при обнаружении препятствий.

Сбой в работе



На дисплее управления отображается символ.

В зависимости от комплектации: зона распознавания датчиков на дисплее управления не отображается.

Отображается сообщение системы контроля параметров автомобиля.

Система контроля дистанции при парковке может не работать. Обратитесь на авторизованную СТОА, другую квалифицированную СТОА или специализированную СТО для проверки системы.

Активная система контроля дистанции при парковке

Принцип действия

Функция торможения системы контроля дистанции при парковке инициирует эк-

стренное торможение при возникновении опасности столкновения.

Общие положения

Из-за системных ограничений столкновение не всегда можно предотвратить.

Эта функция доступна при скорости ниже скорости пешехода во время движения задним ходом или откатывании назад.

Нажатие на педаль акселератора прерывает воздействие на тормозной механизм. Аварийное торможение не выполняется.

После аварийного торможения до полной остановки можно выполнять дальнейшее сканирование препятствий. Для сканирования слегка нажмите педаль акселератора и отпустите ее.

При длительном нажатии на педаль акселератора автомобиль трогается с места. В любое время возможно торможение вручную.

Соблюдайте указания из главы «Системы парковки».

Указание по технике безопасности

ОСТОРОЖНО

Система не освобождает водителя от личной ответственности за правильную оценку дорожной ситуации. Из-за системных ограничений система не может должным образом реагировать на все дорожные ситуации без участия водителя. Существует опасность аварии, травмирования и материального ущерба. Адаптируйте манеру вождения к ситуации на дороге. Следите за ситуацией на дороге, всегда оставайтесь готовыми к рулевому управлению и торможению, в соответствующих ситуациях активно действуйте.

Датчики

Управление системой осуществляется с помощью следующих датчиков:

- ▶ Ультразвуковые датчики в заднем бампере.
- ▶ Боковые ультразвуковые датчики.

Временное выключение активной системы контроля дистанции при парковке

После аварийного торможения функцию можно временно деактивировать на дисплее управления. Отображается соответствующее сообщение.

1. „Конфигурировать“
2. „Временно деактивировать“

При дальнейшем движении в данных условиях окружающей среды дальнейшее аварийное торможение не выполняется.

При повторном включении системы контроля дистанции при парковке функция автоматически активируется.

Настройки

Можно настроить, какие части автомобиля будут защищены системой.

1.  меню «Приложения»
2. „Автомобиль“
3. „Настройки вождения“
4. „Система помощи водителю“
5. „Парковка и маневрирование“
6. „Экстр. торможение Active PDC“
7. Выберите нужную настройку.

Индикация



При вмешательстве системы отображается символ с соответствующим сообщением.

Физические границы работы системы

Общие положения

Учитывайте пределы системы, указанные в главе «Системы парковки».

Ассистент маневрирования при парковке

Принцип действия

Ассистент маневрирования при парковке помогает при парковке параллельно и перпендикулярно дорожному полотну.

Ультразвуковые датчики сканируют окружающее пространство с обеих сторон автомобиля при медленном прямом движении передним ходом. Подходящие парковочные места определяются на основе данных об обнаруженных объектах, например припаркованных автомобилях. Отображается статус системы.

Система рассчитывает оптимальную траекторию парковки и берет на себя управление автомобилем в процессе парковки.

Принцип действия и управление системы делятся на следующие этапы:

- ▶ Поиск парковочного места.
- ▶ Включение.
- ▶ Парковка.

Процесс парковки выполняется автоматически.

Общие положения

Соблюдайте указания из главы «Системы парковки».

Указания по технике безопасности

ОСТОРОЖНО

Система не освобождает водителя от личной ответственности за правильную оценку дорожной ситуации. Из-за системных ограничений система не может должным образом реагировать на все дорожные ситуации без участия водителя. Существует опасность аварии, травмирования и материального ущерба. Адаптируйте манеру вождения к ситуации на дороге. Следите за ситуацией на дороге, всегда оставайтесь готовыми к рулевому управлению и торможению, в соответствующих ситуациях активно действуйте.

ОСТОРОЖНО

Система может переехать бордюр или наехать на него, что может привести к аварии. Существует опасность травмирования и повреждения имущества. Следите за дорожной обстановкой и в соответствующих ситуациях действуйте незамедлительно.

Способы парковки

Мастер маневрирования при парковке поддерживает следующие функции:

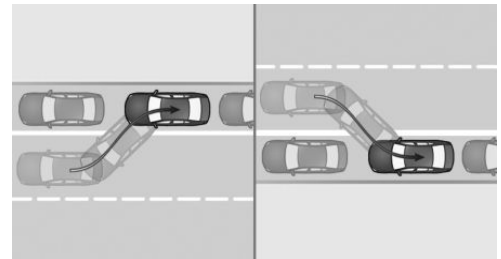

Продольная парковка: парковка задним ходом параллельно дорожному полотну.

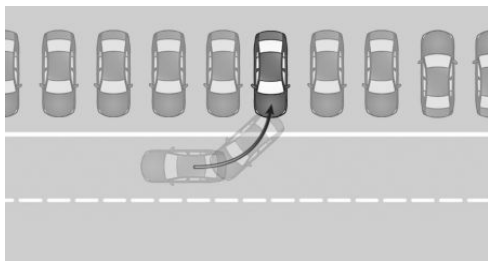

Перпендикулярная парковка: парковка задним ходом перпендикулярно дорожному полотну.

Датчики

Мастер маневрирования при парковке управляется следующими датчиками:

- ▶ Ультразвуковые датчики в переднем/заднем бампере.
- ▶ Боковые ультразвуковые датчики.

Необходимые для работы условия

Измерение парковочных мест

- ▶ Прямое движение передним ходом со скоростью не выше около 35 км/ч.
- ▶ Максимальное расстояние до ряда запаркованных автомобилей: 1,5 м.

Подходящее парковочное место

Продольная парковка:

- ▶ Минимальная длина распознанного объекта, например паркующегося автомобиля, прибл. 1 м.
- ▶ Минимальная длина промежутка между двумя объектами: собственная длина транспортного средства плюс ок. 0,8 м.
- ▶ Минимальная глубина: ок. 1,5 м.

Перпендикулярная парковка:

- ▶ Минимальная длина распознанного объекта, например паркующегося автомобиля, прибл. 1 м.
- ▶ Минимальная ширина промежутка: собственная ширина транспортного средства плюс ок. 0,7 м.
- ▶ Минимальная глубина: собственная длина транспортного средства.

Глубину парковочных мест при перпендикулярной парковке водитель должен оценивать самостоятельно. Из-за технических ограничений система может определить глубину промежутков при поперечной парковке только приблизительно.

Процесс парковки

- ▶ Двери и багажник закрыты.
- ▶ Ремень безопасности сиденья водителя пристегнут.

Индикация

Текущий статус поиска парковочного места отображается на правой панели управления.

После однозначного распознавания мест для продольной или перпендикулярной парковки система автоматически устанавливает подходящий метод парковки. При наличии парковочных мест, на которых можно парковаться в продольном или поперечном направлении, на дисплее управления отображаются оба варианта. Выбор парковочного места определяет направление парковки.

Включение/выключение звукового сигнала

Может быть включен и выключен звуковой сигнал для подходящих парковочных мест.

1.  меню «Приложения»
2. „Автомобиль“

3. „Настройки вождения“
4. „Система помощи водителю“
5. „Парковка и маневрирование“
6. „Звуковой сигнал при доступн.“

Парковка с помощью ассистента маневрирования при парковке

1. Для поиска парковочного места двигайтесь со скоростью примерно до 35 км/ч на максимальном расстоянии 1,5 м от припаркованных автомобилей.

 Функция поиска парковочного места активирована.

2.  Нажмите кнопку или включите передачу заднего хода.

Отображается индикатор систем парковки.

Статус поиска парковочного места и возможные парковочные места отображаются на дисплее управления.

3. Выберите предлагаемый метод парковки.

 Зеленый: система применяет процесс парковки.

4. Следуйте указаниям на дисплее управления.

Скорость снижается тормозом. Другое вмешательство ведет к прекращению работы системы.

В зависимости от экспортного исполнения раздается прерывистый или непрерывный звуковой сигнал системы контроля дистанции при парковке.



По окончании процедуры парковки рычаг селектора перейдет в положение P.

Завершение процесса парковки отображается на дисплее управления.

5. Откорректируйте при необходимости парковочное положение.

Ручное прерывание работы ассистента маневрирования при парковке

Работу ассистента маневрирования при парковке можно в любой момент прервать вручную, например:

- ▷ Нажмите кнопку  .
- ▷  „Ассистент парков.“: выберите символ на дисплее управления.

Автоматическое прерывание работы ассистента маневрирования при парковке

Система автоматически прерывает работу в следующих ситуациях:

- ▷ При удерживании рулевого колеса или при самостоятельном управлении.
- ▷ Или при заснеженном или скользком дорожном полотне.
- ▷ При необходимости при наличии сложных препятствий, например, бордюрный камень.
- ▷ При неожиданно возникающих препятствиях.
- ▷ При слишком малых расстояниях, отображаемых системой контроля дистанции при парковке (PDC).
- ▷ При превышении максимального количества движений для паркования или длительности парковки.
- ▷ При переключении на другие функции на дисплее управления.
- ▷ Указатель поворота включается на стороне, противоположной стороне парковки.
- ▷ С открытым багажником.
- ▷ При открытых дверях.
- ▷ При включении стояночного тормоза.

- ▶ При нажатии педали акселератора или рычага селектора.
- ▶ Педаль тормоза во время неподвижного состояния автомобиля остается нажатой дольше.
- ▶ При снятии ремня безопасности водителя.

При определенных обстоятельствах, отображается сообщение системы контроля параметров автомобиля.

Продолжение процесса парковки

При необходимости прерванный процесс парковки можно продолжить.

Для этого заново включите ассистента маневрирования при парковке и следуйте инструкциям на дисплее управления.

Физические границы работы системы

Общие положения

Учитывайте пределы системы, указанные в главе «Системы парковки».

Система помощи при парковке отсутствует

Ассистент маневрирования при парковке не поддерживает парковку в следующих ситуациях:

- ▶ На узких поворотах.
- ▶ Для диагональных парковочных мест.
- ▶ Для парковочных мест, которые обозначены на асфальте только линиями. Система ориентируется по объектам.
- ▶ Для специальных парковок, например платных парковок с автоматическими шлагбаумами или механических парковочных систем.

Функциональные ограничения

Функция может быть ограничена, например, в следующих ситуациях:

- ▶ На неровном основании, например, на щебеночном покрытии.
- ▶ На скользком основании.
- ▶ На крутых подъемах и склонах.
- ▶ При скоплении листвы или снега на парковочном месте.
- ▶ При изменении уже измеренного парковочного места.
- ▶ При наличии ям или канав, например, на окраине порта.
- ▶ Возможно распознавание свободных парковочных мест, которые являются неподходящими, и нераспознавание подходящих свободных парковочных мест.

Сбой в работе

Отображается сообщение системы контроля параметров автомобиля.

Возможно, ассистент маневрирования при парковке не работает. Обратитесь на авторизованную СТОА, другую квалифицированную СТОА или специализированную СТО для проверки системы.

Ассистент движения задним ходом

Принцип действия

Ассистент движения задним ходом помогает при движении задним ходом, например при выезде из мест с плохим обзором и узких парковочных мест и при сложных ситуациях на дороге.

Общие положения

Автомобиль сохраняет траекторию последних движений. По сохраненной траектории

автомобиль может выехать обратно в режиме автоматизированного рулевого управления.

Система принимает управление на себя. Регулирование скорости педалью акселератора и тормозом должно осуществляться водителем.

Сохраняется не более 50 м.

Соблюдайте указания из главы «Системы парковки».

Указания по технике безопасности

ОСТОРОЖНО

Система не освобождает водителя от личной ответственности за правильную оценку дорожной ситуации. Из-за системных ограничений система не может должным образом реагировать на все дорожные ситуации без участия водителя. Существует опасность аварии, травмирования и материального ущерба. Адаптируйте манеру вождения к ситуации на дороге. Следите за ситуацией на дороге, всегда оставайтесь готовыми к рулевому управлению и торможению, в соответствующих ситуациях активно действуйте.



ОСТОРОЖНО

Система может переехать бордюр или наехать на него, что может привести к аварии. Существует опасность травмирования и повреждения имущества. Следите за дорожной обстановкой и в соответствующих ситуациях действуйте незамедлительно.

Необходимые для работы условия

- ▷ Для сохранения траектории проедьте вперед без перерыва.
- ▷ Для сохранения отрезка пути двигайтесь со скоростью не более 35 км/ч.
- ▷ Активирована система динамического контроля устойчивости.

Обратное движение в режиме автоматического управления

1. Включите готовность к движению.
 2.  В неподвижном автомобиле нажмите кнопку или включите передачу заднего хода. Отображается индикатор систем парковки.
 3.  „Асс.дв.задн.хода“ Следуйте указаниям на дисплее управления.
 4. Уберите руки с руля и осторожно двигайтесь назад, управляя движением с помощью педалей акселератора и тормоза.
 -  Зеленый: система осуществляет рулевое управление.

При движении назад контролируйте пространство вокруг автомобиля.

При появлении препятствий немедленно остановитесь и примите управление автомобилем на себя. Соблюдайте указания системы контроля дистанции при парковке.
5. Незадолго до конца сохраненного отрезка пути раздастся звуковой сигнал и отобразится сообщение. Не позднее момента возврата в обычное дорожное движение остановитесь и примите управление автомобилем

на себя, например путем включения передней передачи.

Прекращение работы ассистента движения задним ходом вручную

Движение задним ходом, поддерживаемое ассистентом движения задним ходом, можно прерывать вручную:

- ▶ Через сенсорный экран:

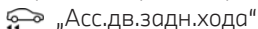

- ▶ Нажмите кнопку

Автоматическое прекращение работы ассистента движения задним ходом

Система автоматически прерывает работу в следующих ситуациях:

- ▶ При удерживании рулевого колеса или при самостоятельном управлении.
- ▶ При переключении рычага селектора из положения заднего хода в другое положение.
- ▶ При активации или вмешательстве в работу систем помощи водителю.
- ▶ После длительного времени у неподвижно стоящего автомобиля.
- ▶ При выезде из сохраненной полосы движения задним ходом, например с максимальным углом поворота рулевого колеса.
- ▶ Если индикацию на дисплее управления перекрывают сообщения.
- ▶ На скользком покрытии.
- ▶ При качении автомобиля, например, на склоне.
- ▶ При изменении условий окружающей среды.
- ▶ При скорости выше примерно 9 км/ч.

Физические границы работы системы

- ▶ Максимальная скорость при движении задним ходом ограничена примерно 9 км/ч.

На скорости ок. 7 км/ч выдается предостережение.

При превышении максимальной скорости выполнение функции прерывается.

- ▶ С сохраненным отрезком пути, пройденным с большими углами поворота рулевого колеса, функционирование системы при движении назад ограничено.

Различные факторы могут приводить к отклонениям вбок при движении назад по сохраненному отрезку пути. К ним относятся, например, следующие факторы:

- ▶ Движения рулевого колеса у неподвижно стоящего автомобиля при сохранении отрезка пути.
- ▶ Скорость не адаптируется к отрезку пути.
- ▶ Определенные динамические качества: например, наклоны дорожного полотна, подъемы или скользкое покрытие.
- ▶ Большая разница в условиях при сохранении и прохождении по отрезку пути, например другие шины или изменившиеся условия окружающей среды, такие как непогода.

Дополнительно учитывайте пределы системы, указанные в разделе «Системы парковки».

Комфорт движения

Оснащение автомобиля

В данной главе описаны варианты комплектации, системы и функции, которые доступны сейчас или будут доступны в дальнейшем в зависимости от модели, даже если их нет в конкретном автомобиле.

Дополнительная информация:

Комплектация транспортного средства, см. стр. 9.

Адаптивная подвеска M

Принцип действия

Благодаря особой регулировке амортизаторов система уменьшает движения кузова при спортивной манере вождения или на неровном дорожном полотне.

В зависимости от состояния автомобиля и манеры езды увеличивается динамика движения и комфорт движения.

Обзор

Кнопка в автомобиле

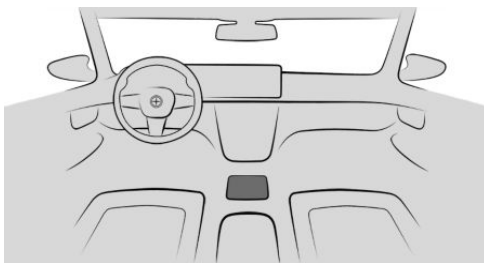

 НАСТРОЙКА

Программа

Программа	Варианты регулировки амортизаторов
„COMFORT“	С ориентацией на комфорт.
„SPORT“	Сбалансированная.
„SPORT PLUS“	Последовательно спортивный.

Выбор канала

С помощью клавиши

 Нажмите кнопку и на дисплее управления выберите желаемую программу.

Через iDrive

Настройки адаптивной подвески M можно задать в меню «Настройка M».

Дополнительная информация:

Настройка M, см. стр. 239.

Показание на комбинации приборов

 При активированной индикации настройки M в комбинации приборов отображается выбранная программа.

Дополнительная информация:

Центральное поле индикации, см. стр. 169.

Микроклимат

Оснащение автомобиля

В данной главе описаны варианты комплектации, системы и функции, которые доступны сейчас или будут доступны в дальнейшем в зависимости от модели, даже если их нет в конкретном автомобиле.

Дополнительная информация:

Комплектация транспортного средства, см. стр. 9.

Управление кондиционером

Обзор



Функции в меню кондиционера

Символ	Функция
	Включите/выключите систему кондиционирования.
AUTO	Автоматическая программа.
22.0°C	Температура в салоне автомобиля.
A/C	Функция охлаждения.
MAX A/C	Максимальное охлаждение.
	Режим рециркуляции.

Символ	Функция
	Автоматическая рециркуляция.
	Наружный воздух.
	Количество воздуха.
	Распределение потоков воздуха.
SYNC	Программа SYNC.
	Обогрев сиденья.
	Активная вентиляция сидений.
	Обогрев руля.

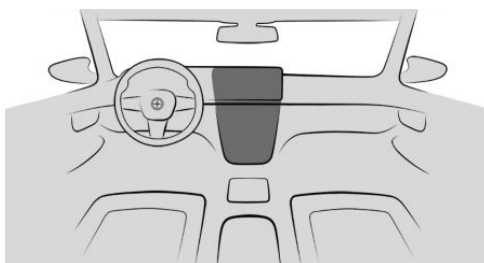
Кнопки, система кондиционирования



Символ	Функция
	Режим оттаивания.
	Обогрев заднего стекла.

Вызов функций кондиционера

Меню кондиционера можно вызвать через iDrive:



 Нажмите символ меню кондиционера в строке меню.

Или:

1.  меню «Приложения»
2. „Автомобиль“
3. „Климат-контроль“

Включение/выключение системы кондиционирования

Систему кондиционирования можно включить или выключить посредством iDrive.

1.  Нажмите символ меню кондиционера в строке меню.
2.  Нажмите кнопку для включения и выключения.

Вся система кондиционирования включается или выключается с последними выбранными настройками.

С включенной системой кондиционирования могут выключаться отдельные функции кондиционера.

При длительном пребывании в автомобиле и выключенной системе кондиционирования, например во время сна, обеспечьте достаточную вентиляцию.

Настройки

С помощью iDrive можно выполнять индивидуальные настройки функций кондиционера, например следующих.

- ▷ Интенсивность обогрева сидений.
- ▷ Автономная система вентиляции.

1.  Нажмите символ меню кондиционера в строке меню.
2. „Индивидуал. настройки“ или „Общие настройки“
3. Выберите нужную настройку.

Автоматическая программа

Принцип действия

Автоматическая программа создает в салоне автомобиля приятный микроклимат, который можно отрегулировать, установив температуру и выполнив прочие настройки на свое усмотрение.

Автоматическая программа охлаждает, проветривает или нагревает салон в автоматическом режиме.

Общие положения

При выборе соответствующей комплектации автоматическая программа в зависимости от наружной температуры, температуры воздуха в салоне, инсоляции, занятости сидений и настроенной температуры наилучшим образом автоматически регулирует следующие функции кондиционера:

- ▷ Количество воздуха.
- ▷ Распределение потоков воздуха.
- ▷ Температура.
- ▷ Обогрев сиденья.

- ▷ Активная вентиляция сидений.
- ▷ Обогрев руля.

Для обеспечения более низкого расхода энергии и кондиционирования в соответствии с потребностями пассажиров автоматическая программа учитывает занятость сидений.

Датчик запотевания одновременно управляет автоматической программой так, чтобы максимально предотвратить запотевание стекол.



Обзор



- 1 Настройки
- 2 Интенсивность воздушного потока
- 3 Панель функций кондиционера
- 4 Температура
- 5 Обогрев сиденья
Обогрев руля
Активная вентиляция сидений

Включение/выключение автоматической программы

Систему можно включать и выключать с помощью iDrive.

1.  Нажмите символ меню кондиционера в строке меню.
2.  Нажмите кнопку автоматической программы.

Настройки интенсивности

При активированной автоматической программе интенсивность отдельных функций кондиционера, например обогрев сиденья, можно настроить индивидуально.

1.  Нажмите символ меню кондиционера в строке меню.
2. „Индивидуал. настройки“
3. Выберите нужную настройку.

Для каждого уровня задан определенный диапазон регулировки интенсивности.

Из-за сохраненных моделей данных при движении автомобиля интенсивность корректируется динамически. Увеличивать или уменьшать интенсивность вручную во время движения не требуется.

Индивидуально выбранные настройки функции кондиционера сохраняются и автоматически активируются, например, после запуска автомобиля.

Индикация

Индикатор в строке меню показывает разность температур между настроенной температурой и температурой воздуха в салоне:

- ▷ Красная или синяя полоса рядом с индикатором температуры показывает ход процесса нагревания или охлаждения.
- ▷ Исчезновение полосы означает достижение настроенной температуры воздуха в салоне.

Активные функции кондиционера, например обогрев сиденья, отображаются в строке меню в виде символов.

Функция кондиционирования для кабриолета

При убранном складном верхе дополнительно активируется функция кондиционирования для кабриолета. В программе

для кабриолета система кондиционирования оптимизирована для поездки с открытым складным верхом. В дополнение к этому происходит усиление интенсивности подачи воздуха по мере увеличения скорости движения.

Эффективность программы для кабриолета можно значительно повысить путем монтажа ветроотражателя.

Температура

Принцип действия

Система кондиционирования охлаждает или нагревает до настроенной температуры и затем поддерживает постоянную температуру.

Общие положения

Избегайте частой регулировки температуры. В противном случае система кондиционирования не будет успевать регулировать заданную температуру.

Настройка температуры



Нужная температура настраивается в строке меню отдельно для водителя и переднего пассажира.

- ▷ + Увеличение температуры.
- ▷ — уменьшение температуры.

Температура верхней части тела

Общие положения

Температуру воздуха в области верхней части тела можно регулировать.

Установленная температура воздуха в салоне для водителя и пассажиров в результате этого не изменяется.

Регулировка температуры в области верхней части тела

1.  Нажмите символ меню кондиционера в строке меню.
2. „Индивидуал. настройки“
3. „Регул. темп. для верх. части тела“
4. Увеличьте или уменьшите температуру.

Объем подачи воздуха



Принцип действия

Количество воздуха, подаваемое вентилятором, при необходимости регулируется.

При необходимости количество воздуха уменьшается для сбережения ресурса аккумуляторной батареи транспортного средства.

Настройка объема воздуха

Количество воздуха можно настроить с помощью iDrive:

1.  Нажмите символ меню кондиционера в строке меню.
2.  Выберите нужную настройку.
Автоматическая программа

- ▶ Выберите большой символ количества воздуха, чтобы увеличить количество воздуха.
- ▶ Выберите маленький символ количества воздуха, чтобы уменьшить количество воздуха.

Ручной режим

- ▶ Коснитесь стрелки в направлении вверх: количество воздуха увеличится.
- ▶ Коснитесь стрелки в направлении вниз: количество воздуха уменьшится.

Отображается выбранное распределение потоков воздуха.





Распределение потоков воздуха

Принцип действия

В ручном режиме распределение воздушных потоков можно настроить по своему усмотрению.

Регулировка распределения воздушных потоков

Распределение воздушных потоков можно установить с помощью iDrive:

1.  Нажмите символ меню кондиционера в строке меню.
2.  Нажмите на символ распределения воздушных потоков на панели функций кондиционера.
3. Выберите нужную настройку:
 - ▶ Направьте поток воздуха в пространство для ног, стрелка 1.
 - ▶ Направьте поток воздуха на область верхней части тела, стрелка 2.
 - ▶ Выровняйте поток воздуха относительно лобового стекла, стрелка 3.

Функция охлаждения

Принцип действия



При помощи функции охлаждения воздух в салоне охлаждается, осушается и, в зависимости от настроенной температуры, снова подогревается.

Необходимое для работы условие

Включен режим готовности к эксплуатации или к движению.

Включение/выключение функции кондиционера

Функция охлаждения может быть включена или выключена с помощью iDrive:

1.  Нажмите символ меню кондиционера в строке меню.
2.  Нажмите кнопку функции охлаждения.

Функция охлаждения автоматически включается в режиме рециркуляции, чтобы осушить воздух и предотвратить запотевание стекол.

При определенных погодных условиях после включения Готовности к движению

возможно кратковременное запотевание лобового и боковых стекол.

В системе кондиционирования воздуха автомобиля может образовываться жидкий конденсат. Вытекание жидкого конденсата под автомобилем обусловлено технически и не является сбоем.

Максимальное охлаждение

Принцип действия

Функция «Максимальное охлаждение» позволяет быстро и интенсивно охлаждать салон.

Минимальная температура и максимальное количество воздуха настраиваются автоматически.

Функция в задней части салона активируется автоматически, если включена программа SYNC.



Необходимое для работы условие

Максимальное охлаждение возможно при следующих условиях:

- ▶ Наружная температура выше примерно 0 °C.
- ▶ Режим готовности к движению включен.

Включение/выключение максимального охлаждения

Максимальное охлаждение можно включить или выключить с помощью iDrive.

1.  Нажмите символ меню кондиционера в строке меню.
2.  Нажмите кнопку для максимального охлаждения.

Воздух поступает из воздуховодов для верхней части тела. Откройте дефлекторы.

Режим рециркуляции

Принцип действия

При неприятном запахе с улицы или загазованности можно перекрыть подачу наружного воздуха в салон. В этом случае воздух в салоне циркулирует по замкнутому кругу.

С автоматической функцией рециркуляции воздуха в зависимости от качества наружного воздуха в салон подается наружный воздух или воздух в салоне циркулирует.

С выключенным режимом рециркуляции воздуха в салон направляется наружный воздух.

Общие положения



При запотевании стекол выключите режим рециркуляции воздуха.

Воздушный фильтр салона очищает поступающий наружный воздух или циркулирующий воздух в салоне в режиме рециркуляции воздуха.

Включение/выключение режима рециркуляции воздуха

Режим рециркуляции воздуха можно включить или выключить с помощью iDrive:

1.  Нажмите символ меню кондиционера в строке меню.
2. На панели функций кондиционера отображается текущий режим работы. Нажмите экранную кнопку, до тех пор пока не будет установлен нужный режим работы.

- ▷  Режим рециркуляции воздуха.
- ▷  Наружный воздух.
- ▷  Автоматическая функция рециркуляции воздуха.

В зависимости от комплектации и условий окружающей среды, режим рециркуляции воздуха спустя некоторое время автоматически выключается, чтобы предотвратить запотевание стекол.

Программа SYNC

Принцип действия

При активированной программе SYNC настройки со стороны водителя применяются для стороны переднего пассажира и в задней части салона.

Для оптимизации комфорта при деактивированной программе SYNC в автоматической программе в зависимости от занятости сидений автоматически выполняются следующие настройки:

- ▷ Если сиденье переднего пассажира не занято, для стороны переднего пассажира применяются настройки стороны водителя.
- ▷ Если сиденья в задней части салона не заняты, применяются стандартные настройки для задней части салона.

При повторной занятости сиденья снова активируются последние выполненные настройки.



Общие положения

Можно применить следующие настройки:

- ▷ Температура.
- ▷ Распределение потоков воздуха.
- ▷ Автоматическая программа.

Включение/выключение программы SYNC

Программу SYNC можно включать и выключать с помощью iDrive:

1.  Нажмите символ меню кондиционера в строке меню.
2.  Нажмите кнопку программы SYNC.

При изменении настроек на стороне переднего пассажира программа автоматически выключается.

Режим оттаивания

Принцип действия

В режиме оттаивания лед и конденсат быстро устраняются с лобового стекла и передних боковых стекол.

Для удаления льда и конденсата количество воздуха и температура воздуха оптимизируются автоматически.

Распределение воздушных потоков направлено на лобовое и передние боковые стекла.

Чистое лобовое стекло меньше запотевает. Регулярно очищайте лобовое стекло изнутри.

При запотевании стекол включите автоматическую программу, чтобы воспользоваться преимуществами датчика запотевания.

При включенном режиме оттаивания система кондиционирования в задней части

салона деактивируется, чтобы обеспечить максимальную мощность.

Включение/выключение режима оттаивания



Нажмите кнопку режима оттаивания на приборной панели.

С включенной системой горит светодиод в кнопке.

Убедитесь в том, что на лобовое стекло и боковые передние стекла подается воздух.

Обогрев заднего стекла

Принцип действия

Обогрев заднего стекла позволяет, в зависимости от наружной температуры, быстро убрать с него лед и конденсат.

Выключается обогрев автоматически, спустя некоторое время.

Функциональные требования

Режим готовности к движению включен.

Включение/выключение обогрева заднего стекла



Для включения или выключения обогрева заднего стекла нажмите на приборной панели кнопку обогрева заднего стекла.

Светодиод в кнопке горит при включенном обогреве заднего стекла.

Обогрев сидений

Принцип действия

Система нагревает сиденья по мере необходимости.

Общие положения

В случае продолжения движения после промежуточной остановки длительностью не более 15 минут функции включаются автоматически и используют последние настройки температуры.

Регулировка обогрева сидений

Автоматическая программа

С включенной автоматической программой можно настраивать интенсивность обогрева сиденья. В процессе движения мощность обогрева автоматически корректируется в соответствии с настроенной интенсивностью.

Ручная регулировка обогрева сиденья

Уровень мощности обогрева можно отрегулировать вручную:



1. Коснитесь в строке меню символа кондиционирования сидений, стрелка 1.
2.  Коснитесь экранной кнопки для обогрева сиденья, пока не будет выбран нужный уровень, стрелка 2.

Чтобы выключить обогрев сиденья, удерживайте экранную кнопку обогрева сиденья нажатой около трех секунд.

Активная вентиляция сидений

Принцип действия

При необходимости система охлаждает сиденья и спинки, обеспечивая комфорт.

Регулировка активной вентиляции сидений

Автоматическая программа

С включенной автоматической программой можно настраивать интенсивность вентиляции сидений. В процессе движения вентиляция автоматически корректируется в соответствии с настроенной интенсивностью.

Ручная настройка активной вентиляции сидений

Степень вентиляции можно отрегулировать вручную:



1. Коснитесь в строке меню символа кондиционирования сидений, стрелка 1.

2.  Несколько раз коснитесь экранной кнопки вентиляции сидений, пока не будет выбран нужный уровень, стрелка 2.

Обогреватель для шеи

Принцип действия

Нагревательный элемент подголовника подает теплый воздух, создавая приятную температуру в области шеи.

Общие положения

Со сложенным складным верхом подача воздуха и температура корректируются в зависимости от скорости и наружной температуры.

С поднятым складным верхом три настраиваемые уровня не зависят от скорости движения и наружной температуры.

Указания по технике безопасности

ОСТОРОЖНО

Из сопел вентиляции может выходить очень горячий воздух. В результате этого в непосредственной близости от сопел вентиляции возможно получение ожогов. Существует опасность травмирования. Следите за тем, чтобы соблюдалось достаточное расстояние до сопел вентиляции. При необходимости настройте подачу воздуха.

УВЕДОМЛЕНИЕ

При закрытии сопла вентиляции обогревателя для шеи тепло не может выходить надлежащим образом. Тепло накапливается. Существует опасность повреждения имущества. Не закрывайте сопло вентиляции, например, чехлом.

Обзор

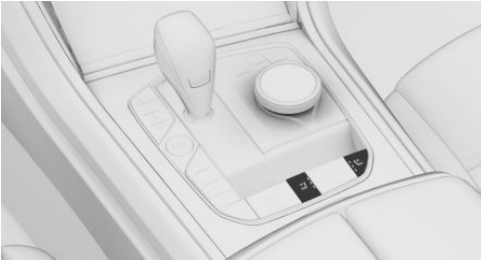

Обогреватель для шеи

Включение



С каждым нажатием клавиши включается следующий режим.

Максимальная теплопроизводительность и мощность вентилятора при трех горящих светодиодах.

Выключение



Удерживайте кнопку нажатой до тех пор, пока светодиоды не погаснут.

Обогрев руля

Принцип действия

Система нагревает рулевое колесо по мере необходимости.

Регулировка обогрева рулевого колеса

Автоматическая программа

При активированной автоматической программе можно настраивать интенсивность обогрева рулевого колеса. В процессе движения мощность обогрева автоматически

корректируется в соответствии с настроенной интенсивностью.

Ручная регулировка обогрева рулевого колеса

Уровень мощности обогрева можно отрегулировать вручную:



1. Коснитесь в строке меню символа кондиционирования сидений, стрелка 1.



2. Нажимайте на экранную кнопку обогрева рулевого колеса, пока не будет выбран нужный уровень, стрелка 2.

Вентиляция

Принцип действия

Система вентиляции предлагает варианты настройки прямой и непрямой вентиляции на выбор пользователя, позволяющие оптимизировать движение воздушных потоков в автомобиле.

Общие положения

Откройте дефлекторы и направьте их так, чтобы происходило эффективное кондиционирование.

Поток воздуха ощутимо обогревает или охлаждает в зависимости от заданной желаемой температуры.

Вентиляция в передней части салона



Настройка направления потока воздуха и количества воздуха на дефлекторе.

- ▷ Изменение направления потока: нажмите кнопку регулировки в нужное направление потока.
- ▷ Изменение количества воздуха:
 - ▷ Поворот кнопки регулировки по часовой стрелке: количество воздуха увеличивается.
 - ▷ Поворот кнопки регулировки против часовой стрелки: количество воздуха уменьшается.

Вентиляция в задней части салона

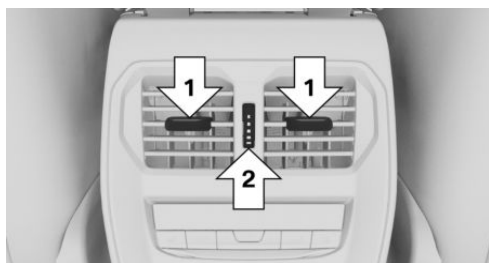

- ▷ Изменение направления потока воздуха, стрелка 1.
- ▷ Плавное открывание и закрывание дефлекторов, стрелка 2.

Регулировка вентиляции

В зависимости от желаемой вентиляции поток воздуха направляется прямо на пассажиров или рядом с ними.

Качество воздуха

Общие положения

Качество воздуха в салоне улучшается благодаря следующим компонентам:

- ▷ Проверка салона на отсутствие выбросов вредных веществ.
- ▷ Воздушный фильтр салона.
- ▷ Система кондиционирования для регулировки температуры, количества воздуха и режима рециркуляции воздуха.
- ▷ Автономная система вентиляции.

Воздушный фильтр салона

Воздушный фильтр салона очищает поступающий наружный воздух или циркулирующий воздух в салоне в режиме рециркуляции воздуха.

В зависимости от комплектации:

- ▷ Пыль и пыльца отфильтровываются при подаче наружного воздуха.
- ▷ Сокращается количество ультрамелких частиц пыли.
- ▷ Отфильтровываются газообразные вредные вещества.
- ▷ Отфильтровываются микробные частицы, вирусы и аллергены.

Производитель автомобиля рекомендует менять воздушный фильтр салона при техническом обслуживании автомобиля.

Автономная вентиляция

Принцип действия

Автономная вентиляция позволяет установить нужную температуру в салоне еще до начала движения. В зависимости от настроенной температуры и температуры окружающей среды, салон вентилируется, или, смотря по типу транспортного средства, нагревается остаточным теплом двигателя.

Общие положения

Систему можно включать и выключать напрямую либо путем программирования времени отъезда.

Момент включения определяется в зависимости от наружной температуры. Система включается своевременно до выбранного времени отъезда.

Система автоматически отключается через некоторое время. После выключения система продолжает работать еще некоторое время.

Необходимые для работы условия

- ▷ Автомобиль находится в состоянии покоя или в режиме готовности к эксплуатации.
- ▷ Аккумуляторная батарея транспортного средства достаточно заряжена.

При включенной автономной системе вентиляции аккумуляторная батарея разряжается. Поэтому максимальное время включения ограничено для сбережения ресурса аккумуляторной батареи. После пуска двигателя или непродолжительной поездки системой снова можно пользоваться.
- ▷ Правильно настроены дата и время.
- ▷ Дефлекторы открыты.

Включение/выключение автономной вентиляции



1. Нажмите символ меню кондиционера в строке меню.
2. „Общие настройки“
3. „Автономная вентиляция“
4. Выберите нужную настройку.

Время отъезда

Общие положения

Чтобы уже в начале поездки установить комфортную температуру воздуха в салоне автомобиля, можно задать разные значения времени отъезда.

- ▷ Одноразовое время отъезда: можно установить время.

Система включается один раз.
- ▷ Время отъезда с днем недели: можно установить время и день недели.

Система включается в нужный день недели до заданного времени отправления.

Программирование времени отправления состоит из двух этапов:

- ▷ Установка времени отправления.
- ▷ Активация времени отправления.

Активация автономной вентиляции во время отправления возможна только один раз.

Между настройкой и активацией времени отправления и запланированным моментом времени отправления должно пройти не менее 10 минут, чтобы обеспечить достаточное время для установления температурного режима.

Настройка времени отъезда



1. Нажмите символ меню кондиционера в строке меню.
2. „Общие настройки“
3. „Автономная вентиляция“
4. „Расписание отправлений“
5. Выберите нужное время отъезда.
6. Установите нужное время отъезда.
7. При необходимости выберите день недели.

Активация времени отъезда



1. Нажмите символ меню кондиционера в строке меню.
2. „Общие настройки“
3. „Автономная вентиляция“
4. „Расписание отправлений“
5. Активируйте нужное время отъезда.

Индикация на приборной панели

Символ	Описание
	Символ горит: время отправления активировано.
	Символ мигает: автономная вентиляция включена.

Активация с помощью приложения My BMW

В зависимости от комплектации, автономную вентиляцию можно включить с помощью приложения My BMW с функцией удаленного управления, выбрав предусмотренное время отправления или напрямую.

Автономное кондиционирование с помощью удаленного пуска двигателя

Принцип действия

Функция автономного кондиционирования позволяет охладить или нагреть салон до необходимой температуры перед началом движения. Для этого система автоматически выполняет охлаждение, вентиляцию или обогрев в зависимости от температуры в салоне, температуры наружного воздуха и заданной температуры. Снег и лед в случае наличия удаляются легче.

Для этого система автоматически запускает двигатель и оставляет его на некоторое время включенным.

Указания по технике безопасности

ОПАСНОСТЬ

При заблокированной выхлопной трубе или недостаточной вентиляции вредные для здоровья выхлопные газы могут загрязнять среду вокруг автомобиля или проникать внутрь автомобиля. Отработавшие газы содержат вредные вещества без цвета и запаха. В закрытых помещениях или в помещениях с плохой вентиляцией выхлопные газы могут скапливаться за пределами автомобиля. Существует опасность для жизни. Держите выхлопную трубу свободной и обеспечьте достаточную вентиляцию. Не включайте автономного кондиционирования в закрытых или плохо проветриваемых помещениях, например, в закрытых гаражах.

 ОСТОРОЖНО

Во время работы автономного кондиционирования температура под кузовом автомобиля может достигать высоких значений, например, из-за системы выпуска ОГ. Контакт горючих материалов с горячими деталями системы выпуска ОГ может привести к возгоранию. Существует опасность травмирования и повреждения имущества. Следите за тем, чтобы при работе системы автономного кондиционирования с деталями автомобиля не соприкасались горючие материалы, например, листва, трава, газ, бензин, масло или иные воспламеняющиеся предметы.

Необходимые для работы условия

- ▶ Автомобиль находится в состоянии покоя или в режиме готовности к эксплуатации.
- ▶ Аккумуляторная батарея заряжена в достаточной мере.
- ▶ Уровень топлива в баке достаточный.
- ▶ Закрыта крышка капота.
- ▶ Проверьте правильность настройки даты и времени в автомобиле.
- ▶ Дефлекторы открыты.

Разблокировать автоматический пуск двигателя

Перед использованием системы необходимо разблокировать автоматический запуск двигателя. Только тогда возможно автоматическое включение двигателя для

создания климатических условий в салоне автомобиля.



1.  Нажмите символ меню кондиционера в строке меню.
2. „Общие настройки“
3. „Автономное кондиционирование“
4. „Дистанц. запуск двигателя“
5. „Пуск двигателя для кондиц.“
6. Подтвердите Положение об ограничении ответственности.

Включение/выключение автономного кондиционирования**Общие положения**

По соображениям безопасности система автоматически отключается макс. через 15 минут.

Систему можно включать не более двух раз подряд.

Система снова находится в распоряжении, после того как была активирована и снова деактивирована готовность к движению.

Включение через iDrive

1.  Нажмите символ меню кондиционера в строке меню.
2. „Общие настройки“
3. „Автономное кондиционирование“
4. „Запустить сейчас“

Включение/выключение с помощью автомобильного ключа

Система может также включаться и выключаться с ключа автомобиля.



Трижды в течение 1 секунды нажмите кнопку на ключе автомобиля.

Примерно через 3 секунды после нажатия автомобильного ключа включается двигатель.

Для выключения системы снова нажмите кнопку три раза.

Выключение кнопки Старт/Стоп

Систему можно выключить напрямую нажатием кнопки Старт/Стоп, не нажимая на педаль тормоза.

Кондиционирование по времени отправления

Общие положения

Чтобы уже в начале поездки установить комфортную температуру воздуха в салоне автомобиля, можно задать в системе запланированные значения времени отправления.

- ▶ Одноразовое время отправления: можно установить время запланированного отправления. Система включается один раз.
- ▶ Время отправления и день недели: можно установить время и день недели запланированного отъезда.

Программирование времени отправления состоит из двух этапов:

- ▶ Установка времени отправления.
- ▶ Активация времени отправления.

Система автоматически активируется за несколько минут до заданного времени отправления. После заданного времени отправления система отключается не сразу.

Из соображений безопасности кондиционирование ко времени отправления можно осуществить только один раз.

Система снова находится в распоряжении, после того как была активирована и снова деактивирована готовность к движению.

Соблюдайте указания по использованию автомобиля по назначению.

Дополнительная информация:
Личная безопасность, см. стр. 10.

Настройка времени отъезда



1. Нажмите символ меню кондиционера в строке меню.
2. „Общие настройки“
3. „Автономное кондиционирование“
4. „Расписание отправлений“
5. Установите время отъезда.
6. При необходимости выберите день недели.

Активация времени отъезда



1. Нажмите символ меню кондиционера в строке меню.
2. „Общие настройки“
3. „Автономное кондиционирование“
4. „Расписание отправлений“
5. Активируйте нужное время отъезда.

Индикация

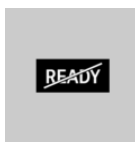

На панели приборов:

Двигатель работает для обеспечения функционирования автономного кондиционера. Автомобиль не готов к движению.

Символ	Описание
	Символ на приборной панели. Символ горит: время отправления активировано. Символ мигает: автономное кондиционирование включено.

Сигналы подтверждения автомобиля

Включение системы подтверждается двукратным миганием.

Стояночные огни включены, пока включена система.

Внутреннее оснащение

Оснащение автомобиля

В данной главе описаны варианты комплектации, системы и функции, которые доступны сейчас или будут доступны в дальнейшем в зависимости от модели, даже если их нет в конкретном автомобиле.

Дополнительная информация:

Комплектация транспортного средства, см. стр. 9.

Солнцезащитный козырек

Противоослепляющая защита

Откиньте солнцезащитный козырек вниз или вверх.

Противоослепляющая защита сбоку

Откидывание солнцезащитного козырька

1. Откиньте солнцезащитный козырек вниз.
2. Достаньте из одного крепления и поверните к боковому окну.

Складывание солнцезащитного козырька

Закрытие выполняется в обратной последовательности.

Косметическое зеркало

Косметическое зеркало находится в солнцезащитном козырьке за накладкой.

Розетки

Принцип действия

С включенной готовностью к эксплуатации или готовностью к движению розетку можно использовать для питания электроприборов.

Общие положения

Полная нагрузка всех розеток при этом не должна превышать 140 Вт при напряжении 12 В.

Указания по технике безопасности

ОСТОРОЖНО

Устройства и кабели в зоне раскрытия подушек безопасности могут препятствовать раскрытию подушек безопасности или при раскрытии падать в салон, например, портативные навигационные приборы и т. п. Существует опасность травмирования и повреждения имущества. Следите за тем, чтобы в зоне раскрытия подушек безопасности не находились устройства и кабели.

ОСТОРОЖНО

Металлические предметы, попавшие или вставленные в электронные интерфейсы, например розетки или разъемы USB, могут вызвать короткое замыкание и повредить интерфейс. Существует опасность травмирования и повреждения имущества. Убедитесь, что в электронные интерфейсы не попали и не вставлены никакие металлические предметы. После

использования снова закройте розетку, например крышкой розетки.

ОСТОРОЖНО

Использование зарядных устройств для аккумуляторных батарей, заряжающих аккумуляторную батарею транспортного средства от розеток в автомобиле, может привести к перегрузке или повреждению бортовой сети 12 В. Существует опасность травмирования и повреждения имущества. Подключайте зарядные устройства для аккумуляторных батарей транспортного средства только к выводам для подключения внешнего источника питания в моторном отсеке.

УКАЗАНИЕ

Неподходящие штекеры или превышение максимального потребления мощности могут повредить розетку и электрическую систему автомобиля. Существует опасность повреждения имущества. Используйте только устройства с подходящими штекерами. Следите за тем, чтобы не превышалось максимальное потребление мощности всеми розетками.

Передняя центральная консоль

1. Нажмите на крышку.



2. Розетка находится между держателями для напитков. Снимите кожу.

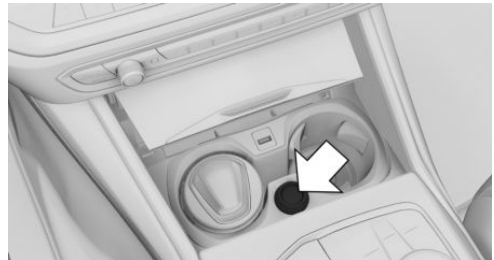

Разъем USB

Принцип действия

Разъем USB представляет собой интерфейс для подключения мобильных устройств к автомобилю с помощью USB-кабеля. При этом можно передавать данные или заряжать мобильное устройство.

Общие положения

Объем функций разъема USB отображается с помощью символа.

Символ	Значение
	В совместимые мобильные устройства подается зарядный ток.
	К разъемам USB с передачей данных можно подключить, например, USB-накопители для воспроизведения музыки или обновления навигационных данных. В совместимые мобильные устройства подается зарядный ток.

К разъему USB с функцией передачи данных можно подключать следующие мобильные устройства:

- ▶ Мобильные телефоны.
- ▶ Аудиоустройство.
- ▶ USB-накопители.

Дополнительная информация:

Аудио через USB или обновление карт, см. Руководство пользователя, раздел о навигации, системе развлечений и связи, см. стр. 6.

Указание по технике безопасности

ОСТОРОЖНО

Металлические предметы, попавшие или вставленные в электронные интерфейсы, например розетки или разъемы USB, могут вызвать короткое замыкание и повредить интерфейс. Существует опасность травмирования и повреждения имущества. Убедитесь, что в электронные интерфейсы не попали и не вставлены никакие металлические предметы. После использования снова закройте розетку, например крышкой розетки.

В центральном подлокотнике



Разъем USB находится в центральном подлокотнике.

Характеристики:

- ▶ Разъем USB типа C.
- ▶ Для зарядки мобильных устройств.
- ▶ Зарядный ток: макс. 3 А.

В центральной консоли спереди

УВЕДОМЛЕНИЕ

Предметы в отделении для мелких вещей, например, большие USB-штекеры, могут заблокировать или повредить крышку при открывании и закрывании. Существует опасность повреждения имущества. При открытии и закрытии следите за тем, чтобы зона перемещения крышки оставалась свободной.



При необходимости нажмите на кожу.

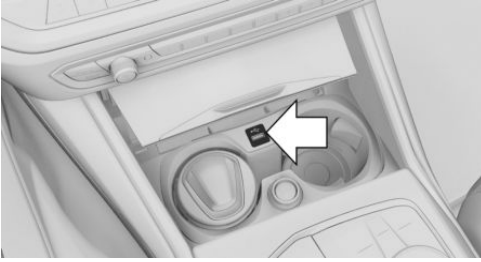

Разъем USB находится в центральной консоли.

Характеристики:

- ▶ Разъем USB типа A.
- ▶ Для зарядки мобильных устройств и передачи данных.
- ▶ Зарядный ток: максимум 1,5 А.

Необходимое условие для работы

- ▶ Мобильное устройство должно поддерживать максимальный зарядный ток разъема USB.
- ▶ Мобильное устройство должно поддерживать режим съемного диска.
- ▶ Совместимое устройство с разъемом USB.
- ▶ На мобильном устройстве установлена совместимая файловая система. Рекомендуются форматы FAT32 и exFAT.

Соединение с устройством

С помощью подходящего переходного кабеля подключите устройство USB к разъему USB.

При подключении учитывайте следующее:

- ▶ Не следует вставлять штекер в разъем USB с применением излишней силы.
- ▶ Используйте гибкий переходный кабель.
- ▶ Защищайте устройство USB от механических повреждений.

- ▶ Из-за большого количества представленных на рынке устройств USB нет гарантии того, что через автомобиль можно будет управлять любым устройством.
- ▶ Не подвергайте устройство USB экстремальным условиям окружающей среды, например, очень высоким температурам, см. руководство по эксплуатации устройства.
- ▶ Из-за многообразия различных техник сжатия безупречное воспроизведение сохраненных на устройстве USB медиа-файлов может обеспечиваться не всегда.
- ▶ Для обеспечения бесперебойной передачи сохраненных данных не заряжайте устройство USB от розетки на 12 В, если оно подключено к разъему USB.
- ▶ Для использования передачи данных может потребоваться настроить устройство.

Подключенное устройство USB отображается в списке устройств на дисплее управления.

Неподходящие устройства USB

- ▶ Жесткие диски USB.
- ▶ Концентраторы USB.
- ▶ Устройства USB для чтения карт памяти с несколькими сменными модулями.
- ▶ Устройства USB с файловой системой HFS.
- ▶ Такие устройства, как, например, вентиляторы или лампы.
- ▶ Устройства с потреблением тока более 1,5 или 3 А при 5 В, в зависимости от того, какой используется тип разъема USB.

Отсек для беспроводной зарядки

Принцип действия

Отсек для беспроводной зарядки обеспечивает беспроводную зарядку смартфонов, сертифицированных по стандарту Qi.

Общие положения

При помещении смартфона в отсек для беспроводной зарядки следите за тем, чтобы в нем не было никаких предметов, кроме заряжаемого смартфона.

(⚡) Процесс зарядки отображается индикатором зарядки на дисплее управления.

Указание по технике безопасности

⚠ ОСТОРОЖНО

При зарядке устройства в отсеке Wireless Charging металлические предметы, находящиеся там вместе с устройством, могут очень сильно нагреваться. Если носители данных или электронные карты, например карты с чипом, магнитной полосой или возможностью передачи сигнала, находятся вместе с устройством в лотке, это может привести к их повреждению. Существует опасность травмирования и повреждения имущества. При зарядке мобильных устройств следите за тем, чтобы вместе с устройством в отсеке не было посторонних предметов.

Обзор

Отсек для беспроводной зарядки в центральной консоли:

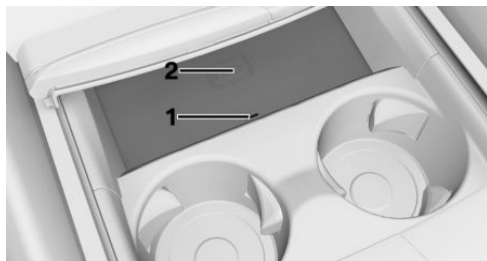

- 1 Светодиод
- 2 Отсек для беспроводной зарядки

Необходимые для работы условия

Для использования отсека для беспроводной зарядки должны быть выполнены следующие условия:

- ▶ Заряжаемый смартфон должен быть сертифицирован по стандарту Qi.
- ▶ Готовность к работе включена.
- ▶ Размеры смартфона не должны превышать 154,5 x 80 x 18 мм.
- ▶ Защитные чехлы и накладки должны подходить для беспроводной зарядки.
- ▶ Заряжаемый смартфон находится в центре отсека для беспроводной зарядки. Дисплей смартфона обращен вверх.

Установка смартфона

1. Откройте кожух лотка.
2. Положите смартфон по центру отсека для беспроводной зарядки дисплеем вверх.
3. Чтобы не отвлекаться на дисплей смартфона, закройте кожух лотка.

Светодиодные индикаторы

Цвет	Значение
Синий	Смартфон заряжается. Синий светодиод продолжает гореть, когда вложенный смартфон, поддерживающий стандарт Qi, полностью заряжен.
Оранжевый	Смартфон не заряжается. Возможно слишком высокая температура смартфона или посторонние предметы в зарядной базе.
Красный	Смартфон не заряжается. Обратитесь на авторизованную СТОА, другую квалифицированную СТОА или специализированную СТО.

Функция напоминания

Общие положения

Может быть выдано предостережение, если при выходе из автомобиля смартфон, сертифицированный по стандарту Qi, забыт в отсеке для беспроводной зарядки. Предупреждение отображается на комбинации приборов.

Активация/деактивация функции напоминания

1.  меню «Приложения»
2. „Автомобиль“
3. „Системные настройки“
4. „Отсек Wireless Charging“
5. „Напоминание о моб. телефоне“

Физические границы работы системы

В следующих случаях может снизиться зарядный ток или временно прерваться процесс зарядки в отсеке для беспроводной зарядки:

- ▶ По причине слишком высокой температуры отсека для беспроводной зарядки и смартфона.
- ▶ При наличии каких-либо предметов между смартфоном и отсеком для беспроводной зарядки.
- ▶ Если носители данных или электронные карты, например карты с чипом, карты с магнитной полосой или карты с возможностью передачи сигналов, находятся между смартфоном и отсеком для беспроводной зарядки.
- ▶ Защитные чехлы и накладки, толщина которых превышает 2 мм.
- ▶ Защитные чехлы и накладки из неподходящего материала, например с магнитными компонентами.
- ▶ Навесные детали на смартфоне, например держатели.
- ▶ Из-за настроек на смартфоне, например, для зарядки. Соблюдайте соответствующие указания на дисплее управления и из руководства смартфона.

Места для хранения

Оснащение автомобиля

В данной главе описаны варианты комплектации, системы и функции, которые доступны сейчас или будут доступны в дальнейшем в зависимости от модели, даже если их нет в конкретном автомобиле.

Дополнительная информация:

Комплектация транспортного средства, см. стр. 9.

Указания по технике безопасности

ОСТОРОЖНО

Устройства, соединенные с автомобилем кабелем, например мобильные телефоны, а также незакрепленные предметы могут разлетаться по салону во время поездки, например, в случае аварии, торможения или объезда. Существует опасность травмирования и повреждения имущества. Зафиксируйте устройства, соединенные с автомобилем кабелем, и незакрепленные предметы.

ОСТОРОЖНО

Хрупкие бьющиеся предметы, например, стеклянные бутылки или стаканы, могут разбиться, например, при аварии, во время торможения или объезда. Осколки могут разлететься по салону. Существует опасность травмирования и повреждения имущества. Не пользуйтесь хрупкими бьющимися предметами во время по-

ездки. Бьющиеся предметы перевозите только в закрытых местах для хранения.

ОСТОРОЖНО

Открытые крышки отделений для мелких вещей, например перчаточного ящика или центрального подлокотника, выступают в салон и могут препятствовать срабатыванию подушки безопасности. Кроме того, во время поездки, например в случае аварии, торможения или объездного маневра, предметы из отделения для мелких вещей могут вылететь в салон. Существует опасность травмирования. После использования отделения для мелких вещей следует сразу же закрывать.

ОСТОРОЖНО

Противоскользящие подкладки, например противоскользящие коврики, могут повредить приборную панель. Закрепленные предметы могут отсоединиться. Существует опасность травмирования и повреждения имущества. Запрещается использовать противоскользящие подкладки.

Перчаточный ящик

Открытие перчаточного ящика



Потяните за ручку.

Закрывание перчаточного ящика

Захлопните крышку.

Откидное отделение

Открытие откидного отделения



Нажмите кнопку и откройте кожух.

Лотки в центральной консоли

Открытие отделения для мелких вещей



Нажмите на крышку.

Закрывание отделения для мелких вещей

Возьмитесь за ручку и потяните крышку назад.

Передний центральный подлокотник

Общие положения

В центральном подлокотнике между сиденьями находится отделение для мелких вещей.

Открытие центрального подлокотника



Нажмите кнопку.

Закрытие центрального подлокотника

Нажимайте крышку вниз до фиксации.

Подстаканники спереди

Указание по технике безопасности

⚠ ОСТОРОЖНО

Неподходящая емкость в подстаканнике могут повредить подстаканник или вылететь в салон, например, при аварии, торможении или объездном маневре. Пролитые жидкости отвлекают от дорожной ситуации и могут привести к аварии и повреждению компонентов автомобиля. Горячие напитки могут повредить подстаканник или стать причиной ожогов. Существует опасность травмирования и повреждения имущества. Не вставляйте предметы в подстаканники с применением силы. Убедитесь в том, что контейнеры надежно закреплены в подстаканнике. Используйте легкие, небьющиеся и закрывающиеся емкости. Незамедлительно собирайте пролитую жидкость. Не перевозите горячие напитки.

Открытие подстаканников



Нажмите на крышку.



Два подстаканника для напитков находятся в центральной консоли.

Закрывание подстаканников

Возьмитесь за ручку и потяните крышку назад.

Подстаканники сзади

Указание по технике безопасности

⚠ ОСТОРОЖНО

Неподходящая емкость в подстаканнике могут повредить подстаканник или вылететь в салон, например, при аварии, торможении или объездном маневре. Пролитые жидкости отвлекают от дорожной ситуации и могут привести к аварии и повреждению компонентов автомобиля. Горячие напитки могут повредить под-

стаканник или стать причиной ожогов. Существует опасность травмирования и повреждения имущества. Не вставляйте предметы в подстаканники с применением силы. Убедитесь в том, что контейнеры надежно закреплены в подстаканнике. Используйте легкие, небьющиеся и закрывающиеся емкости. Незамедлительно собирайте пролитую жидкость. Не перевозите горячие напитки.

Багажное отделение

Оснащение автомобиля

В данной главе описаны варианты комплектации, системы и функции, которые доступны сейчас или будут доступны в дальнейшем в зависимости от модели, даже если их нет в конкретном автомобиле.

Дополнительная информация:

Комплектация транспортного средства, см. стр. 9.

Загрузка

Указания по технике безопасности

ОСТОРОЖНО

Большая общая масса может привести к перегреву шин, внутренним повреждениям и внезапному падению давления в шинах. Возможно отрицательное влияние на динамические качества, например, снижается курсовая устойчивость автомобиля при торможении, увеличивается тормозной путь и изменяется поворачиваемость. Существует опасность аварии, травмирования и материального ущерба. Соблюдайте допустимую грузоподъемность шин и не превышайте допустимую общую массу.

ОСТОРОЖНО

При превышении допустимой общей массы и допустимых нагрузок на ось эксплуатационная надежность автомобиля больше не гарантируется. Существует опасность аварии, травмирования и материального ущерба. Не превышайте до-

пустимую общую массу и допустимые нагрузки на ось.

ОСТОРОЖНО

Устройства, соединенные с автомобилем кабелем, например мобильные телефоны, а также незакрепленные предметы могут разлетаться по салону во время поездки, например, в случае аварии, торможения или объезда. Существует опасность травмирования и повреждения имущества. Зафиксируйте устройства, соединенные с автомобилем кабелем, и незакрепленные предметы.

ОСТОРОЖНО

Неправильно уложенные предметы могут скатиться или отлететь в салон, например, при аварии, выполнении торможения или объездных маневров. Эти предметы могут попасть в пассажиров автомобиля и травмировать их. Существует опасность травмирования и повреждения имущества. Предметы и грузы должны быть уложены и зафиксированы надлежащим образом.

УВЕДОМЛЕНИЕ

Жидкости в багажном отделении могут вызвать повреждения. Существует опасность повреждения имущества. Следите за тем, чтобы жидкости в багажном отделении не вытекали.

Укладка и фиксация груза

- ▶ Прикройте острые края и углы груза.
- ▶ Не складывайте груз над верхней кромкой спинки.
- ▶ Полностью сложите задние сиденья, если собираетесь перевозить соответствующий крупногабаритный груз.
- ▶ Закрепите вспомогательные средства для фиксации груза в крепежных проушинах багажника.
- ▶ Небольшой и легкий груз: зафиксируйте натяжными ремнями, стяжными лентами или сеткой багажного отделения.
- ▶ Большой и тяжелый груз: зафиксируйте строповочными средствами.
- ▶ Тяжелый груз: укладывайте как можно ближе к передней части, непосредственно за спинками задних сидений и внизу.
- ▶ Очень тяжелый груз: укладывайте как можно ближе к передней части, непосредственно за спинками задних сидений и внизу. При незанятых задних сиденьях вставьте внешние ремни безопасности в соответствующий противоположный замок.

Крепежные проушины в багажном отделении

Общие положения

Закрепите вспомогательные средства для фиксации груза, например крепежные ленты, дополнительные крепления для багажа, стяжные ленты или сетки багажного отделения, в крепежных проушинах.

Обзор



Крепежные проушины находятся в багажнике.

Сетка

Мелкие предметы можно хранить сзади в сетке с левой стороны.

Увеличение багажного отделения

Принцип действия

Багажное отделение может быть увеличено откидыванием спинки заднего сиденья.

Общие положения

Спинку заднего сиденья можно складывать из багажного отделения.

Указания по технике безопасности

ОСТОРОЖНО

При откидывании спинки заднего сиденья существует опасность повреждения деталей автомобиля или защемления частей тела. Существует опасность травмирования или повреждения имущества. При откидывании следите за тем,

чтобы зона перемещения спинки заднего сиденья и подголовника оставалась свободной.

⚠ ОСТОРОЖНО

При незафиксированной спинке заднего сиденья незакрепленный груз может резко переместиться по салону, например, при аварии, торможении или выполнении объездного маневра. Существует опасность травмирования и повреждения имущества. Перед началом поездки откиньте спинку заднего сиденья назад и заблокируйте ее.

⚠ ОСТОРОЖНО

При неправильной регулировке сиденья или неправильной установке детского сиденья устойчивость удерживающей системы безопасности для детей может быть ограничена или отсутствовать. Существует опасность травмирования и опасность для жизни. Следите за тем, чтобы удерживающая система безопасности для детей плотно прилегала к спинке сиденья. Для этого соответствующим образом отрегулируйте наклон спинки всех сидений и правильно отрегулируйте сиденья. Следите за тем, чтобы сиденья и их спинки были правильно зафиксированы или заблокированы. По возможности и при необходимости отрегулируйте подголовники по высоте или снимите их.

Складывание спинки заднего сиденья

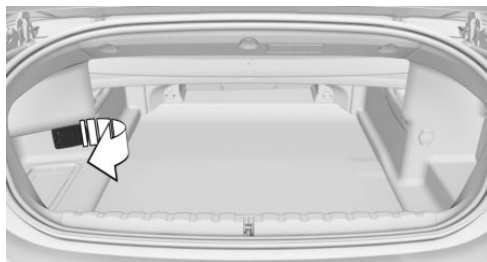

Для разблокирования спинки заднего сиденья потяните рычаг в багажном отделении.

Откидывание спинки заднего сиденья

Верните спинку заднего сиденья в рабочее положение и зафиксируйте.

Система сквозной погрузки

Принцип действия

Система сквозной погрузки позволяет перевозить длинные предметы, например, лыжи.

Блокировка/разблокировка

1. Разблокируйте и откиньте спинку заднего сиденья, см. стр. 340.
2. Люк для перевозки длинномерных предметов отпирается и запирается при помощи вращающейся ручки.

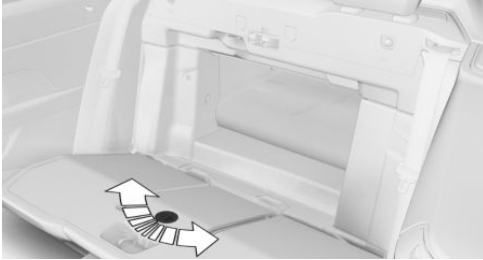

3. При необходимости извлеките ветроотражатель из багажного отделения.
Дополнительная информация:
Ветроотражатель, см. стр. 108.
4. Верните спинку заднего сиденья в рабочее положение и зафиксируйте.

Открытие люка для перевозки длинномерных предметов

1. Нажмите рычаг вниз и немного приоткройте заслонку в направлении вперед.



2. Потяните ручку вверх и снимите ее.

Техническое оснащение BMW M4

Оснащение автомобиля

В данной главе описаны варианты комплектации, системы и функции, которые доступны сейчас или будут доступны в дальнейшем в зависимости от модели, даже если их нет в конкретном автомобиле.

Дополнительная информация:

Комплектация транспортного средства, см. стр. 9.

Высокооборотный двигатель

Общие положения

Высокооборотный двигатель рабочим объемом 3 л развивает максимальную мощность 390 кВт и максимальный крутящий момент 650 Н м.

Способность к спонтанному реагированию обеспечивает широкий диапазон частоты вращения. Максимальная частота вращения составляет 7200 об/мин и управляется электронно. Из-за высокой динамики двигателя максимальная частота вращения снижается у остановленного автомобиля.

Разогрев

В процессе разогрева двигателя мощный двигатель отличается некоторой резкостью в связи с регулировкой выбросов.

Пуск холодного двигателя осуществляется в зависимости от системы, с увеличенной частотой вращения холодного хода, что имеет следствием повышение громкости работы системы выпуска отработавших газов.

Дополнительная информация:

Тахометр, см. стр. 167.

Температура моторного масла, см. стр. 168.

Тормозная система M

Общие положения

Высокопроизводительная тормозная система оборудована перфорированными тормозными колодками Comround.

По причине специфического устройства, после более длительных малых нагрузок могут возникать временные функциональные шумы.

Функциональные шумы не влияют на производительность, эксплуатационную надежность и устойчивость тормозов.

Правильное торможение

Для предотвращения функциональных шумов целесообразно регулярно нагружать ее более сильными торможениями. Следите за тем, чтобы дорожная обстановка позволяла торможения.

При наличии влаги на тормозных дисках тормозная система для предотвращения шума может выполнять «сухое» торможение.

Карбоно-керамический тормоз M

Общие положения

Высокопроизводительная тормозная система оборудована перфорированными керамическими тормозными колодками Carbon.

По причине специфических свойств материала, при торможении возможно повыше-

ние функционального шума, например, при более длительной низкой нагрузке или в сырую погоду непосредственно перед полной остановкой автомобиля.

Шумы не влияют на производительность, эксплуатационную надежность и стойкость тормозов.

Из-за влияния сырости и соли, например, после моечной установки, ночной росы, дождя во время движения и т.п., тормозное действие может снизиться до уровня обычной тормозной системы. Сниженное тормозное действие при необходимости можно компенсировать повышенным усилием на педали.

Правильное торможение и промывка

Для предотвращения звуков срабатывания регулярно выполняйте несколько интенсивных торможений карбоно-керамическим тормозом. Следите за тем, чтобы дорожная обстановка позволяла торможения.

При наличии влаги на тормозных дисках тормозная система для предотвращения шума может выполнять «сухое» торможение.

Перед мойкой в автоматических моечных установках или других мойках дополнительно очистите тормозные диски и суппорты дискового колесного тормозного механизма с помощью пароструйной моечной установки или моечной установки высокого давления. Избегайте образования корки или налипаний, например, кристаллов соли при последующем времени простоя. Очищающее действие автоматических моечных установок или моек в области колес недостаточно для этого.

Трансмиссия

В этом автомобиле особое внимание уделяется прямому соединению двигателя и привода. Благодаря крутильно-жесткой конструкции трансмиссии передача крутящего момента осуществляется, как в спортивном автомобиле, с акустическим сопровождением.

При смене нагрузки могут раздаваться шлепающие звуки. Грохот не сказывается отрицательно на работе или сроке службы компонентов.

Система полного привода M xDrive обеспечивает переменное распределение крутящего момента между передним и задним мостами. В этом автомобиле комбинация функций M xDrive, Активный дифференциал M и Адаптивное шасси M помогает обеспечить максимальный уровень характерной для BMW M динамики движения.

Особенности эксплуатации

Оснащение автомобиля

В данной главе описаны варианты комплектации, системы и функции, которые доступны сейчас или будут доступны в дальнейшем в зависимости от модели, даже если их нет в конкретном автомобиле.

Дополнительная информация:

Комплектация транспортного средства, см. стр. 9.

Указания по обкатке

Общие положения

Подвижные детали должны приработаться друг к другу.

Приведенные ниже указания помогут продлить срок службы автомобиля и сделать его эксплуатацию более экономичной.

Во время обкатки не используйте управление ускорением.

Указание по технике безопасности

ОСТОРОЖНО

Из-за новых деталей и компонентов системы безопасности и системы помощи водителю могут реагировать с задержкой. Существует опасность аварии, травмирования и материального ущерба. После установки новых деталей или во время обкатки нового автомобиля используйте сдержанную манеру вождения и при необходимости своевременно вмешайтесь. Соблюдайте указания по обкатке соответствующих деталей и компонентов.

Двигатель, коробка передач и главная передача

До 1000 км

Двигайтесь с переменными частотой вращения и скоростью, при этом не превышая 5000 об/мин и 170 км/ч.

Избегайте полной нагрузки и режима KickDown.

От 1000 км до 2000 км

Двигайтесь с переменными частотой вращения и скоростью, при этом не превышая 6000 об/мин и 210 км/ч.

Не допускайте полной нагрузки на передачах 1–3.

До 2000 км

Провести входной контроль.

Шины

Сцепление новых покрышек с дорожным полотном становится оптимальным только после обкатки, что обусловлено технологией их изготовления.

Во время прохождения первых 300 км двигайтесь в сдержанном режиме.

Тормозная система

Во избежание эффектов, которые могут привести к шуму тормозов, тормозные диски и тормозные накладки должны приработаться. Первые 500 км двигайтесь на умеренной скорости.

Для карбоно-керамического тормоза M:

Первые 1000 км двигайтесь на умеренной скорости.

После замены деталей

Заново выполните указания по обкатке, если были заменены компоненты, о которых говорилось выше.

Общие указания

Закрывание багажной двери

Указание по технике безопасности

ОСТОРОЖНО

Открытая багажная дверь выступает за габариты автомобиля и при аварии, торможении или выполнении объездного маневра может травмировать пассажиров и других участников дорожного движения или повредить автомобиль. Кроме того, в салон могут попасть отработавшие газы или вода. Существует опасность травмирования и повреждения имущества. Движение с открытой багажной дверью запрещено.

Движение с открытой багажной дверью

Если все же требуется движение с открытой багажной дверью:

- ▶ Закройте все окна.
- ▶ Значительно увеличьте интенсивность вентиляции.
- ▶ Двигайтесь в умеренном режиме.
- ▶ Зафиксируйте багажную дверь, например, натяжным ремнем для крепления груза.

Высота дорожного просвета

УВЕДОМЛЕНИЕ

При недостаточной высоте дорожного просвета (например, на въездах в подземный гараж, лежащих полицейских или до краев бордюрных камней) возможен контакт с деталями автомобиля, например со спойлером и днищем. Существует опасность повреждения имущества. Следите за наличием достаточной высоты дорожного просвета. Скорректируйте манеру вождения в соответствии с дорожной ситуацией.

Движение с высокой скоростью

ОСТОРОЖНО

При высокой скорости повреждения частей автомобиля могут отрицательно влиять на динамические свойства. Сюда помимо прочего относятся шины, днище автомобиля и детали для улучшения аэродинамики. Существует опасность аварии, травмирования и материального ущерба. Для устранения повреждений обратитесь на авторизованную СТОА, другую квалифицированную СТОА или специализированную СТО. До устранения повреждений движение с высокой скоростью запрещено.

Горячая система выпуска ОГ

ОСТОРОЖНО

Во время поездки температура под кузовом автомобиля может достигать высоких значений, например, из-за выхлопной системы. Прикосновение к выхлопной системе может привести к ожогам. Существует опасность травмирования. Не касайтесь горячей системы выпуска

отработавших газов, включая выхлопную трубу.

⚠ ОСТОРОЖНО

При соприкосновении воспламеняющихся материалов, например, листьев или травы, с горячими частями системы выпуска ОГ эти материалы могут воспламениться. Существует опасность травмирования и повреждения имущества. Не снимайте имеющиеся термозащитные щитки и не устанавливайте защиту днища. Следите за тем, чтобы в режиме движения, на холостом ходу или во время парковки воспламеняющиеся материалы не могли соприкоснуться с горячими частями автомобиля.

Фильтр выхлопной системы

Принцип действия

Фильтр выхлопной системы задерживает частицы сажи. Фильтр выхлопной системы очищается при необходимости сжиганием частиц сажи при высоких температурах.

Общие положения

Во время очистки продолжительностью в несколько минут может возникать следующее:

- ▶ Двигатель внутреннего сгорания некоторое время работает неровно.
- ▶ Для обычного наращивания мощности понадобится более высокая частота вращения.
- ▶ Возможен повышенный расход топлива. Повышенный расход топлива учитывается на индикаторе текущего расхода как среднее значение.
- ▶ Небольшое дымление из системы выпуска отработавших газов, даже после

выключения двигателя внутреннего сгорания.

- ▶ Шумы, например работа вентилятора радиатора, даже спустя несколько минут после выключения двигателя внутреннего сгорания.

Движение вентилятора радиатора по инерции в течение нескольких минут является нормой даже при поездках на короткие расстояния.

Жидкий конденсат в системе привода

Различные профили движения обеспечивают надлежащую работу привода. Манера вождения с низкой нагрузкой в течение длительного времени может привести к нарушению работы, например к образованию конденсата в системе привода. Иногда это можно предотвратить благодаря увеличению времени работы двигателя с более высокими нагрузками.

Водные преграды

Общие положения

Во время движения по воде соблюдайте следующее:

- ▶ Проезжать можно только с работающим двигателем внутреннего сгорания.
- ▶ Чтобы предотвратить выключение двигателя внутреннего сгорания, деактивируйте автоматическую функцию Старт/стоп; например, установите положение рычага селектора S.
- ▶ В положении рычага селектора R выключение двигателя внутреннего сгорания также не происходит.
- ▶ Езьте только по стоячей воде.
- ▶ Уровень воды не должен превышать 25 см.
- ▶ Езьте по воде со скоростью пешехода макс. до 5 км/ч.

Дополнительная информация:
Автоматический Старт/Стоп, см. стр. 134.

Указание по технике безопасности

УВЕДОМЛЕНИЕ

При слишком быстром движении в слишком глубокой воде она может попасть в моторный отсек, электрическую систему или КПП. Существует опасность повреждения имущества. Не превышайте максимально допустимый уровень воды и максимальную скорость, указанные для движения по воде.

Надежное торможение

Указание по технике безопасности

ОСТОРОЖНО

Слабое, но продолжительное нажатие на педаль тормоза может привести к перегревам, износу тормозных колодок и даже к отказу тормозной системы. Существует опасность аварии, травмирования и материального ущерба. Избегайте чрезмерной нагрузки на тормоза. Не нажимайте одновременно на педаль тормоза и педаль акселератора в течение продолжительного времени. Не оставляйте ногу на педали тормоза.

Антиблокировочная система

Автомобиль оснащен антиблокировочной системой в серийном исполнении.

В ситуациях, когда это требуется, выполните торможение до полной остановки. Чтобы обеспечить оптимальное усиление тормозного привода, во время торможения до полной остановки не уменьшайте давление на педаль тормоза. Автомобиль сохранит управляемость. Случайные препят-

ствия можно объехать, вращая руль по возможности спокойными движениями.

Пульсация педали тормоза показывает, что антиблокировочная система работает.

В определенных ситуациях торможения перфорированные тормозные диски могут вызывать шум при работе. Функциональные шумы все же не влияют на производительность и эксплуатационную надежность тормозов.

Предметы в зоне хода педалей

ОСТОРОЖНО

Предметы в области пространства для ног водителя могут ограничить ход педалей или заблокировать нажатую педаль. Существует опасность аварии, травмирования и материального ущерба.

- ▷ Размещайте предметы в автомобиле таким образом, чтобы они были зафиксированы и не могли попасть в область пространства для ног водителя.
- ▷ Используйте напольные коврики и ковровые покрытия, подходящие для автомобиля и надежно закрепленные на днище.
- ▷ Запрещается использовать незакрепленные напольные коврики и ковровые покрытия и накладывать их друг на друга.
- ▷ Следите за тем, чтобы для педалей было достаточно свободного пространства.
- ▷ Убедитесь, что после извлечения, например для очистки, напольные коврики и ковровые покрытия снова надежно зафиксированы.

Ощущение педали при начале движения

После включения режима готовности к движению из состояния покоя может возникнуть необычное впечатление от реагирования педали, например короткий или длинный ход педали. После полного отпущения педали тормоза ощущение педали обычное.

Влажность

При влажности, воздействии соли или сильном дожде через каждые несколько километров следует слегка притормаживать. Эти действия не должны создавать помехи для других участников движения.

Возникающее при торможении тепло подсушивает тормозные диски и колодки и защищает их от коррозии.

Таким образом, в случае необходимости можно быть уверенным в полноценной силе торможения.

Спуск

Общие положения

Проезжайте длинные или крутые наклонные участки на той передаче, при которой тормозить необходимо меньше всего. В противном случае тормозная система может перегреться, а тормозное действие уменьшиться.

Переключаясь на более низкую передачу (вплоть до первой), можно увеличивать тормозное действие двигателя.

Указание по технике безопасности

ОСТОРОЖНО

На холостом ходу или при выключенной Готовности к движению важные для безопасности функции ограничены или больше недоступны, например, тормозное действие двигателя или усилители тор-

мозного и рулевого приводов. Существует опасность аварии, травмирования и материального ущерба. Движение на холостом ходу или при выключенной Готовности к движению запрещено.

Коррозия тормозного диска

Коррозии тормозных дисков и загрязнению тормозных накладок способствуют:

- ▶ Редкая эксплуатация.
- ▶ Длительные простои.
- ▶ Небольшая нагрузка.
- ▶ Агрессивные, содержащие кислоту или щелочные очистители.

Пораженные коррозией тормозные диски при притормаживании создают эффект износа за счет трения, который в большинстве случаев уже нельзя устраниТЬ.

Конденсат из-под оставленного на стоянке автомобиля

В системе кондиционирования воздуха автомобиля может образовываться жидкий конденсат.

Вытекание жидкого конденсата под автомобилем не представляет опасности.

Движение по гоночной трассе

Общие положения

Перед движением по гоночной трассе и после него обратитесь на авторизованную СТОА, другую квалифицированную СТОА или специализированную СТО для проверки автомобиля.

Высокая механическая и тепловая нагрузка при движении в гоночном режиме приводит к повышенному износу. Подобный износ не покрывается гарантией.

Серийные тормозные колодки и индикатор износа не предназначены для гонок.

Указание по технике безопасности

ОСТОРОЖНО

Автомобиль не рассчитан на автоспорт и участие в соревнованиях наподобие спортивных гонок. Существует опасность аварии, травмирования и материального ущерба. Не использовать автомобиль для мотоспорта или аналогичных соревнований.

Спортивные шины

Производитель автомобиля рекомендует использовать специальные спортивные шины, например шины High Performance. Спортивные шины адаптированы к особым требованиям спортивной манеры вождения. Информацию о спортивных шинах можно получить на авторизованной СТОА, другой квалифицированной СТОА или специализированной СТО.

Медленно увеличьте нагрузку

При движении по гоночному треку медленно увеличивайте длительность нагрузки.

Экономия топлива

Оснащение автомобиля

В данной главе описаны варианты комплектации, системы и функции, которые доступны сейчас или будут доступны в дальнейшем в зависимости от модели, даже если их нет в конкретном автомобиле.

Дополнительная информация:

Комплектация транспортного средства, см. стр. 9.

- ▶ При движении используйте превентивные меры, например, чаще позволяйте автомобилю катиться.
- ▶ Деактивируйте ненужные функции, например обогрев заднего стекла.
- ▶ Регулярно проводите техническое обслуживание автомобиля.

Снижение расхода топлива

Принцип действия

Автомобиль оборудован комплексом технологий, направленных на уменьшение значений расхода и эмиссии.

Некоторые меры могут повлиять на расход топлива и воздействие на окружающую среду:

- ▶ Выберите программу привода „EFFICIENT”.
Привод, см. стр. 150.
- ▶ Выберите программу Drivelogic D1.
- ▶ Уберите из автомобиля неиспользуемый груз.
- ▶ После использования снимите навесные детали, например несущий кронштейн задней части.
- ▶ Закройте окна во время движения.
- ▶ Регулярно проверяйте и при необходимости повышайте давление в шинах.
- ▶ Остановите двигатель внутреннего сгорания при продолжительной остановке.



Заправка топливом

Оснащение автомобиля

В данной главе описаны варианты комплектации, системы и функции, которые доступны сейчас или будут доступны в дальнейшем в зависимости от модели, даже если их нет в конкретном автомобиле.

Дополнительная информация:

Комплектация транспортного средства, см. стр. 9.

Порядок заправки топливом

Общие положения

Перед заправкой топливом соблюдайте указания по качеству топлива.

При заправке топливом вложите заправочный пистолет в заливную горловину. Попытка приподнять пистолет во время заправки приводит к следующему:

- ▶ Преждевременное выключение.
- ▶ Уменьшение отвода паров топлива.

Бак можно считать наполненным, когда заправочный пистолет отключится в первый раз.

Соблюдайте правила техники безопасности, действующие на заправочных станциях.

Дополнительная информация:

Качество топлива, см. стр. 384.

Указания по технике безопасности

УВЕДОМЛЕНИЕ

При запасе хода менее 50 км в двигатель может больше не поступать достаточное количество топлива. Функционирование двигателя больше не гарантируется. Существует опасность повреждения имущества. Своевременно производите заправку топливом.

УВЕДОМЛЕНИЕ

Топливо является ядовитым и агрессивным веществом. При переполнении топливного бака возможно повреждение топливной системы. При контакте с лакированными поверхностями возможно их повреждение. Наносится вред окружающей среде. Существует опасность повреждения имущества. Не допускайте переполнения.

Пробка топливного бака

Указание по технике безопасности

ОСТОРОЖНО

При закручивании возможно защемление и зажатие крепежной ленты пробки топливного бака. В этом случае невозможно правильно закрыть пробку топливного бака. Топливо или пары топлива могут выходить из бака. Существует опасность травмирования и повреждения имущества. Следите, чтобы крепежная лента

при закрытии пробки топливного бака не была зажата или защемлена.

Открытие

1. Для открывания крышки горловины топливного бака нажмите на задний край, стрелка. Крышка горловины топливного бака открывается.



2. Поверните пробку топливного бака против часовой стрелки.

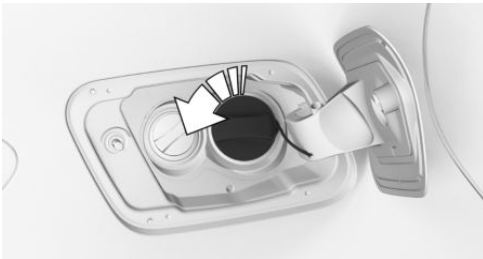

3. Вставьте пробку топливного бака в крепление на крышке горловины топливного бака.

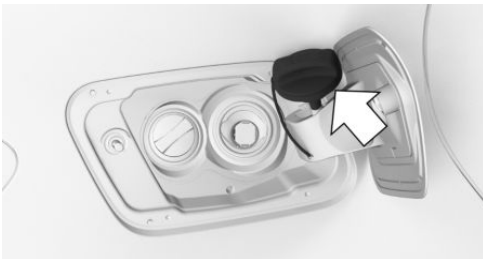

Закрытие

1. Вставьте пробку топливного бака и поверните ее по часовой стрелке до отчетливого щелчка.
2. Нажмите на лючок топливного бака, пока он не защелкнется.

Механизм аварийной разблокировки

В определенных ситуациях может потребоваться ручная разблокировка крышки горловины топливного бака, например, при электрической неисправности.

Для разблокировки крышки горловины топливного бака обратитесь на авторизованную СТОА, другую квалифицированную СТОА или специализированную СТО.

Диски и шины

Оснащение автомобиля

В данной главе описаны варианты комплектации, системы и функции, которые доступны сейчас или будут доступны в дальнейшем в зависимости от модели, даже если их нет в конкретном автомобиле.

Дополнительная информация:

Комплектация транспортного средства, см. стр. 9.

Давление воздуха в шинах

Общие положения

От качества шин и от давления воздуха в них зависит следующее:

- ▷ Срок службы шин.
- ▷ Безопасность движения.
- ▷ Комфорт движения.
- ▷ Расход топлива.

Указание по технике безопасности

ОСТОРОЖНО

Шины при слишком низком и при отсутствующем давлении могут сильно нагреваться и быть повреждены. Это отрицательно влияет на ходовые качества автомобиля, например, управляемость и тормозные характеристики. Существует опасность аварии, травмирования и материального ущерба. Регулярно проверяйте давление воздуха в шинах и при необходимости регулируйте, например,

не реже двух раз в месяц или каждый раз перед дальней поездкой.

Данные давления шин

На стойке двери



Значения давления воздуха в шинах указаны в табличке на стойке двери водителя.

Значения давления в шинах действительны для всех размеров и марок шин, рекомендованных изготовителем автомобиля к применению для соответствующего типа транспортного средства. Могут приводиться также и размеры шин, пригодные только в сочетании со специальным оснащением.

Информацию о дисках и шинах, допустимых для конкретного автомобиля, можно получить на авторизованной СТОА, другой квалифицированной СТОА или специализированной СТО.

В зависимости от степени загрузки автомобиля действуют значения давления в шинах, указанные для соответствующей степени загрузки. Например, в частично загруженном автомобиле оптимальным является давление в шинах, указанное для частично загруженного автомобиля.

На дисплее управления

Текущие значения давления в установленных шинах могут отображаться на дисплее управления.

Значение текущего давления в шинах указано на соответствующих шинах.

Проверка давления в шинах

Общие положения

Во время движения шины нагреваются. При повышении температуры растет давление в шинах.

В шинах происходит естественное равномерное падение давления.

Показания устройств для накачивания могут быть меньше на 0,1 бара.

Проверка по значениям давления воздуха в шинах на стойке двери

1. Определите номинальные значения давления в установленных шинах.
2. Проверьте давление во всех четырех шинах, например, при помощи устройства накачки шин.
3. Откорректируйте давление воздуха в шине, если фактическое значение отличается от заданного давления воздуха в шинах.
4. Проверьте, все ли колпачки вентилях навинчены на вентили шин.

Значения давления воздуха в шинах на табличке на стойке двери касаются только холодных шин или шин с температурой, равной температуре окружающей среды.

Давление воздуха в шинах проверяйте только в холодных шинах, то есть:

- ▶ Расстояние не более 2 км не было превышено.
- ▶ Если автомобиль был неподвижен в течение минимум двух часов после поездки.

При комплектации аварийным запасным колесом: регулярно проверяйте и при необходимости регулируйте давление в шине аварийного запасного колеса в багажнике.

Проверка по значениям давления воздуха в шинах на дисплее управления

1.  Меню «Приложения»
2. „Автомобиль“
3. „Состояние автомобиля“
4. „Контроль давл. в шинах“
5. Проверьте, отличаются ли фактические значения давления воздуха в шинах от номинального значения давления воздуха в шинах.
6. Откорректируйте давление воздуха в шине, если фактическое значение отличается от заданного давления воздуха в шинах.

Показание индикатора фактического давления в шинах на дисплее управления во время стоянки может быть неточным. После непродолжительной поездки показание давления в шинах обновляется.

После корректировки давления в шинах

В комплектации с системой контроля давления в шинах откорректированное давление в шинах применяется автоматически. Проверьте правильность настроек шин. Если данные давления для определенных шин отсутствуют на дисплее управления, выполните сброс системы контроля давления в шинах.

При комплектации индикатором повреждения шин его необходимо заново инициализировать.

Высота рисунка протектора

Указание по технике безопасности

ОСТОРОЖНО

Недостаточная высота рисунка протектора может нарушить безопасность движения в критических ситуациях. Существует опасность аварии, травмирования и материального ущерба. Соблюдайте нормативные требования к минимальной высоте рисунка протектора.

Минимальная высота рисунка протектора

Как правило, предписанная законом минимальная высота рисунка протектора летних шин, зимних шин и всесезонных шин может различаться. Для поддержания оптимальных динамических качеств, например, на мокрой или заснеженной дороге, может быть целесообразно выполнить замену шины еще до достижения предписанной законодательством минимальной высоты рисунка протектора. Дополнительную информацию можно получить на авторизованной СТОА, другой квалифицированной СТОА или специализированной СТО.

Индикаторы износа



По окружности покрышки распределены индикаторы износа от производителя шин высотой не менее 1,6 мм.

Индикаторы износа помогают определить степень износа рисунка протектора.

Положение индикаторов износа протектора обозначено меткой TWI, Tread Wear Indicator, на боковине покрышки.

Повреждения шин

Общие положения

Регулярно проверяйте шины на отсутствие повреждений, инородных тел и износа.

Указание на повреждение шин или другие сбои в работе автомобиля:

- ▶ Непривычная вибрация.
- ▶ Непривычный шум при качении и движении.
- ▶ Необычное поведение автомобиля, например, сильный увод влево или вправо.
- ▶ Неравномерный износ, например повышенный износ в плечевой зоне шины.

Повреждения могут быть вызваны следующими ситуациями:

- ▶ Наезд на бордюры.
- ▶ Повреждения дорожного полотна.
- ▶ Слишком низкое давление в шинах.

- ▷ Перегрузка автомобиля.
- ▷ Неправильное хранение шин.

Указания по технике безопасности

ОСТОРОЖНО

В поврежденных шинах давление воздуха может снижаться, что может привести к потере управления автомобилем. Существует опасность аварии, травмирования и материального ущерба. При появлении указания на повреждение шин во время движения немедленно сбавьте скорость и остановитесь. Проверьте диски и шины. Осторожно доставьте автомобиль на авторизованную СТОА, другую квалифицированную СТОА или специализированную СТО. При необходимости используйте для этого буксировку или другой вид транспортировки автомобиля. Не ремонтируйте поврежденные шины, а замените их.

ОСТОРОЖНО

Пересечение бордюров, повреждений дорожного покрытия или других препятствий может привести к повреждению колес, шин и деталей ходовой части. Более крупные колеса имеют меньшее сечение шин. При меньшем сечении шин опасность повреждения шины возрастает. Существует опасность аварии, травмирования и материального ущерба. По возможности объезжайте бордюры, повреждения дорожного покрытия или другие препятствия или переезжайте их медленно и осторожно.

Возраст шин

Рекомендация

Независимо от высоты рисунка протектора выполняйте замену шин не реже чем раз в 6 лет.

Дата изготовления

Дата изготовления шины указана на боковине покрышки.

Обозначение

Дата изготовления

DOT ... 382 38-я неделя 2025 г.
5

Замена дисков и шин

Монтаж и балансировка

Для монтажа и балансировки колеса обратитесь на авторизованную СТОА, другую квалифицированную СТОА или специализированную СТО.

Подходящие диски и шины

Общие положения

В зависимости от конкретного автомобиля и его комплектации могут быть доступны лишь определенные сочетания дисков и шин. Сочетания дисков и шин устанавливаются производителем автомобиля на основании следующих критериев:

- ▷ Размер шины, например ширина шины, поперечное сечение шины.
- ▷ Размер колеса, например диаметр диска, глубина запрессовки.

Дополнительную информацию о сочетании дисков и шин и специальной комплектации можно получить на авторизованной СТОА,

другой квалифицированной СТОА или специализированной СТО.

Указания по технике безопасности

ОСТОРОЖНО

Диски и шины, не подходящие для данного автомобиля, могут повредить детали автомобиля. Существует опасность аварии, травмирования и материального ущерба. Производитель автомобиля рекомендует использовать только диски и шины, рекомендованные к применению для соответствующего типа транспортного средства.

ОСТОРОЖНО

Установленные стальные колесные диски не подходят для автомобиля и могут отрицательно повлиять на динамические свойства автомобиля и системные функции, например из-за самопроизвольного ослабления колесных болтов и повреждения тормозных дисков. Существует опасность аварии, травмирования и материального ущерба. Запрещается установка колес со стальными дисками.

ОСТОРОЖНО

Недопустимое сочетание дисков и шин в автомобиле отрицательно влияет на динамические качества автомобиля и работу различных систем, например, антиблокировочной системы или системы динамического контроля устойчивости. Существует опасность аварии, травмирования и материального ущерба. Производитель автомобиля рекомендует использовать диски и шины, рекомендованные к применению для соответствующей модели автомобиля. При повреждении вос-

становливайте рекомендованное сочетание дисков и шин.

Рекомендованные марки шин



Для каждого автомобиля разрабатываются типы шин, которые целенаправленно оптимизируются с учетом отдельных требований автомобиля, например:

- ▶ Динамические свойства.
- ▶ Комфорт.
- ▶ Шумообразование.

Специально разработанные шины помечены звездочкой на боковине покрышки. После замены колес и шин производитель автомобиля рекомендует снова использовать шины, маркированные звездочкой на боковой стенке. Производитель автомобиля рекомендует использовать шины одного типа с одинаковым рисунком протектора.

Новые шины

Сцепление новых покрышек с дорожным полотном становится оптимальным только после обкатки, что обусловлено технологией их изготовления.

Во время прохождения первых 300 км двигайтесь в сдержанном режиме.

Шины с восстановленным протектором

ОСТОРОЖНО

Шины с восстановленным протектором могут иметь разную степень износа каркаса. Его сильное старение может отрицательно сказаться на прочности шины. Существует опасность аварии, травмирования и материального ущерба. Производитель автомобиля не рекомендует использовать шины с восстановленным протектором.

Максимальная скорость

Указание по технике безопасности

ОСТОРОЖНО

Превышение максимально допустимой для установленных шин скорости может привести к их повреждению. Существует опасность аварии, травмирования и материального ущерба. Не превышайте максимально допустимую для шин скорость.

Индекс скорости

Максимально допустимая скорость шин определяется индексом скорости.

Индекс скорости указан на официальной маркировке шины на боковине покрышки.

Обозначение	Максимальная скорость
Q	160 км/ч
R	170 км/ч
S	180 км/ч
T	190 км/ч
H	210 км/ч

Обозначение	Максимальная скорость
V	240 км/ч
W	270 км/ч
Y	300 км/ч
(Y)	свыше 300 км/ч

Максимальная скорость зимних шин

Если максимальная скорость автомобиля превышает допустимую скорость для зимних шин, то в поле обзора необходимо разместить предупреждающую табличку с допустимой максимальной скоростью. Предупреждающую табличку можно приобрести на авторизованной СТОА, другой квалифицированной СТОА или специализированной СТО.

Зимние шины



При эксплуатации на зимних дорогах рекомендуется использовать зимние шины.

Зимние шины обозначены символом горы и снежинки на боковине покрышки, а также маркировкой M+S.

Так называемые всесезонные шины с маркировкой M+S, но без символа горы и снежинки обладают лучшими зимними характеристиками, чем летние шины. Всесезонные шины, как правило, не достигают производительности зимних шин.



Перестановка колес с одной оси на другую

ОСТОРОЖНО

У автомобилей с шинами или дисками разного размера на переднем и заднем мостах перестановка колес ведет к повреждению шин или автомобиля. Существует опасность аварии, травмирования и материального ущерба. У автомобилей с шинами или дисками разного размера на переднем и заднем мостах перестановка колес с одного моста на другой недопустима.

Хранение шин

Давление в шинах

Давление в шинах не должно превышать максимальное значение, указанное на боковине покрышки.

Хранение

- ▶ Снятые колеса и шины храните в прохладном, сухом и темном месте.
- ▶ Предохраняйте шины от попадания на них горюче-смазочных материалов и растворителей.
- ▶ Не храните шины в пластиковых пакетах.
- ▶ Удаляйте грязь с шин и колес.

Шины Track

Общие положения

Автомобиль может быть оснащен спортивными шинами, оптимизированными для применения на гоночных трассах при сухом покрытии.

Эти так называемые трековые шины состоят из оптимизированной смеси мате-

риалов, разработанной специально для автоспорта. Кроме того, рисунок протектора частично уменьшен, что позволяет увеличить площадь контакта с дорожным полотном. За счет этих корректировок может быть увеличена динамика движения, например управляемость, точность или адгезия.

Дополнительная информация:

- ▶ На авторизованной СТОА, другой квалифицированной СТОА или специализированной СТО.
- ▶ На сайте соответствующего производителя шин.

Указания по технике безопасности

ОСТОРОЖНО

При температуре ниже 0 °C на шинах Track могут появиться повреждения, например трещины и разрывы. Существует опасность аварии, травмирования и материального ущерба. Запрещена транспортировка, установка и эксплуатация шин Track при температуре ниже 0 °C.

ОСТОРОЖНО

При движении с установленными шинами Track на мокрых дорогах или гоночных трассах в критических ситуациях, например при аквапланировании, безопасность движения может быть ограничена. Существует опасность аварии, травмирования и материального ущерба. Двигайтесь на автомобиле с достаточной скоростью и активированными системами управления устойчивостью движения, например системой динамического контроля устойчивости.

ОСТОРОЖНО

При температуре ниже 15 °C динамические качества шин Tracsk могут ухудшаться, например может внезапно теряться сцепление с дорогой. Существует опасность аварии, травмирования и материального ущерба. При температуре ниже 15 °C держите разумную скорость и активируйте системы управления устойчивостью движения, например систему динамического контроля устойчивости.

Хранение

Если планируется долгое время не использовать шины Tracsk, рекомендуется снять колеса с автомобиля.

Снятые колеса или шины Tracsk храните чистыми, сухими, в темном месте при температуре выше 0 °C.

Применение на дорогах общего пользования

Трекинговые шины отвечают требованиям законодательства по применению на дорогах общего пользования.

После применения на гоночной трассе шины Tracsk могут стать непригодными для использования на дорогах общего пользования. Поэтому после применения шин Tracsk на гоночной трассе проверьте их на соответствие требованиям законодательства для использования на дорогах общего пользования, например, на минимально допустимую высоту рисунка протектора.

Применение на гоночной трассе

Общие положения

Перед каждым выездом на гоночную трассу проверяйте шины Tracsk на наличие повреждений, посторонних предметов и износа.

Проверьте давление в холодных шинах.

Для использования на гоночной трассе доведите шины Tracsk до нужной температуры, придерживаясь умеренной, адаптированной манеры вождения.

Интенсивное использование

После долгой интенсивной езды по гоночному треку с частыми наездами на бордюры и обочины на шинах Tracsk могут появиться повреждения.

Проверьте шины Tracsk на наличие повреждений, посторонних предметов и износа. Для проверки внешней и внутренней поверхностей шины Tracsk колесо необходимо демонтировать. Для проверки шин Tracsk обратитесь на авторизованную СТОА, другую квалифицированную СТОА или специализированную СТО.

Давление воздуха в шинах

Общие положения

Регулярно проверяйте давление в шинах и при необходимости корректируйте, соблюдая при этом предписания для использования на дорогах общего пользования или на гоночных трассах. Во время движения шины нагреваются. При повышении температуры воздуха в шине возрастает давление в шинах.

Данные давления шин

Данные давления шин для размеров шин, рекомендованных производителем автомобиля к применению для соответствующей модели автомобиля, указаны на стойке двери водителя.



Цепи противоскольжения

Указания по технике безопасности

ОСТОРОЖНО

Вследствие монтажа цепей противоскольжения на неподходящих шинах цепи противоскольжения могут соприкоснуться с частями автомобиля. Существует опасность аварии, травмирования и материального ущерба. Устанавливайте цепи противоскольжения только на шины, рекомендованные производителем автомобиля для использования с цепями противоскольжения.

ОСТОРОЖНО

Недостаточно натянутые цепи противоскольжения могут повредить шины и компоненты автомобиля. Существует опасность аварии, травмирования и материального ущерба. Перед каждой поездкой проверяйте натяжение цепей. При необходимости подтягивайте цепи противоскольжения согласно инструкциям изготовителя.

ОСТОРОЖНО

При движении с цепями противоскольжения на слишком высокой скорости возможно повреждение цепей противоскольжения и деталей транспортного средства. Кроме того, изменяются динамические качества, например тормозные характеристики. Существует опасность аварии, травмирования и материального ущерба. Двигайтесь в умеренном темпе и не превышайте максимальную скорость 50 км/ч.

Кольчужные цепи противоскольжения

Автопроизводитель рекомендует использовать кольчужные цепи противоскольжения. Изготовитель автомобиля протестировал, признал безопасными и рекомендовал для применения определенные модели кольчужных цепей противоскольжения.

Информацию о подходящих цепях противоскольжения можно получить на авторизованной СТОА, другой квалифицированной СТОА или специализированной СТО.

Применение

Допускается только парное применение на задних колесах с шинами/дисками следующего размера:

Размер шины	Размер колеса	Глубина запрессовки (IS)
275/35 R19	9.5J x 19	20

Данные о размере колеса и глубине запрессовки указаны на внутренней стороне колеса.

Могут приводиться также и размеры дисков/шин, пригодные только для определенных моделей.

Информацию о дисках и шинах, допустимых для конкретного автомобиля, можно получить на авторизованной СТОА, другой квалифицированной СТОА или специализированной СТО.

Соблюдайте указания изготовителя цепей противоскольжения.

В комплектации с системой контроля давления в шинах: Не выполняйте сброс системы контроля давления в шинах с цепями противоскольжения; в противном случае возможны неверные показания.

В комплектации с индикатором повреждения шин: Не инициализируйте индикатор повреждения шин с цепями противосколь-

жения; в противном случае возможны неверные показания.

При движении с цепями противоскольжения при необходимости на короткое время инициализируйте режим M Dynamic.

Система контроля давления в шинах

Принцип действия

Система контроля давления в шинах проверяет давление в шинах и предупреждает о его падении.

Общие положения

Установленные в вентилях шин датчики измеряют давление и температуру воздуха в шине.

Система автоматически сравнивает значения заданного давления с фактическими значениями давления в шинах в зависимости от внесенных или распознанных данных о шинах.

Для шин, для которых значения давления воздуха не указаны на автомобиле, например, шин со специальным допуском, систему необходимо принудительно перезагрузить. Таким образом, текущие значения давления наполнения шин будут приняты как заданные.

При обслуживании системы соблюдайте также информацию и указания в разделе «Давление воздуха в шинах».

Дополнительная информация:

Давление воздуха в шинах, см. стр. 354.

Указание по технике безопасности

ОСТОРОЖНО

Неверные данные в настройках шин ведут к неверным заданным значениям давления в шинах. Корректное сообщение о падении давления воздуха в шинах при этом не гарантируется. Существует опасность травмирования и повреждения имущества. Следите за тем, чтобы размер установленных шин был внесен корректно и совпадал с данными, указанными на шинах, и значениями давления воздуха в шинах, указанными в автомобиле.

Необходимые для работы условия

Для системы должны выполняться следующие условия, в противном случае нельзя гарантировать корректного сообщения о падении давления воздуха в шинах:

- ▶ После каждой замены шин и колес в настройки шин были введены корректные данные об устанавливаемых шинах.
- ▶ Система контроля давления в шинах активируется только в течение нескольких минут после начала движения:
 - ▶ После замены шин или колес.
 - ▶ После сброса, для шин со специальным допуском.
 - ▶ После изменения настроек для шин.
- ▶ При шинах со специальным допуском:
 - ▶ После замены шин или колес при корректном давлении наполнения



шин был осуществлен сброс в системе.

- ▶ После изменения давления наполнения шин на новое значение был осуществлен сброс в системе.

- ▶ Колеса с датчиком давления воздуха.

Настройки шин

Общие положения

Размеры устанавливаемых шин можно прочесть в данных значений давления воздуха в шинах в автомобиле или непосредственно на шинах.

Не следует заново вводить данные о шинах, если давление наполнения шин было откорректировано.

Для летних и зимних шин соответственно сохраняются последние введенные данные о шинах. Таким образом, после замены шин или колес можно выбрать настройки для последних использованных наборов шин.

Регулировка шин

1. ■■ меню «Приложения»
2. „Автомобиль“
3. „Состояние автомобиля“
4. „Контроль давл. в шинах“
5. „Настройки шин“
6. „Выбор шин“
7. „Вручную“
8. „Тип шин“
9. Выберите размер шин, установленных на заднем мосту.
При шинах со специальным допуском:
„Другие шины/гоноч. трасса“
10. Выберите степень загрузки автомобиля, если выбран размер шины.
11. „Сохранить настройки шин“

Запускается измерение текущего давления в шинах. Отображается прогресс измерения.

Индикация состояния

Актуальный статус

Статус системы может отображаться на дисплее управления, например, он может показывать, активна ли система.

1. ■■ Меню «Приложения»
2. „Автомобиль“
3. „Состояние автомобиля“
4. „Контроль давл. в шинах“

Отображается актуальный статус.

Текущее давление наполнения шин

Текущее давление наполнения шин отображается для каждой шины.

Текущие значения давления наполнения шин могут изменяться под влиянием режима движения и наружной температуры.

Текущая температура воздуха в шине

Отображается текущая температура шин.

Текущая температура шин может меняться в зависимости от режима движения или наружной температуры.

Состояние шин

Общие положения

Состояние шин и системы отображается цветом колес и текстом на дисплее управления.

Имеющиеся сообщения не удаляются, если при коррекции давления в шинах не достигается заданного значения давления.

Все колеса зеленые

- ▶ Система активна и показывает предупреждение на основе заданных значений давления.
- ▶ При шинах со специальным допуском: система активна и показывает предупреждение на основе давления воздуха в шинах, сохраненного при последнем сбросе.

Одно–четыре колеса желтые

Произошел прокол шины или чрезмерное падение давления в указанных шинах.

Колеса серые

Падение давления в шинах может не распознаться.

Возможные причины:

- ▶ Сбой в работе.
- ▶ Во время измерения давления в шинах, после подтверждения настройки шин.
- ▶ Для шин со специальным допуском: выполняется сброс системы.

При наличии шин со специальным допуском: выполните сброс

1.  Меню «Приложения»
2. „Автомобиль“
3. „Состояние автомобиля“
4. „Контроль давл. в шинах“
5. Проверьте правильность настроек шин. Настройки шин, см. стр. 364.
6. Активируйте Готовность к движению и не трогайтесь с места.
7. „Выполнить сброс“
8. Трогайтесь.

Колеса отображаются серым цветом, и давление в шинах сбрасывается.

Через несколько минут движения автомобиля настроенное значение давления в шинах принимается как заданное. Во

время движения сброс автоматически завершается.

После успешно завершеного сброса колеса на дисплее управления отображаются зеленым. Отображается сообщение.

Движение может быть прервано в любое время. Сброс продолжится автоматически при возобновлении движения.

Сообщения: на шинах без специального допуска

Общие положения

При сообщении о низком давлении в шинах в некоторых случаях включается динамический контроль устойчивости.

Указание по технике безопасности

ОСТОРОЖНО

Поврежденная стандартная шина со слишком низким или отсутствующим давлением отрицательно влияет на ходовые качества автомобиля, например, управляемость и тормозные характеристики. Существует опасность аварии, травмирования и материального ущерба. Прервите движение. Устраните прокол шины или замените колесо.

Если требуется проверка давления воздуха в шинах

Сообщение

На дисплее управления отображается символ вместе с сообщением системы автоматической диагностики.

Символ **Возможная причина**



Обнаружена неплотность шины. Наполнение было проведено не в соответствии с предписаниями, например, при недостаточном объеме воздуха или при естественном и равномерном падении давления в шинах.

Мероприятие

Проверьте и при необходимости отрегулируйте давление воздуха в шинах.

При очень низком давлении в шинах

Сообщение



На панели приборов горит желтая сигнальная лампа.

Дополнительно на дисплее управления отображается символ вместе с сообщением системы автоматической диагностики.

Символ **Возможная причина**



Имеется падение давления в шинах.

Мероприятие

1. Снижайте скорость. Не превышайте скорость 130 км/ч.
2. При первой же возможности, например, на заправочной станции, проверьте давление воздуха во всех четырех шинах и при необходимости откорректируйте.

При сильном падении давления в шине

Сообщение



На панели приборов горит желтая сигнальная лампа.

Дополнительно на дисплее управления отображается символ с соответствующей шиной в сообщении системы автоматической диагностики.

Символ **Возможная причина**



Прокол шины или чрезмерное падение давления в одной из шин.

Мероприятие

1. Сбавьте скорость и осторожно остановитесь. Избегайте при этом резких действий на рулевое управление и тормоза.
2. Учитывайте описание порядка действий при проколе шины.

Сообщения: для шин со специальным допуском

Общие положения

При сообщении о низком давлении в шинах в некоторых случаях включается динамический контроль устойчивости.

Указание по технике безопасности

 ОСТОРОЖНО

Поврежденная стандартная шина со слишком низким или отсутствующим давлением отрицательно влияет на ходовые качества автомобиля, например, управляемость и тормозные характеристики. Существует опасность аварии, травмирования и материального ущерба. Прервите

движение. Устраните прокол шины или замените колесо.

Если требуется проверка давления воздуха в шинах

Сообщение

На дисплее управления отображается символ вместе с сообщением системы автоматической диагностики.

Символ	Возможная причина
	<p>Наполнение было проведено не в соответствии с предписаниями, например, при недостаточном количестве воздуха.</p> <p>Система распознала замену колеса без выполнения сброса.</p> <p>По сравнению с последним сбросом давление воздуха в шине упало.</p> <p>Сброс системы не выполнен. Система показывает предупреждение на основе давления воздуха в шинах, сохраненного при последнем сбросе.</p>

Мероприятие

1. Проверьте и при необходимости отрегулируйте давление воздуха в шинах.
2. Выполните сброс системы.

При очень низком давлении в шинах

Сообщение

	На панели приборов горит желтая сигнальная лампа.
--	---

Дополнительно на дисплее управления отображается символ вместе с сообщением системы автоматической диагностики.

Символ Возможная причина



Имеется падение давления в шинах.

Сброс системы не выполнен. Система показывает предупреждение на основе давления воздуха в шинах, сохраненного при последнем сбросе.

Мероприятие

1. Снижайте скорость. Не превышайте скорость 130 км/ч.
2. При первой же возможности, например, на заправочной станции, проверьте давление воздуха во всех четырех шинах и при необходимости откорректируйте.
3. Выполните сброс системы.

При сильном падении давления в шине

Сообщение



На панели приборов горит желтая сигнальная лампа.

Дополнительно на дисплее управления отображается символ с соответствующей шиной в сообщении системы автоматической диагностики.

Символ Возможная причина



Прокол шины или чрезмерное падение давления в одной из шин.

Сброс системы не выполнен. Система показывает предупреждение на основе давления воздуха в шинах, сохраненного при последнем сбросе.

Мероприятие

1. Сбавьте скорость и осторожно остановитесь. Избегайте при этом резких воз-



действий на рулевое управление и тормоза.

- Учитывайте описание порядка действий при проколе шины.

Порядок действий в случае прокола шины

- Идентифицируйте поврежденную шину.

Проверьте давление воздуха во всех четырех шинах, например, с помощью индикатора давления воздуха в шинах из аварийного комплекта для шин Mobility Set.

В случае шин со специальным допуском: если давление во всех четырех шинах правильное, вероятно, сброс системы контроля давления в шинах не производился. После этого выполните сброс.

Если идентифицировать повреждение шины не удастся, обратитесь на авторизованную СТОА, другую квалифицированную СТОА или специализированную СТО.

- Устраните прокол шины, например, с помощью аварийного комплекта для шин Mobility Set, или замените колесо.

Использование герметика, например аварийного комплекта для шин Mobility Set, может привести к повреждению электронного блока в колесе. Электроннику следует заменить при первой возможности.

Физические границы работы системы

Температура

Давление в шинах зависит от температуры воздуха в шине.

При повышении температуры в шине, например, в режиме движения или из-за солнечного излучения, повышается и давление в шинах.

Давления воздуха в шине уменьшается по мере уменьшения температуры воздуха в шине.

Вследствие этого при падении температуры может выдаваться предостережение о падении давления в шинах.

Внезапное падение давления в шине

Система не срабатывает в случае сильного и внезапного повреждения шины под влиянием внешних воздействий.

Сброс не осуществлен

Шины со специальным допуском: система работает неправильно, если не был выполнен сброс. Например, несмотря на правильное давление в шинах сообщается о проколе шины.

Сбой в работе

Сообщение



Желтая сигнальная лампа мигает и затем горит непрерывно. Отображается сообщение системы контроля параметров автомобиля. Падение давления в шинах может не распознаваться.

Мероприятие

- Установлено колесо без датчика давления воздуха: при необходимости поручите проверить колеса.
- Неисправность, вызванная воздействием устройств и приборов с одинаковой передающей частотой: после выхода из поля радиопомех система автоматически активизируется.
- При шинах со специальным допуском: система не смогла завершить сброс. Снова выполните сброс системы.
- При отказе системы контроля давления в шинах обратитесь для проверки на ав-

торизованную СТОА, другую квалифицированную СТОА или специализированную СТО.

Индикатор повреждения шин

Принцип действия

Индикатор повреждения шин распознает падение давления в шине и предупреждает об этом.

Общие положения

Система распознает падение давления воздуха в шинах по результатам сравнения частоты вращения отдельных колес во время движения.

При падении давления воздуха в шине изменяется диаметр и тем самым скорость вращения соответствующего колеса. Изменение регистрируется и появляется сообщение о проколе шины.

Система не измеряет фактическое давление в шинах.

Необходимые для работы условия

Для системы должны выполняться следующие условия, в противном случае нельзя гарантировать корректного сообщения о падении давления воздуха в шинах:

- ▷ После смены шины или колеса выполнена инициализация при корректном давлении в шинах.
- ▷ После изменения давления в шинах на новое значение была осуществлена инициализация.

Индикация состояния

Возможно отображение текущего статуса индикатора повреждения шин, например

активности системы контроля давления в шинах.

1.  Меню «Приложения»
 2. „Автомобиль“
 3. „Состояние автомобиля“
 4. „ИНДИКАТОР ПОВРЕЖДЕНИЯ ШИН“
- Состояние отображается.

Требуется инициализация

Инициализация должна быть осуществлена в следующих ситуациях:

- ▷ После изменения давления наполнения шин.
- ▷ После замены шин или колес.

Выполнение инициализации

При инициализации установленные значения давления воздуха в шинах принимаются в качестве исходной точки для определения прокола шины. Инициализация запускается при подтверждении значений давления воздуха в шине.

Не выполняйте инициализацию системы при надетых цепях противоскольжения.

1.  Меню «Приложения»
2. „Автомобиль“
3. „Состояние автомобиля“
4. „ИНДИКАТОР ПОВРЕЖДЕНИЯ ШИН“
5. Активируйте Готовность к движению и не трогайтесь с места.
6. „Выполнить сброс“
7. Трогайтесь.

Инициализация осуществляется во время движения. При этом можно делать остановки.

Инициализация автоматически продолжается при следующем цикле движения.



Сообщения

Общие положения

При сообщении о проколе шины при необходимости включается динамический контроль устойчивости.

Указание по технике безопасности

ОСТОРОЖНО

Поврежденная стандартная шина со слишком низким или отсутствующим давлением отрицательно влияет на ходовые качества автомобиля, например, управляемость и тормозные характеристики. Существует опасность аварии, травмирования и материального ущерба. Прервите движение. Устраните прокол шины или замените колесо.

Сообщение о проколе шины



На панели приборов горит желтая сигнальная лампа.

Дополнительно на дисплее управления отображается символ вместе с сообщением системы автоматической диагностики.

Символ Возможная причина



Прокол шины или чрезмерное падение давления в одной из шин.

Мероприятие

1. Сбавьте скорость и осторожно остановитесь. Избегайте при этом резких воздействий на рулевое управление и тормоза.
2. Учитывайте описание порядка действий при проколе шины.

Порядок действий в случае прокола шины

1. Идентифицируйте поврежденную шину.

Для этого проверьте давление воздуха во всех четырех шинах, например, с помощью индикатора давления воздуха в шинах из аварийного комплекта для шин Mobility Set.

При правильном давлении во всех четырех шинах, индикатор повреждения шин в данном случае не был инициализирован. Инициализируйте систему.

Если определить повреждение шины невозможно, обратитесь на авторизованную СТОА, другую квалифицированную СТОА или специализированную СТО.

2. Устраните прокол шины, например, с помощью аварийного комплекта для шин Mobility Set, или замените колесо.

Физические границы работы системы

В следующих ситуациях реакция системы может быть запоздалой или ошибочной:

- ▶ Система не реагирует на естественное равномерное падение давления воздуха во всех четырех шинах. Поэтому регулярно проверяйте давление в шинах.
- ▶ Не срабатывает в случае внезапного сильного повреждения шины под влиянием внешних воздействий.
- ▶ Система не была инициализирована.
- ▶ При движении по заснеженной или скользкой трассе.
- ▶ При спортивной манере езды: с пробуксовкой ведущих колес, высоким поперечным ускорением.
- ▶ При движении с цепями противоскольжения.

Устранение прокола шины

Меры безопасности

- ▶ Поставьте автомобиль на безопасном расстоянии от проезжей части на твердую и нескользкую поверхность.
- ▶ Включите аварийную световую сигнализацию.
- ▶ Затяните стояночный тормоз.
- ▶ Зафиксируйте блокировку рулевого колеса при колесах, установленных для движения по прямой.
- ▶ Если загруженность дорог позволяет, высадите всех пассажиров и отведите их за пределы опасной зоны, например за ограждения.
- ▶ При необходимости установите знак аварийной остановки или мигающую сигнальную лампу на соответствующем расстоянии.

Аварийный комплект для шин Mobility Set

Принцип действия

Аварийный комплект для шин Mobility Set может на короткое время герметизировать небольшие повреждения шин для продолжения движения.

Общие положения

- ▶ Закачанный герметик при отвердевании герметизирует внутренние повреждения шины.
- ▶ Соблюдайте указания по использованию аварийного комплекта для шин Mobility Set на компрессоре и емкости с герметиком.
- ▶ Использование аварийного комплекта для шин Mobility Set может оказаться

безрезультатным при повреждениях шин размером около 4 мм.

- ▶ Не извлекайте из шины посторонние предметы, которые в ней застряли. Посторонние предметы удаляйте только в случае, если они заметно выступают из шины.
- ▶ Компрессор можно использовать для контроля давления в шинах.

Обзор

Размещение

В зависимости от комплектации предусмотрено следующее размещение аварийного комплекта для шин Mobility Set:

- ▶ В багажном отделении под полом багажника.
- ▶ В багажном отделении с левой или правой стороны.
- ▶ В багажном отделении за боковой обшивкой.

Емкость с герметиком для шин и дополнительный шланг

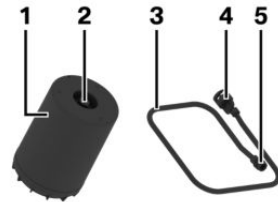

- 1 Емкость с уплотняющим средством
- 2 Выпуск емкости с герметиком для шин
- 3 Наполнительный шланг
- 4 Подсоедин. емкости с герметиком для шин
- 5 Подсоединение к вентилю колеса

Компрессор

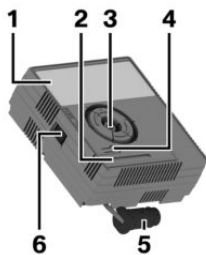

- 1 Компрессор
- 2 Индикатор давления в шинах
- 3 Крепл. емкости с уплот. средством
- 4 Кнопка редукционного клапана
- 5 Штекер для розетки
- 6 Выключатель/выключатель

Меры безопасности

- ▶ Поставьте автомобиль как можно дальше от движущихся транспортных средств на твердое основание.
- ▶ Включите аварийную световую сигнализацию.
- ▶ Затяните стояночный тормоз.
- ▶ Зафиксируйте блокировку рулевого колеса при колесах, установленных для движения по прямой.
- ▶ Если загруженность дорог позволяет, высадите всех пассажиров и отведите их за пределы опасной зоны, например за ограждения.
- ▶ При необходимости установите знак аварийной остановки или мигающую сигнальную лампу на соответствующем расстоянии.
- ▶ Снимите с емкости с герметиком наклейку с предупреждением о максимально допустимой скорости и наклейте ее на видном месте в салоне.

Подготовка аварийного комплекта для шин Mobility Set

1. Вставьте емкость с герметиком в крепление на корпусе компрессора.

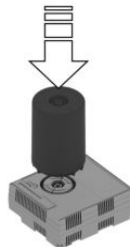

2. Поверните емкость с герметиком для шин до упора на 90° по часовой стрелке.

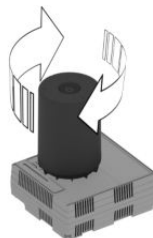

3. Соедините наполнительный шланг с выпуском емкости с герметиком для шин и поверните до упора на 90° по часовой стрелке.



4. Отвинтите колпачок вентиля от колеса.

5. Навинтите соединительный элемент заливного шланга на клапан по часовой стрелке.

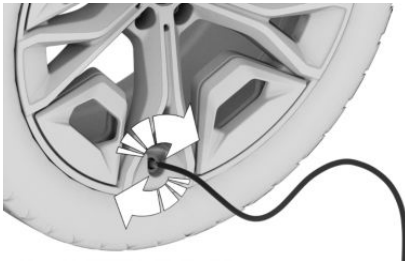

6. Вставьте разъем в розетку в салоне автомобиля при выключенном компрессоре.

Введение герметика

Указания по технике безопасности

ОПАСНОСТЬ

При заблокированной выхлопной трубе или недостаточной вентиляции вредные для здоровья выхлопные газы могут проникать внутрь автомобиля. Отработавшие газы содержат вредные вещества без цвета и запаха. В закрытых помещениях отработавшие газы могут скапливаться за пределами автомобиля. Существует опасность для жизни. Держите выхлопную трубу свободной и обеспечьте достаточную вентиляцию.

УВЕДОМЛЕНИЕ

При слишком длительной работе компрессор может перегреться. Существует опасность повреждения имущества. Включайте компрессор не более, чем на 10 минут.

Введение герметика

1. Включите компрессор на устройстве при включенной готовности к работе или к движению.

Дайте компрессору поработать в течение максимум 10 минут, чтобы ввести герметик и создать давление в шинах 2,5 бар.

При заполнении герметика давление в шине на некоторое время может повыситься приibl. до 6 бар. Не отключайте компрессор на этом этапе.

2. Выключите компрессор на устройстве.

Проверка давления в шинах

На компрессоре посмотрите давление в шинах на индикаторе давления воздуха в шинах. Давление в шинах должно составлять минимум 2,5 бар.

Повышенное давление в шинах

При повышенном давлении в шинах сбросьте его при помощи редукционного клапана на компрессоре.

Не достигнуто минимальное давление в шинах

Если не достигается давление в шинах минимум 2,5 бар, то запрещается продолжать движение. Обратитесь на авторизованную СТОА, другую квалифицированную СТОА или специализированную СТО.

Достигнуто минимальное давление в шинах

1. Выньте штекер из розетки в салоне автомобиля.
2. Отсоедините заливной шланг от емкости с герметиком и от клапана на колесе.
3. Навинтите колпачок вентиля на вентиль.

4. Храните аварийный комплект для шин Mobility Set в багажнике.
5. Сразу проедьте 10 км, чтобы герметик равномерно распределился в шине.
Не превышайте ограничение скорости в 80 км/ч.
Скорость по возможности не должна быть ниже 20 км/ч.
С первыми оборотами колеса герметик для шин может выступать в месте повреждения.

Коррекция давления в шинах

1. Остановитесь в удобном месте.
2. Подсоедините заливной шланг напрямую к компрессору и поверните в креплении на 90° по часовой стрелке до щелчка.
3. Отвинтите колпачок вентиля от колеса.
4. Навинтите соединительный элемент заливного шланга на клапан.

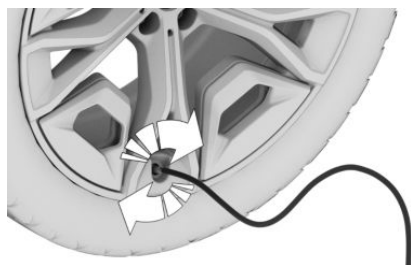

5. Вставьте штекер в гнездо в салоне автомобиля.
6. На компрессоре посмотрите давление в шинах на индикаторе давления воздуха в шинах.
Если отображаемое давление в шинах составляет менее 1,3 бар, то запрещается продолжать движение. Обратитесь на авторизованную СТОА, другую

квалифицированную СТОА или специализированную СТО.

7. Откорректируйте давление в шинах до 2,5 бар.
 - ▶ Повышение давления в шинах: с включенной готовностью к эксплуатации или готовностью к движению включите компрессор и дайте ему поработать максимум 10 минут.
 - ▶ Уменьшение давления в шинах: нажмите кнопку редуционного клапана на компрессоре.

Снятие и хранение аварийного комплекта для шин Mobility Set

1. Выключите компрессор.
2. Выньте штекер из розетки в салоне автомобиля.
3. Отсоедините заливной шланг от компрессора и от клапана на колесе.
4. Навинтите колпачок вентиля на вентиль.
5. Храните аварийный комплект для шин Mobility Set вместе с заливным шлангом в багажнике.

Продолжение движения

После использования аварийного комплекта для шин Mobility Set сразу продолжите движение.

Не превышайте ограничение скорости в 80 км/ч.

Не превышайте максимальный участок пути 200 км.

Переинициализируйте систему контроля давления в шинах или выполните сброс контроля давления в шинах.

При первой возможности замените неисправную шину и емкость с герметиком аварийного комплекта для шин Mobility Set.

Дополнительная информация:

- Индикатор повреждения шин, см. стр. 369.
- Система контроля давления в шинах, см. стр. 363.

Физические границы работы системы

Если шину нельзя вернуть в состояние готовности к движению, обратитесь на авторизованную СТОА, другую квалифицированную СТОА или специализированную СТО.

При наличии системы контроля давления в шинах: использование герметика может привести к повреждению датчика давления воздуха. В этом случае электронику следует проверить и заменить при первой возможности.

Аварийное запасное колесо

Принцип действия

В случае прокола шины аварийное запасное колесо можно использовать для замены поврежденной шины. Аварийное запасное колесо предназначено для кратковременного использования до замены поврежденного колеса.

Общие положения

Устанавливайте только одно аварийное запасное колесо.

Регулярно проверяйте и регулируйте при необходимости давление воздуха в шине запасного колеса в багажном отделении.

Указание по технике безопасности

ОСТОРОЖНО

Аварийное запасное колесо имеет определенные размеры. При движении с аварийным запасным колесом на высокой скорости возможно изменение ходовых качеств автомобиля, например, снижается курсовая устойчивость автомобиля при торможении, увеличивается тормозной путь и изменяется поворачиваемость в предельном диапазоне. Существует опасность аварии, травмирования и материального ущерба. Двигайтесь в умеренном режиме и не превышайте скорость 80 км/ч.

Обзор

Аварийное запасное колесо и комплект для смены колес находятся в сумке в багажнике.

Извлечение аварийного запасного колеса

1. Ослабьте натяжной ремень для крепления груза на застёжках.
2. Отцепите крюки карабинов натяжных ремней для крепления груза от крепежных проушин.
3. Достаньте сумку с аварийным запасным колесом и комплектом для смены колес из багажника.
4. Откройте сумку, извлеките аварийное запасное колесо и комплект для смены колес.



Уложите аварийное запасное колесо

1. Поместите аварийное запасное колесо и комплект для смены колес в сумку.
2. Уложите сумку в багажник.
3. Зацепите крюки карабинов натяжных ремней для крепления груза за крепежные проушины.
4. Закрепите натяжные ремни для крепления груза. Следите за правильной и прочной посадкой.

Замена колес

Общие положения

При использовании аварийного комплекта для шин Mobility Set немедленная замена колеса при потере давления в шине после прокола не всегда обязательна.

При необходимости подходящий инструмент для смены колеса, например домкрат производителя транспортного средства, можно приобрести в качестве принадлежности на авторизованной СТОА, другой квалифицированной СТОА или специализированной СТО.

Указания по технике безопасности

ОСТОРОЖНО

Домкрат предназначен только для кратковременного подъема автомобиля при замене колес. Даже при принятии мер безопасности существует опасность падения поднятого автомобиля вследствие опрокидывания домкрата. Существует опасность травмирования и опасность для жизни. Когда автомобиль поднят с помощью домкрата, не ложитесь под него и не включайте Готовность к движению.

ОСТОРОЖНО

При использовании подкладок под домкрат, например деревянных брусков и т. п., нужна грузоподъемность домкрата может быть не достигнута из-за ограниченной высоты. Грузоподъемность деревянных брусков может быть превышена, и автомобиль может опрокинуться. Существует опасность травмирования и опасность для жизни. Ничего не подкладывайте под домкрат.

ОСТОРОЖНО

Оригинальный домкрат предусмотрен для смены колеса в случае неисправности. Для частого использования домкрат не предусмотрен, например, для смены летних шин на зимние шины. При частом применении домкрат может заедать или сломаться. Существует опасность травмирования и повреждения имущества. Домкрат использовать только для смены аварийного или запасного колеса в случае неисправности.

ОСТОРОЖНО

На мягком, неровном или скользком основании, например, на снегу, льду, керамической плитке и т. д., домкрат может выскользнуть. Существует опасность травмирования. По возможности выполняйте замену колеса на ровной, твердой и нескользкой поверхности.

ОСТОРОЖНО

Домкрат предназначен только для подъема автомобиля с использованием предусмотренных на автомобиле креплений. Существует опасность травмирования. Запрещается поднимать другой автомо-

биль или прочий груз с помощью домкрата.

ОСТОРОЖНО

Если не вставить домкрат в предусмотренное для него крепление, при подъеме возможно повреждение автомобиля или выскальзывание домкрата. Существует опасность травмирования и повреждения имущества. При подъеме убедитесь, что домкрат вставлен в крепление рядом с колесной нишей.

ОСТОРОЖНО

Автомобиль, поднятый на домкрат, при боковом усилии может упасть с домкрата. Существует опасность травмирования и повреждения имущества. Если автомобиль поднят, не воздействуйте на него боковым усилием и не подвергайте толчкам или рывкам. Если колесо заклинило, обратитесь на авторизованную СТОА, другую квалифицированную СТОА или специализированную СТО для его демонтажа.

УВЕДОМЛЕНИЕ

При использовании импульсного винтовёрта для ослабления или затягивания болта крепления колеса возможно повреждение болта. Существует опасность повреждения имущества. Для ослабления и затягивания болта крепления колеса используйте только один ключ под колесные болты.

Зафиксируйте автомобиль от скатывания

Общие положения

Производитель автомобиля рекомендует обеспечить дополнительную защиту автомобиля от скатывания во время замены колес.

На ровной поверхности



Разместите подкладные клинья или другие подходящие предметы перед или за колесом, расположенным по диагонали от заменяемого колеса.

На поверхности с небольшим спуском



Положите под колеса переднего и заднего моста подкладные клинья или другие подходящие предметы, например камни, против направления качения.

Болты-секретки

Принцип действия

У болтов с буртом для крепления колес имеется специальная кодировка. Болты можно отвинчивать только адаптером с аналогичной кодировкой.

Обзор

В зависимости от комплектации предусмотрено следующее размещение адаптера болтов-секреток, при необходимости — в кармане:

- ▶ В багажном отделении под полом багажника.
- ▶ В багажном отделении с левой или правой стороны.
- ▶ В багажном отделении за боковой обшивкой.

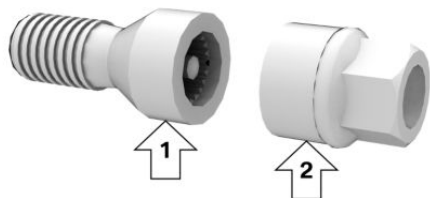

- ▶ Болты-секретки, стрелка 1.
- ▶ Адаптер, стрелка 2.

Отвинчивание

1. Установите адаптер на болт-секретку.
2. Отвинтите болт-секретку.
3. Отвинтив, снимите адаптер.

Привинчивание

1. Установите адаптер на болт-секретку. При необходимости поворачивайте

адаптер, пока он плотно не сядет на болт-секретку.

2. Привинтите болт-секретку. Момент затяжки составляет 140 Нм.
3. После привинчивания снимите адаптер и уберите в ящик для инструмента.

Меры безопасности

- ▶ Поставьте автомобиль на безопасном расстоянии от проезжей части на твердую и нескользкую поверхность.
- ▶ Включите аварийную световую сигнализацию.
- ▶ Затяните стояночный тормоз.
- ▶ Зафиксируйте блокировку рулевого колеса при колесах, установленных для движения по прямой.
- ▶ Включите передачу или установите рычаг селектора в положение Р.
- ▶ Если загруженность дорог позволяет, высадите всех пассажиров и отведите их за пределы опасной зоны, например за ограждения.
- ▶ При необходимости установите знак аварийной остановки или мигающую сигнальную лампу на соответствующем расстоянии.
- ▶ В зависимости от комплектации возьмите из автомобиля комплект для смены колес и аварийное запасное колесо.
- ▶ Дополнительно зафиксируйте автомобиль от скатывания.
- ▶ Ослабьте колесные болты на пол-оборота.

Крепления под домкрат

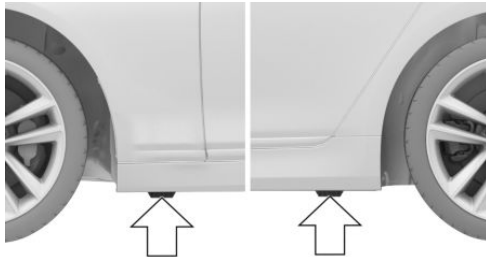

Опоры для домкрата находятся в изображенных положениях.

Приподнимание автомобиля

ОСТОРОЖНО

При использовании домкрата возможно защемление рук или пальцев. Существует опасность травмирования. При использовании домкрата соблюдайте указанное положение рук и не меняйте его.

1. Удерживайте домкрат одной рукой, стрелки 1. Другой рукой возьмитесь за кривошип для домкрата или рычаг, стрелки 2.

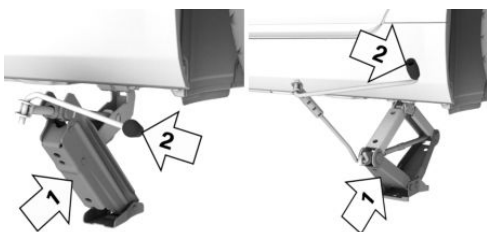

2. Вставьте домкрат в прямоугольное отверстие крепления под домкрат, кото-

рое расположено ближе всего к заменяемому колесу.

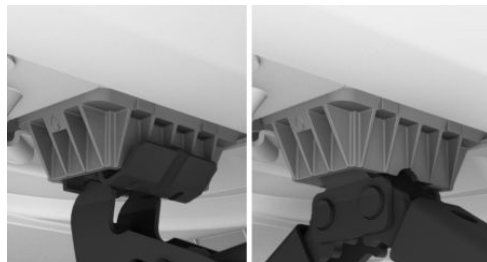

3. Вращая рукоятку или рычаг по часовой стрелке, выдвиньте домкрат.



4. Снимите руку с домкрата, как только он будет находиться под нагрузкой, и продолжайте вращать рукоятку или рычаг.
5. Следите за тем, чтобы домкрат выдвигался вертикально и под прямым углом к креплению.

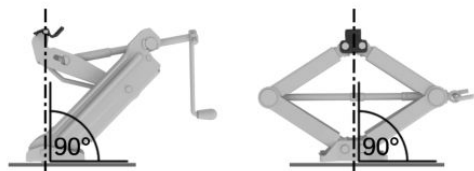

6. Выполняйте подъем с помощью рукоятки, до тех пор пока домкрат не будет опираться на поверхность всей площадью и соответствующее колесо не поднимется на максимальную высоту 3 см над поверхностью.



Установка колеса

Устанавливайте не более одного аварийного запасного колеса.

1. Отвинтите колесные болты.
2. Снимите колесо.
3. Установите новое или аварийное запасное колесо и вверните как минимум два противолежащих болта крест-накрест вручную.

Для установки легкосплавных колес другого производителя используйте прилагающиеся к ним колесные болты.

4. Вверните остальные колесные болты вручную и затяните все болты крест-накрест.
5. Вращайте рукоятку домкрата против часовой стрелки, чтобы задвинуть домкрат и опустить автомобиль.
6. Вынув домкрат, плотно уложите его в ячейку для хранения.

После замены колеса

1. Затяните все колесные болты в перекрестном порядке. Момент затяжки составляет 140 Нм.
2. При необходимости поврежденное колесо уложите в багажное отделение.
3. При ближайшей возможности проверьте и при необходимости исправьте давление в шинах.
4. Переинициализируйте систему контроля давления в шинах или выполните сброс контроля давления в шинах.
5. Проверьте прочность посадки колесных болтов с помощью откалиброванного динамометрического ключа.
6. Для замены поврежденной шины доставьте автомобиль на ближайшую авторизованную СТОА, другую квалифицированную СТОА или специализированную СТО.

Моторный отсек

Оснащение автомобиля

В данной главе описаны варианты комплектации, системы и функции, которые доступны сейчас или будут доступны в даль-

нейшем в зависимости от модели, даже если их нет в конкретном автомобиле.

Дополнительная информация:

Комплектация транспортного средства, см. стр. 9.

Обзор

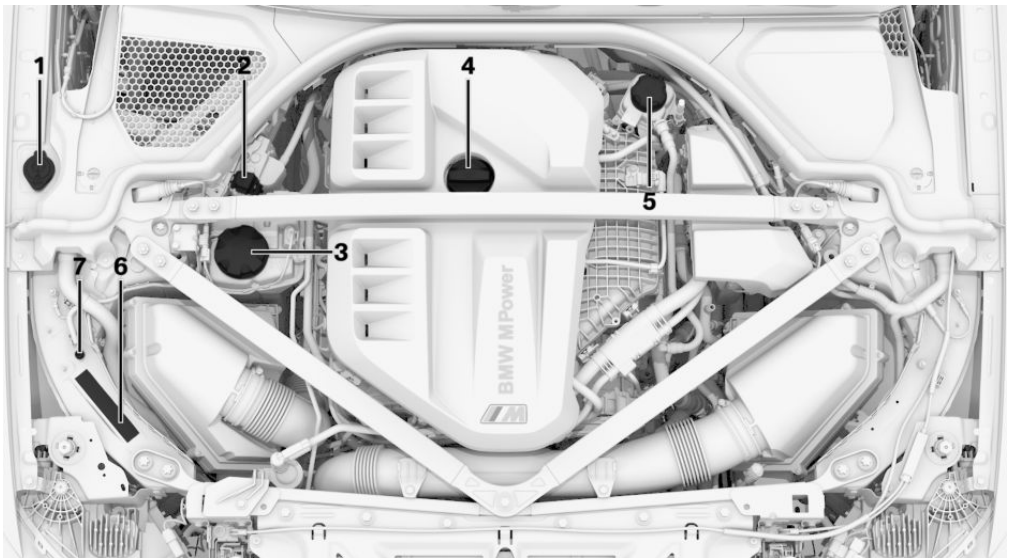

- | | |
|---|--|
| 1 Наливная горловина для омывающей жидкости | 5 Охлад. жидкость для с-мы доп. охлаждения |
| 2 Помощь/запуск, плюс. полюс аккумуля. | 6 Номер VIN |
| 3 Охлаждающая жидкость для двигателя | 7 Помощь/запуск, минус. полюс аккумуля. |
| 4 Маслосливная горловина | |



Крышка капота

Указания по технике безопасности

ОСТОРОЖНО

Ненадлежащее выполнение работ в моторном отсеке может привести к повреждению узлов и деталей и возникновению риска безопасности. Существует опасность аварии, травмирования и материального ущерба. Производитель автомобиля рекомендует обратиться на авторизованную СТОА, другую квалифицированную СТОА или специализированную СТО для выполнения работ в моторном отсеке.

ОСТОРОЖНО

В моторном отсеке находятся подвижные детали. Определенные детали в моторном отсеке также могут двигаться при включенном автомобиле, например, вентилятор радиатора. Существует опасность травмирования. Не трогайте подвижные детали. Держите предметы одежды и волосы вдали от подвижных деталей.

ОСТОРОЖНО

На внутренней стороне крышки капота имеются выступающие части, например, фиксирующий крючок. Существует опасность травмирования. С открытой крышкой капота обращайтесь внимание на выступающие части и не загромождайте эти участки.

ОСТОРОЖНО

Неправильно заблокированная крышка капота может открыться во время движения и ограничить обзор. Существует опасность аварии, травмирования и материального ущерба. Немедленно остановитесь и надлежащим образом закройте передний капот.

ОСТОРОЖНО

При открытии и закрытии переднего капота возможно защемление частей тела. Существует опасность травмирования. При открытии и закрытии следите за тем, чтобы зона перемещения переднего капота оставалась свободной.

УВЕДОМЛЕНИЕ

При открытии переднего капота возможно защемление откинутых стеклоочистителей. Существует опасность повреждения имущества. Перед открытием переднего капота убедитесь, что стеклоочистители с установленными щетками прижаты к лобовому стеклу.

УКАЗАНИЕ

Крышка капота при закрывании должна полностью защелкиваться. Надавливание может повредить крышку капота. Существует опасность повреждения имущества. Снова откройте крышку капота и захлопните ее. Избегайте надавливания.

Открывание крышки капота

1. Потяните рычаг, см. стрелку 1.
Разблокируется крышка капота.

При открытии крышки капота раздается звуковой сигнал, а в комбинации приборов появляется уведомление.



2. Отпустите и снова потяните рычаг, см. стрелку 2.
Крышку капота можно открыть.
3. Обращайте внимание на выступающие части крышки капота.

Закройте капот

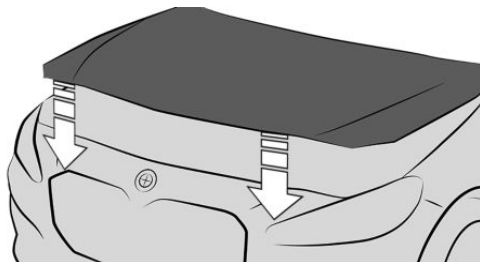

Захлопните крышку капота с высоты примерно 50 см.

Крышка капота должна защелкнуться с обеих сторон.

Эксплуатационные материалы

Оснащение автомобиля

В данной главе описаны варианты комплектации, системы и функции, которые доступны сейчас или будут доступны в дальнейшем в зависимости от модели, даже если их нет в конкретном автомобиле.

Дополнительная информация:

Комплектация транспортного средства, см. стр. 9.

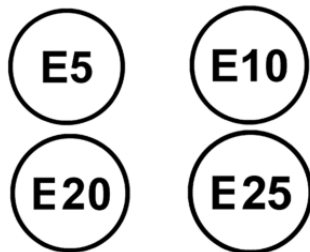

Двигатель отрегулирован по детонации. Поэтому можно заливать бензин различного качества.

При использовании топлива качества RON 91 или топлива с содержанием этанола выше 10 % и максимально до 25 % может появиться детонационный стук, а также возможны отклонения в характере движения автомобиля и звуке работы двигателя. Они не влияют на срок службы двигателя.

Качество топлива

Общие положения

В зависимости от региона на многих заправочных станциях продается топливо, соответствующее зимним или летним условиям. Топливо, продаваемое зимой, облегчает, например, пуск холодного двигателя.

Бензин

Общие положения

Для оптимального расхода топлива бензин должен не содержать серы вообще или содержать ее минимальное количество.

Запрещается использовать топливо, которое отмечено на бензоколонке как содержащее металл.

Автомобиль разрешается заправлять топливом с максимальным содержанием этилового спирта 25 %, например, E10 или E25.

Данные мощности и расхода относятся к эксплуатации с топливом RON 98 E10.

Указания по технике безопасности

ОСТОРОЖНО

Даже небольшое количество неподходящего топлива или неподходящих присадок к топливу могут повредить топливную систему и двигатель. Кроме того, возможны серьезные повреждения катализатора. Существует опасность травмирования и повреждения имущества. При наличии бензиновых двигателей запрещается заправлять топливом или добавлять:

- ▷ Этилированный бензин.
- ▷ Бензин с металлическими присадками, например, с марганцем или железом.

После неправильной заправки не активируйте режим готовности к эксплуатации. Обратитесь на авторизованную СТОА, другую квалифицированную СТОА или специализированную СТО.

УКАЗАНИЕ

Использование топлива с качеством хуже, чем RON 91, может нарушить работу двигателя или привести к его повреждениям. Существует опасность повреждения имущества. Не заправляйте автомобиль топливом с качеством хуже, чем RON 91.

УВЕДОМЛЕНИЕ

Заправка автомобиля топливом, не предусмотренным для этого автомобиля, может повредить топливную систему и двигатель. Существует опасность повреждения имущества. Не заправляйте автомобиль топливом с количеством этанола, превышающим рекомендованное. Не заправляйте автомобиль топливом с содержанием метанола, например, М5–М100.

Качество бензина

Двигатель рассчитан на бензин стандарта DIN EN 228.

Бензин Super Plus с октановым числом 98.

Минимальное качество

Бензин Super с октановым числом 95.

BMW M
рекомендует топливо **Shell V-Power** 

Моторное масло

Общие положения

Расход моторного масла и его характеристики зависят от манеры вождения и условий эксплуатации.

Поэтому регулярно, после каждой заправки топливом, проверяйте уровень масла с подробным измерением.

Расход масла может увеличиваться, например, в следующих ситуациях:

- ▷ Спортивная манера езды.
- ▷ Обкатка двигателя.
- ▷ Работа двигателя на холостом ходу.
- ▷ Использование марок моторных масел, не рекомендованных к применению.

В зависимости от уровня моторного масла и характеристик моторного масла на дисплее управления отображаются различные сообщения системы контроля параметров автомобиля.

Производитель автомобиля рекомендует обратиться на авторизованную СТОА, другую квалифицированную СТОА или специализированную СТО для замены моторного масла.

Указания по технике безопасности

УВЕДОМЛЕНИЕ

Слишком малое количество моторного масла приводит к повреждениям двигателя. Существует опасность повреждения имущества. Незамедлительно долийте моторное масло.



УВЕДОМЛЕНИЕ

Слишком большое количество моторного масла может повредить двигатель или каталитизатор. Существует опасность повреждения имущества. Не заливайте слишком много моторного масла. Если было залито слишком много моторного масла, обратитесь на авторизованную СТОА, другую квалифицированную СТОА или специализированную СТО для корректировки уровня моторного масла.

УВЕДОМЛЕНИЕ

Несвоевременная замена моторного масла может привести к повышенному износу и, следовательно, к повреждению двигателя. Существует опасность повреждения имущества. Не превышайте отображаемую в автомобиле дату ТО.

Контроль уровня масла

Общие положения

Контроль уровня масла проводит измерение на основании двух принципов:

- ▷ Контроль.
- ▷ Подробное измерение.

При частых поездках на короткие расстояния или при спортивной манере вождения, например, при быстром прохождении поворотов, регулярно выполняйте подробное измерение.

Система контроля

Принцип действия

Уровень моторного масла во время движения контролируется электроникой и может отображаться на дисплее управления.

Если уровень моторного масла покидает допустимый рабочий диапазон, отображается сообщение системы автоматической диагностики.

Необходимые для работы условия

Текущее измеренное значение доступно примерно через 30 минут после начала стандартного движения.

Отображение уровня моторного масла

1.  меню «Приложения»
2. „Автомобиль“
3. „Состояние автомобиля“
4. „Уровень моторного масла“

Отображается уровень моторного масла.

Физические границы работы системы

При частых поездках на короткое расстояние или при спортивной манере вождения бывает невозможно определить измеренное значение. В данном случае показывается измеренное значение последней достаточно длительной поездки.

Подробное измерение

Принцип действия

Уровень моторного масла проверяется при неподвижном состоянии и отображается на шкале.

Если уровень моторного масла покидает допустимый рабочий диапазон, отображается сообщение системы автоматической диагностики.

Общие положения

После дистанционного запуска двигателя детальное измерение может быть недоступно. Функция доступна после пуска двигателя с помощью кнопки Старт/стоп.

Во время измерения немного увеличивается частота вращения коленвала на холстом ходу.

Необходимые для работы условия

- ▶ Автомобиль стоит в горизонтальном положении.
- ▶ Готовность к движению включается нажатием кнопки Start/Stop.
- ▶ Двигатель прогрет до рабочей температуры.
- ▶ Рычаг селектора в положении N или P, педаль акселератора не нажата.

Выполнение подробного измерения

1.  меню «Приложения»
2. «Автомобиль»
3. «Состояние автомобиля»
4. «Уровень моторного масла»
5. «Замер уровня масла»
6. «Запустить замер»

Уровень моторного масла проверяется и отображается на шкале.

Доливка моторного масла

Общие положения

Доливайте моторное масло только в том случае, если на панели приборов отображается соответствующее сообщение. Доливаемый объем отображается в сообщении на дисплее управления.

Для доливки используйте только подходящие марки масел.

Перед тем как долить моторное масло, остановите автомобиль и выключите Готовность к движению.

Не заливайте слишком много моторного масла.

Указания по технике безопасности

ОСТОРОЖНО

Эксплуатационные материалы, например масла, консистентные смазки, охлаждающие жидкости и топливо, могут содержать опасные для здоровья компоненты. Существует опасность травмирования и опасность для жизни. Соблюдайте инструкции на упаковке. Не допускайте контакта одежды, кожи или глаз с эксплуатационными материалами. Не переливайте эксплуатационные материалы в другие емкости. Храните эксплуатационные материалы в недоступном для детей месте.

УВЕДОМЛЕНИЕ

Слишком малое количество моторного масла приводит к повреждениям двигателя. Существует опасность повреждения имущества. Незамедлительно долейте моторное масло.

УВЕДОМЛЕНИЕ

Слишком большое количество моторного масла может повредить двигатель или каталитизатор. Существует опасность повреждения имущества. Не заливайте слишком много моторного масла. Если было залито слишком много моторного масла, обратитесь на авторизованную СТОА, другую квалифицированную СТОА или специализированную СТО для корректировки уровня моторного масла.

Обзор

Маслозаливная горловина находится в моторном отсеке.

Дополнительная информация:

Обзор, см. стр. 381.

Доливка моторного масла

1. Откройте крышку капота.
Открывание, см. стр. 382.
2. Поверните пробку против часовой стрелки.



3. Доливка моторного масла.
4. Закрутите пробку.

Допустимые марки моторного масла

Общие положения

Качество моторного масла оказывает решающее влияние на срок службы двигателя.

Приведенные марки масел используйте только для доливки.

Некоторые марки моторного масла доступны не во всех странах.

Указания по технике безопасности

УВЕДОМЛЕНИЕ

Присадки к маслам могут повредить двигатель. Существует опасность повреждения имущества. Не используйте присадки к маслам.

УВЕДОМЛЕНИЕ

Использование неподходящего моторного масла может привести к неполадкам в работе двигателя или к его повреждению. Существует опасность повреждения имущества. При выборе моторного масла следите за тем, чтобы масло имело правильную спецификацию.

Подходящие марки моторных масел

Можно доливать моторное масло со следующей спецификацией.

Бензиновый двигатель с фильтром выхлопной системы

BMW Longlife-12 FE.

BMW Longlife-19 FE.

Бензиновый двигатель без фильтра выхлопной системы

BMW Longlife-01 FE.

Альтернативные марки моторного масла

Если подходящие моторные масла отсутствуют, можно долить до 1 л моторного масла следующих спецификаций:

Бензиновый двигатель

ACEA C2.

ACEA C3.

Классы вязкости

При выборе моторного масла следите за тем, чтобы масло имело один из следующих классов вязкости:

Бензиновый двигатель

SAE 0W-30.

Классы вязкости с высокой степенью вязкости могут увеличить расход топлива.

Дополнительную информацию о спецификации и вязкости подходящих моторных масел можно получить на авторизованной СТОА, другой квалифицированной СТОА или специализированной СТО.

**BMW recommends
Original BMW Engine Oil.**

Охлаждающая жидкость

Общие положения

Охлаждающая жидкость состоит из воды и добавки для охлаждающей жидкости.

Для автомобиля подходят не все доступные в продаже добавки для охлаждающей жидкости. Изготовитель автомобиля рекомендует использовать охлаждающую жидкость со спецификацией BMW LC-18. Не смешивайте добавки для охлаждающей жидкости разных цветов. Соблюдайте пропорцию 50:50 для воды и добавки для охлаждающей жидкости. Информацию о подходящих добавках для охлаждающей жидкости можно получить на авторизованной СТОА, другой квалифицированной СТОА или специализированной СТО.

Указания по технике безопасности

ОСТОРОЖНО

При горячем двигателе и открытой системе охлаждения может вытекать охлаждающая жидкость, в результате чего можно получить ожог. Существует опасность травмирования. Открывайте систему охлаждения только при остывшем двигателе.

ОСТОРОЖНО

Присадки вредны для здоровья. Неправильные присадки могут повредить двигатель. Существует опасность травмирования и повреждения имущества. Не допускайте контакта одежды, кожи или глаз с присадками, не глотайте их. Используйте только подходящие присадки.

УВЕДОМЛЕНИЕ

Чрезмерное содержание воды в охлаждающей жидкости снижает ее свойства защиты от замерзания и коррозии. Существует опасность повреждения имущества. Соблюдайте пропорцию 50:50 для воды и добавки для охлаждающей жидкости.

Уровень охлаждающей жидкости

Общие положения

В моторном отсеке находятся два бачка охлаждающей жидкости. Регулярно проверяйте уровень охлаждающей жидкости и доливайте ее.

При заводской поставке автомобиля или после мероприятий по техническому обслуживанию бачок охлаждающей жидкости

может быть переполнен. Заданный уровень охлаждающей жидкости достигается за счет увеличенной продолжительности эксплуатации.

Заданный уровень охлаждающей жидкости обозначается с помощью максимальной отметки на наливном патрубке бачка охлаждающей жидкости.

Дополнительная информация:

Обзор, см. стр. 381.

Проверка уровня охлаждающей жидкости

1. Дайте двигателю охладиться.
2. Выключите систему кондиционирования.
Управление кондиционером, см. стр. 312.
3. Откройте крышку капота.
Открывание, см. стр. 382.
4. Поворачивайте пробку бачка охлаждающей жидкости против часовой стрелки, пока не будет стравлено избыточное давление.
5. Откройте пробку бачка охлаждающей жидкости.
6. Уровень охлаждающей жидкости правильный, если он находится на максимальной отметке в наливном патрубке. Он находится в заливной горловине или, в случае прозрачных бачков охлаждающей жидкости, снаружи.
7. Закрутите крышку бачка охлаждающей жидкости.

Доливка охлаждающей жидкости

1. Дайте двигателю охладиться.
2. Выключите систему кондиционирования.
Управление кондиционером, см. стр. 312.
3. Откройте крышку капота.
Открывание, см. стр. 382.

4. Поворачивайте пробку бачка охлаждающей жидкости против часовой стрелки, пока не будет стравлено избыточное давление.
5. Откройте пробку бачка охлаждающей жидкости.
6. При необходимости медленно наполните до необходимого уровня. Следите, чтобы охлаждающая жидкость не пролилась.
7. Закрутите крышку бачка охлаждающей жидкости.

Утилизация



При утилизации охлаждающей жидкости и присадок соблюдайте соответствующие нормативные акты об охране окружающей среды.

Жидкость стеклоомывателя

Общие положения

Жидкость ко всем форсункам подается из одного бачка.

Используйте смесь из водопроводной воды и концентрата жидкости для стеклоочистителя, в которую при необходимости добавляется антифриз для стеклоомывателя. Рекомендованный минимальный объем заправки: 2 литра.

Указания по технике безопасности

ОСТОРОЖНО

Некоторые антифризы могут содержать опасные для здоровья компоненты и воспламеняться. Существует опасность травмирования и повреждения имущества. Соблюдайте инструкции на упаковке.

Держите антифризы вдали от источников огня. Не переливайте эксплуатационные материалы в другие емкости. Храните эксплуатационные материалы в недоступном для детей месте.

ОСТОРОЖНО

Омывающая жидкость при контакте с горячими деталями двигателя может вспыхнуть и загореться. Существует опасность травмирования и повреждения имущества. Доливайте омывающую жидкость только при остывшем двигателе. Затем полностью закройте крышку бачка для омывающей жидкости.

УКАЗАНИЕ

Использование силиконосодержащих присадок в жидкости стеклоомывателя для эффекта водоотталкивания на оконных стеклах может привести к повреждению моечной установки. Существует опасность повреждения имущества. Запрещается добавлять силиконосодержащие присадки в омывающую жидкость.

УВЕДОМЛЕНИЕ

Смешивание разных концентратов для стеклоочистителей или антифризов может привести к повреждению моечной установки. Существует опасность повреждения имущества. Не смешивайте разные концентраты для стеклоочистителей или антифризы. Соблюдайте приведенные на емкостях указания и пропорции.

Обзор



Бачок для омывающей жидкости находится в моторном отсеке.

Сбой в работе

Использование неразбавленных концентратов для стеклоочистителей или антифризов на основе спирта при температуре ниже -15°C может привести к ложным показаниям приборов.



Техническое обслуживание

Оснащение автомобиля

В данной главе описаны варианты комплектации, системы и функции, которые доступны сейчас или будут доступны в дальнейшем в зависимости от модели, даже если их нет в конкретном автомобиле.

Дополнительная информация:

Комплектация транспортного средства, см. стр. 9.

Система технического обслуживания

Принцип действия

Система технического обслуживания указывает на работы по техническому обслуживанию, необходимые для обеспечения безопасности движения и эксплуатации автомобиля.

Общие положения

В зависимости от комплектации и экспортного исполнения объем и интервалы системы технического обслуживания могут варьироваться. Запасные части, работы по их установке, эксплуатационные жидкости и расходные материалы оплачиваются отдельно. Дополнительную информацию можно получить на авторизованной СТОА, другой квалифицированной СТОА или специализированной СТО.

Индикатор сервисного интервала

Принцип действия

Индикатор сервисного интервала определяет необходимость ТО с помощью датчиков и специальных алгоритмов, учитывающих условия эксплуатации автомобиля.

Тем самым система позволяет настраивать мероприятия по техническому обслуживанию согласно профилю пользования.

Общие положения

На дисплее управления могут отображаться сообщения техобслуживания.

Дополнительная информация:

Сообщения техобслуживания, см. стр. 176.

Сервисные данные в ключе автомобиля

Информация об очередном ТО постоянно сохраняется в ключе автомобиля. Авторизованная СТОА может считать эти данные и предложить соответствующие мероприятия по техническому обслуживанию автомобиля.

Время простоя

Простои с отсоединенной аккумуляторной батареей транспортного средства учитываются.

За обновлением информации о мероприятиях по техническому обслуживанию, проводимых через регулярные интервалы времени, например о замене эксплуатационных материалов, обратитесь на авторизованную СТОА, другую квалифицированную СТОА или специализированную СТО.

Сервисная книжка

Принцип действия

История сервисного обслуживания представляет собой электронный обзор всех интервалов сервисного обслуживания и заменяет печатную сервисную книжку. Записи в истории сервисного обслуживания являются доказательством регулярного технического обслуживания автомобиля. Выполненные работы по техобслуживанию записываются в доказательствах выполненного техобслуживания и данных автомобиля.

Ремонт и техническое обслуживание

Выполните работы по техническому обслуживанию и ремонту на авторизованной СТОА, другой квалифицированной СТОА или специализированной СТО.

Записи

При внесении записи в электронную сервисную книжку автомобиля относящиеся к техобслуживанию данные сохраняются в автомобиле, а также в центральных информационных системах BMW AG, Мюнхен.

После смены владельца транспортного средства внесенные в историю сервисного обслуживания данные также доступны для ознакомления новому владельцу. Данные, внесенные в историю сервисного обслуживания, могут просматривать сотрудники авторизованной СТОА, другой квалифицированной СТОА или специализированной СТО.

Возражение

Владелец транспортного средства может заявить возражение против выполняемой авторизованной СТОА, другой квалифицированной СТОА или специализированной

СТО записи данных в историю сервисного обслуживания и связанных с этим сохранения данных в автомобиле и передачи данных производителю транспортного средства в течение периода, пока он является владельцем автомобиля. В этом случае запись в историю сервисного обслуживания автомобиля не производится.

Индикация

На дисплее управления могут отображаться записанные операции технического обслуживания.

Дополнительная информация:

Сообщения техобслуживания, см. стр. 176.

Диагностический разъем

Общие положения

Перед блокировкой автомобиля или запуском Remote Software Upgrade уберите устройства, подключенные к диагностическому разъему.

Дополнительная информация:

Контрольные и сигнальные лампы, см. стр. 157.

Указание по технике безопасности

УКАЗАНИЕ

Ненадлежащее использование диагностического разъема может привести к нарушению функционирования автомобиля. Существует опасность повреждения имущества. Работы по сервисному и техническому обслуживанию с применением диагностического разъема разрешается выполнять только на авторизованной СТОА, другой квалифицированной СТОА или специализированной СТО или с привлечением прочих авторизованных лиц.

Подключайте только устройства, использование которых на диагностическом разъеме проверено и не вызывает вопросов.

Обзор

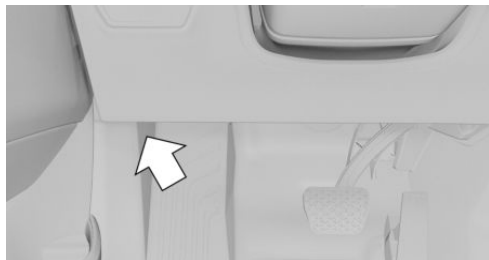

На стороне водителя находится диагностический разъем для считывания данных транспортного средства.

Выбросы отработавших газов



- ▶ Сигнальная лампа мигает:
Неисправность двигателя, которая может привести к повреждению катализатора.

Незамедлительно обратитесь на СТОА для проверки автомобиля.

- ▶ Сигнальная лампа горит:
Качество отработанных газов снижается.
Как можно скорее обратитесь на СТОА для проверки автомобиля.

Обратитесь на авторизованную СТОА, другую квалифицированную СТОА или специализированную СТО для проверки автомобиля.

дителям пункты приемки. Возврат и утилизация осуществляются в соответствии с национальными законодательными требованиями. Информацию по утилизации и устойчивому развитию можно найти на сайтах производителя для конкретной страны. Дополнительную информацию можно получить на авторизованной СТОА, другой квалифицированной СТОА или специализированной СТО.

Если автомобиль не будет использоваться в течение длительного времени

Если вы не планируете пользоваться автомобилем в течение более трех месяцев, необходимо принять определенные меры. Дополнительную информацию можно получить на авторизованной СТОА, другой квалифицированной СТОА или специализированной СТО.

Утилизация автомобиля

Производитель автомобиля рекомендует сдавать автомобили по окончании срока их службы в лицензированные произво-

Замена деталей

Оснащение автомобиля

В данной главе описаны варианты комплектации, системы и функции, которые доступны сейчас или будут доступны в дальнейшем в зависимости от модели, даже если их нет в конкретном автомобиле.

Дополнительная информация:

Комплектация транспортного средства, см. стр. 9.

Набор инструментов



Набор инструментов находится под ковриком слева в багажном отделении.

Щетки стеклоочистителей

Указания по технике безопасности

УКАЗАНИЕ

Возможно повреждение оконного стекла, если на него упадет стеклоочиститель без щетки. Существует опасность повреждения имущества. Удерживайте стеклоочиститель при смене щетки. Не складывайте

и не включайте стеклоочиститель, пока не установите щетку.

УВЕДОМЛЕНИЕ

При открытии переднего капота возможно защемление откинутых стеклоочистителей. Существует опасность повреждения имущества. Перед открытием переднего капота убедитесь, что стеклоочистители с установленными щетками прижаты к лобовому стеклу.

Замена щеток стеклоочистителей

1. Для замены установите стеклоочистители в отведенное положение.
Положение для откидывания стеклоочистителей, см. стр. 190.
2. Разложите и удерживайте рычаг стеклоочистителя.
3. Сдавите фиксирующую пружину, стрелка 1, и откиньте щетку стеклоочистителя, стрелка 2.

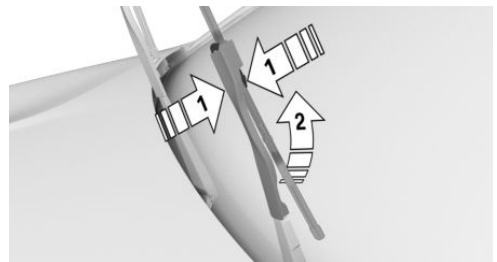

4. Достаньте щетку стеклоочистителей в направлении вперед из фиксатора.
5. Вставьте новую щетку стеклоочистителя до щелчка в обратной последовательности.
6. Сложите стеклоочиститель.

Лампы и фонари

Общие положения

Лампы и фонари имеют большое значение для безопасности движения.

Во всех фарах и фонарях используется светодиодная техника.

В случае сбоя в работе обратитесь для проверки фар и светильников на авторизованную СТОА, другую квалифицированную СТОА или специализированную СТО.

Указания по технике безопасности

ОСТОРОЖНО

Направленный лазерный свет может привести к раздражению или повреждению сетчатки глаза. Существует опасность травмирования. Производитель автомобиля рекомендует выполнять работы на системе освещения, включая замену лампочек, на авторизованной СТОА, другой квалифицированной СТОА или специализированной СТО.

ОСТОРОЖНО

Слишком высокая яркость может привести к раздражению или повреждению сетчатки глаза. Существует опасность травмирования. Не смотрите на фары или другие источники света. Не снимайте наклейки со светодиодных фар.

Стекла фар

В холодную или влажную погоду возможно запотевание рассеивателей фар изнутри. При движении с включенным освещением конденсат через короткое время исчезает. Стекла фар заменять не требуется.

Если несмотря на включенные фары, конденсат в фарах увеличивается, например, образуются капли воды, отдайте фары на проверку.

Аккумуляторная батарея

Общие положения

Аккумуляторная батарея транспортного средства не требует технического обслуживания.

В случае неработоспособности аккумуляторной батареи транспортного средства рекомендуется выполнять соответствующие работы, например замену аккумуляторной батареи транспортного средства, на авторизованной СТОА, другой квалифицированной СТОА или специализированной СТО.

Дополнительную информацию об аккумуляторной батарее транспортного средства можно получить на авторизованной СТОА, другой квалифицированной СТОА или специализированной СТО.

Указания по технике безопасности

ОСТОРОЖНО

Прикосновение к токоведущим деталям может привести к удару электрическим током. Существуют опасность травмирования, опасность для жизни и риск повреждения имущества. Запрещается прикасаться к деталям, которые могут находиться под напряжением.

⚠ ОСТОРОЖНО



Аккумуляторные батареи, не рекомендованные к применению, могут повредить системы или привести к невыполнению функций. Существует опасность аварии, травмирования и материального ущерба. Используйте только те аккумуляторные батареи, которые рекомендованы для применения производителем автомобиля. Информацию о подходящих аккумуляторных батареях транспортного средства можно получить на авторизованной СТОА, другой квалифицированной СТОА или специализированной СТО.

Регистрация аккумуляторной батареи транспортного средства в автомобиле

Производитель автомобиля рекомендует зарегистрировать аккумуляторную батарею транспортного средства, установленную в автомобиле после замены, на авторизованной СТОА, другой квалифицированной СТОА или специализированной СТО. Вместе с новой регистрацией все функции обеспечения комфорта доступны без ограничений, и показываемые при определенных обстоятельствах сообщения системы автоматической диагностики для таких функций больше не отображаются.

Символы опасностей

На аккумуляторную батарею нанесены следующие символы опасности:

Символ	Значение
	Запрет на курение, запрет открытого огня, запрет искр.
	Надевайте защитные очки.

Символ	Значение
	Хранить вдали от детей.
	Опасность химического ожога: надевайте перчатки, не опрокидывайте аккумуляторную батарею.
	Соблюдайте руководство по эксплуатации.
	Взрывоопасная газовая смесь. Не закрывайте отверстия аккумуляторной батареи.

Зарядка батареи автомобиля

Общие положения

Следите за достаточной степенью заряда аккумуляторной батареи транспортного средства, чтобы обеспечить полный срок службы батареи.

Зарядите аккумуляторную батарею транспортного средства, если не хватает пусковой мощности.

Максимальное зарядное напряжение составляет 14,4 В.

На мощность аккумуляторной батареи транспортного средства могут негативно влиять следующие обстоятельства:

- ▶ Частые поездки на короткие расстояния.
- ▶ Простой более одного месяца.

Указание по технике безопасности

⚠ УВЕДОМЛЕНИЕ

Несовместимые внешние зарядные устройства для аккумуляторных батарей могут повредить автомобиль. Существует опасность повреждения имущества. Ис-



пользуйте зарядные устройства для аккумуляторных батарей, рекомендованные производителем автомобиля к применению для соответствующей модели автомобиля. Соблюдайте максимальное зарядное напряжение. Информацию о подходящих зарядных устройствах для аккумуляторной батареи можно получить на авторизованной СТОА, другой квалифицированной СТОА или специализированной СТО.

ОСТОРОЖНО

Использование зарядных устройств для аккумуляторных батарей, заряжающих аккумуляторную батарею транспортного средства от розеток в автомобиле, может привести к перегрузке или повреждению бортовой сети 12 В. Существует опасность травмирования и повреждения имущества. Подключайте зарядные устройства для аккумуляторных батарей транспортного средства только к выводам для подключения внешнего источника питания в моторном отсеке.

Зарядное устройство для аккумуляторной батареи

Зарядные устройства для аккумуляторной батареи, разработанные специально для конкретной модели автомобиля и соответствующие характеристикам бортовой сети, можно приобрести на авторизованной СТОА, другой квалифицированной СТОА или специализированной СТО.

Зарядка батареи автомобиля

Заряжайте аккумуляторную батарею транспортного средства только с выключенным двигателем внутреннего сгорания и через выводы для подключения внешнего источника питания в моторном отсеке.

Дополнительная информация:

Выводы для подключения внешнего источника питания, см. стр. 405.

Длительный простой

Общие положения

Аккумуляторная батарея транспортного средства допускает простой без использования автомобиля в течение примерно 6 недель.

При более длительном простое заряжайте аккумуляторную батарею транспортного средства через каждые 6 недель, чтобы не допустить ее чрезмерного разряда.

Низкая степень заряда

При очень низкой степени заряда аккумуляторная батарея транспортного средства автоматически отключается от бортовой сети.

При разряженной аккумуляторной батарее транспортного средства все электрические компоненты деактивируются. Эксплуатация автомобиля невозможна.

Для повторной активации зарядите аккумуляторную батарею транспортного средства с помощью выводов для подключения внешнего источника питания.

Глубокий разряд аккумуляторной батареи транспортного средства

Если не зарядить аккумуляторную батарею транспортного средства вовремя, произойдет глубокий разряд. В этом случае зарядка более не будет возможной.

Прерывание тока

После прерывания тока требуется повторная инициализация некоторого оборудования или обновление индивидуальных настроек, например:

- ▷ Стояночный тормоз, см. стр. 148.
- ▷ С функцией памяти: заново сохранить позиции.
- ▷ Время: обновление.
- ▷ Дата: обновление.

Утилизация старой батареи



Сдайте старые аккумуляторные батареи для утилизации на авторизованную СТОА, другую квалифицированную СТОА, специализированную СТО или в приемный пункт.

При транспортировке зафиксируйте аккумуляторные батареи транспортного средства от опрокидывания.



Аккумуляторные батареи содержат вредные вещества. Закон запрещает утилизацию аккумуляторных батарей вместе с бытовыми отходами.

предохранителями другого цвета или с другим количеством ампер.

Замена предохранителей

Производитель автомобиля рекомендует обратиться на авторизованную СТОА, другую квалифицированную СТОА или специализированную СТО для замены предохранителей.

Предохранители

Общие положения

Предохранители находятся в различных местах автомобиля.

Сведения о распределении предохранителей и о расположении блоков предохранителей см. в Интернете: fusecard.bmw.com.

Указание по технике безопасности

ОСТОРОЖНО

Неподходящие или отремонтированные предохранители могут привести к перегрузке электрических проводов и деталей, а также возгоранию. Существует опасность травмирования и повреждения имущества. Не ремонтируйте перегоревшие предохранители и не заменяйте их

Помощь в случае аварии

Оснащение автомобиля

В данной главе описаны варианты комплектации, системы и функции, которые доступны сейчас или будут доступны в дальнейшем в зависимости от модели, даже если их нет в конкретном автомобиле.

Дополнительная информация:

Комплектация транспортного средства, см. стр. 9.

Аварийная световая сигнализация

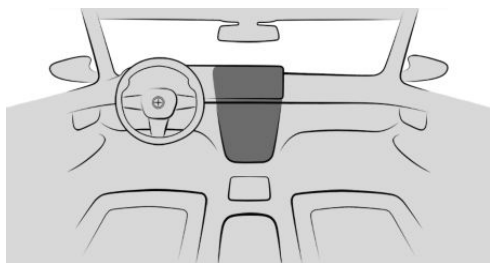

 Кнопка аварийной световой сигнализации

С включенной аварийной световой сигнализацией мигает красная лампа в кнопке.

Знак аварийной остановки

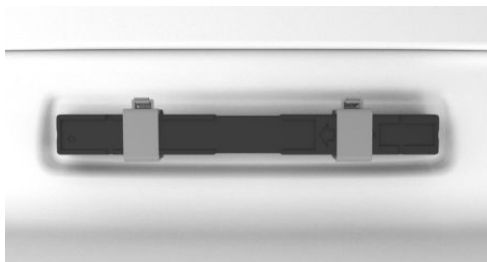

Знак аварийной остановки размещается с внутренней стороны багажной двери.

Перед извлечением отсоедините крепления.

Аптечка

Общие положения

В зависимости от комплектации и экспортного исполнения автомобиль оснащается автомобильной аптечкой.

Срок годности некоторых изделий ограничен.

Регулярно проверяйте срок годности содержимого аптечки и при необходимости своевременно заменяйте изделия с истекшим сроком годности.

Размещение

Аптечка размещается с правой стороны в багажнике.

Экстренный вызов

Принцип действия

С помощью этой системы в аварийной ситуации можно автоматически или вручную активировать экстренный вызов.

Предписанный законом экстренный вызов

В автомобиле предусматривается система экстренного вызова или устройство экстренного вызова с функцией автоматического срабатывания с использованием Государственной автоматизированной информационной системы или прямого телефонного номера аварийных служб соответствующей страны, в зависимости от обстоятельств, в соответствии с применимым законодательством. Продавец, производитель и импортер автомобиля не несут ответственности за возможные недостатки в функционировании системы экстренного вызова или устройства экстренного вызова в автоматическом режиме, если такие недостатки вызваны недостатками в работе оператора Государственной автоматизированной системы, инфраструктуры Государственной автоматизированной системы или операторов связи, нарушением правил эксплуатации системы экстренного вызова или устройства экстренного вызова в автоматическом режиме со стороны пользователя, или иными причинами, не зависящими от продавца, производителя или импортера автомобиля. В соответствии с применимым законодательством система экстренного вызова или устройство экстренного вызова в автоматическом режиме не могут быть отключены.

Экстренный вызов устанавливает соединение с государственным номером экстренного вызова.

Государственный номер экстренного вызова зависит в том числе от сети мобильной связи и национальных предписаний.

Экстренный вызов осуществляется с SIM-карты, установленной в автомобиль, и не может быть отключен.

При экстренном вызове в государственную службу спасения передаются данные, которые предназначены для определения необходимых для оказания помощи мер, например текущие координаты транспортного средства, если их возможно определить.

Даже если службу спасения больше не слышно через динамик, служба спасения, возможно, все еще слышит пассажиров автомобиля.

Экстренный вызов завершается службой спасения.

Общие положения

Нажимайте кнопку экстренного вызова на потолке только в экстренном случае.

Экстренный вызов по техническим причинам при неблагоприятных обстоятельствах не гарантирован.

При срабатывании экстренного вызова другие звуковые сигналы и источники звука, например, Система контроля дистанции при парковке, выключаются.

При активном экстренном вызове проекционный дисплей при необходимости выключается.

Обзор

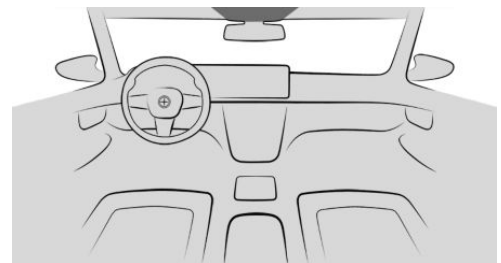



Кнопка экстренного вызова находится на потолке.

Необходимые для работы условия

Для использования экстренного вызова должны быть выполнены следующие условия:

- ▶ Готовность к работе включена.
- ▶ Система экстренного вызова находится в рабочем состоянии.
- ▶ Активирована встроенная SIM-карта автомобиля.

Автоматическая активация

При определенных условиях, например при срабатывании подушек безопасности сразу же после аварии соответствующей тяжести, автоматически включается функция экстренного вызова. Нажатие кнопки SOS не влияет на автоматический экстренный вызов.

Активация вручную

Для активации экстренного вызова вручную выполните следующие действия:

1. Чтобы открыть крышку клавиши экстренного вызова, нажмите на нее.
2. Удерживайте кнопку экстренного вызова нажатой, пока светодиод в области кнопки не загорится зеленым.
 - ▶ Светодиод горит зеленым светом, если сработал экстренный вызов. Когда на дисплее управления отобразится запрос отмены, можно отменить экстренный вызов. Если ситуация позволяет, оставайтесь в автомобиле и дождитесь ответа.
 - ▶ Светодиод мигает зеленым светом, если установлено соединение с номером экстренного вызова.

Функциональная готовность

При включении готовности к движению примерно на 2 секунды загорается кнопка SOS, тем самым показывая функциональную готовность системы экстренного вызова.

Проверка функциональной готовности

Общие положения

Можно проверить функциональную Готовность системы экстренного вызова.

Во время проверки не активируйте другие функции.

При необходимости соблюдайте дополнительные указания, которые будут подаваться через динамики автомобиля.

После проверки функции ConnectedDrive недоступны некоторое время.

Необходимые для работы условия

Для проверки функциональной готовности системы экстренного вызова должны быть выполнены следующие функциональные условия:

- ▶ Автомобиль стоит как минимум 1 минуту.
- ▶ Готовность к работе включена.
- ▶ Другие услуги неактивны.

С помощью регулятора громкости

Для проверки функциональной готовности с помощью регулятора громкости действуйте следующим образом:

1. Чтобы открыть крышку клавиши экстренного вызова, нажмите на нее.
2. Дважды быстро поверните регулятор громкости из положения Тихо в положение Громко.

Светодиод в области кнопки экстренного вызова мигает.

3. Нажмите кнопку экстренного вызова в потолок, пока мигает светодиод. Проверяются компоненты системы, например, микрофон.
- ▶ Светодиод в области кнопки экстренного вызова загорается ненадолго, система работоспособна.
- ▶ Светодиод в области кнопки экстренного вызова мигает, сбой проверки системы. Проверьте функциональную Готовность еще раз в других условиях.

Если экстренный вызов не работает даже после повторной проверки системы, обратитесь для проверки системы на авторизованную СТОА, другую квалифицированную СТОА или специализированную СТО.

Через iDrive

Для проверки функциональной готовности через iDrive выполните следующие действия:

1.  меню «Приложения»
2. „Автомобиль“
3. „Системные настройки“
4. „Тест экстренного вызова“
5. „Запустить тест экстренного вызова“

Запускается самодиагностика системы, следуйте указаниям на системе управления.

Если проверка системы не прошла успешно, проверьте функциональную Готовность еще раз в других условиях.

Если экстренный вызов не работает даже после повторной проверки системы, обратитесь для проверки системы на авторизованную СТОА, другую квалифицированную СТОА или специализированную СТО.

Сбой в работе

Может быть нарушена функция экстренного вызова.

Светодиод в области кнопки SOS мигает около 30 с. Отображается сообщение системы контроля параметров автомобиля.

Работа функции экстренного вызов может быть нарушена в том числе из-за следующих факторов.

- ▶ Длительное время стоянки автомобиля.
- ▶ Интенсивное воздействие солнечных лучей на крышу автомобиля.

Обратитесь на авторизованную СТОА, другую квалифицированную СТОА или специализированную СТО для проверки.

Аккумуляторная батарея системы экстренного вызова

Срок службы аккумуляторной батареи системы экстренного вызова при использовании автомобиля по назначению составляет не менее 3 лет.

По истечении срока службы аккумуляторной батареи отображается сообщение Check Control.

Замените аккумуляторную батарею на авторизованной СТОА, другой квалифицированной СТОА или специализированной СТО.

Огнетушитель

Принцип действия

С помощью огнетушителя тушатся возгорания в автомобиле.

Общие положения

В зависимости от комплектации и экспортного исполнения автомобиль оснащается огнетушителем.



Указания по технике безопасности

ОСТОРОЖНО

При ненадлежащем использовании огнетушителя можно получить травмы. Существует опасность травмирования. При использовании огнетушителя учитывайте следующие пункты:

- ▶ Избегайте вдыхания средства пожаротушения. При вдыхании средства пожаротушения пострадавшего следует вывести на свежий воздух. При затруднении дыхания немедленно обратитесь к врачу.
- ▶ Не допускайте попадания средства пожаротушения на кожу. Длительный контакт со средством пожаротушения ведет к высыханию кожи.
- ▶ Не допускайте попадания средства пожаротушения в глаза. При попадании в глаза немедленно промойте их большим количеством воды. При длительном недомогании обратитесь к врачу.

ОСТОРОЖНО

Предметы в области пространства для ног водителя могут ограничить ход педалей или заблокировать нажатую педаль. Существует опасность аварии, травмирования и материального ущерба. Размещайте предметы в автомобиле таким образом, чтобы они были зафиксированы и не могли попасть в область пространства для ног водителя.

Обзор

В зависимости от комплектации предусмотрено следующее размещение огнетушителя в салоне автомобиля:

- ▶ В креплении в перчаточном ящике.
- ▶ В креплении под сиденьем.
- ▶ В сумке в багажнике.
- ▶ В сумке под полом багажника.

Извлечение огнетушителя

Для извлечения огнетушителя в зависимости от места его размещения, выполните следующие действия:

- ▶ Откройте натяжные замки на креплении и извлеките огнетушитель.
- ▶ Откройте сумку и извлеките огнетушитель.

Применение огнетушителя

Для применения огнетушителя см. данные производителя, приведенные на его корпусе, и прилагаемую информацию.

Укладывание огнетушителя на место

Для установки огнетушителя в зависимости от места его размещения, выполните следующие действия:

- ▶ Вставьте огнетушитель в крепление, зацепите и закройте натяжные замки.
- ▶ Уберите огнетушитель в сумку, закройте ее и зафиксируйте в крепежной проушине.
- ▶ Уберите огнетушитель в сумку, закройте ее и уберите в отделение для мелких вещей под полом багажника.

Техническое обслуживание и заправка

Через каждые 2 года выполняйте проверку огнетушителя на авторизованной СТОА, другой квалифицированной СТОА или специализированной СТО.

См. дату очередного технического обслуживания огнетушителя.

После применения заменяйте огнетушитель или заново заправляйте его.

Помощь при запуске

Общие положения

Если аккумуляторная батарея разряжена, двигатель внутреннего сгорания можно запустить от аккумуляторной батареи другого автомобиля с помощью двух кабелей для оказания помощи при запуске. Используйте для этого только провода с полностью изолированными полюсными цангами.

Указания по технике безопасности

ОСТОРОЖНО

Прикосновение к токоведущим деталям может привести к удару электрическим током. Существуют опасность травмирования, опасность для жизни и риск повреждения имущества. Запрещается прикасаться к деталям, которые могут находиться под напряжением.

ОСТОРОЖНО

Неправильная последовательность присоединения кабеля для подключения стартера к вспомогательному аккумулятору может привести к искрообразованию. Существует опасность травмирования. Соблюдайте правильную последовательность при подсоединении клемм.

ОСТОРОЖНО

При контакте кузовов двух автомобилей во время помощи при запуске существует опасность короткого замыкания. Существует опасность травмирования и повреждения имущества. Следите за тем, чтобы контакт кузовов автомобилей отсутствовал.

Подготовка

1. Проверьте, является ли напряжением аккумуляторной батареи другого автомобиля 12 В. Данные о напряжении приведены на аккумуляторной батарее.
2. Остановите двигатель автомобиля-донора.
3. Отключите потребители тока в обоих автомобилях.

Выводы для подключения внешнего источника питания

Выводы для подключения внешнего источника питания находятся в моторном отсеке.

Дополнительная информация:

Обзор, см. стр. 381.

Откройте крышки выводов для подключения внешнего источника питания.

Подсоединение кабеля к вспомогательному аккумулятору для облегчения запуска

Предварительно необходимо выключить все ненужные потребители тока, например, радио, в запускаемом автомобиле и в автомобиле-доноре.

1. Откройте крышку вывода для подключения внешнего источника питания.
2. Прикрепите полюсную цангу плюсового кабеля для принудительного пуска



двигателя к плюсовому полюсу аккумуляторной батареи или к соответствующему выводу для подключения внешнего источника питания на транспортном средстве-доноре.

3. Прикрепите вторую полюсную цангу к плюсовому полюсу или к соответствующему выводу для подключения внешнего источника питания на запускеемом автомобиле.
4. Прикрепите полюсную цангу минусового кабеля для принудительного пуска двигателя к минусовому полюсу аккумуляторной батареи или к соответствующей массе двигателя или кузова автомобиля-донора.
5. Прикрепите вторую полюсную цангу к минусовому полюсу аккумуляторной батареи или к соответствующей массе двигателя или кузова запускаемого автомобиля.

Пуск двигателя

Для пуска двигателя не используйте жидкость для облегчения пуска.

1. Запустите двигатель автомобиля-донора и дайте поработать несколько минут с повышенной частотой вращения холостого хода.
У запускаемого автомобиля с дизельным двигателем: запустите двигатель автомобиля-донора примерно на 10 минут. Запустите двигатель запускаемого
2. Обычным образом запустите двигатель запускаемого автомобиля.
В случае неудачи попытку запуска повторите только через несколько минут, чтобы разряженная аккумуляторная батарея могла потреблять ток.
3. Дайте поработать обоим двигателям несколько минут.
4. Отсоедините вспомогательные кабели в обратной последовательности.

При необходимости проверьте и зарядите аккумуляторную батарею.

Буксировка для запуска двигателя/Буксировка в случае неисправности

Указание по технике безопасности

ОСТОРОЖНО

При буксировке для запуска двигателя/буксировке с включенными системами безопасности или системами помощи водителю поведение отдельных систем может привести к ДТП, например, из-за автоматического замедления или ускорения. Существует опасность аварии, травмирования и материального ущерба. Не используйте соответствующие системы безопасности или системы помощи водителю при буксировке для запуска двигателя/буксировке.

ОСТОРОЖНО

Переход за верхнюю или нижнюю границу указанных предельных значений, например массы, участка пути или скорости, может привести к повреждениям и сбоям в работе, а также угрожать здоровью. Существуют опасность травмирования, опасность для жизни и риск повреждения имущества. Соблюдайте указанные предельные значения.

Толкание автомобиля

Для перемещения остановившегося автомобиля из зоны опасности его можно

отбуксировать на расстояние около 100 м со скоростью до 10 км/ч.

Дополнительная информация:

Качение или толкание автомобиля, см. стр. 139.

Транспортировка автомобиля

Общие положения

Транспортировать автомобиль разрешается только на грузовой платформе или на буксировочной тележке.

Транспортировку автомобиля может осуществлять только авторизованная СТОА, другая квалифицированная СТОА или специализированная СТО.

Указания по технике безопасности

УВЕДОМЛЕНИЕ

При буксировке автомобиля с отдельно поднятой осью возможно повреждение автомобиля. Существует опасность повреждения имущества. Транспортируйте автомобиль только на грузовой платформе или используйте буксировочную тележку. Используйте буксировочную тележку только под задними колесами и убедитесь в том, что ни одно колесо не касается земли.

ОСТОРОЖНО

Подъем и крепление автомобиля может вести к его повреждению. Существует опасность травмирования и повреждения имущества.

- ▷ Поднимайте автомобиль только с помощью подходящих приспособлений.
- ▷ Не поднимайте и не закрепляйте автомобиль за буксировочную проушину, ободья, детали кузова или шасси.
- ▷ Для транспортировки зафиксируйте автомобиль специальными натяжными ремнями для шин поверх беговой дорожки протектора в направлении вдоль транспортного средства.

Эвакуатор

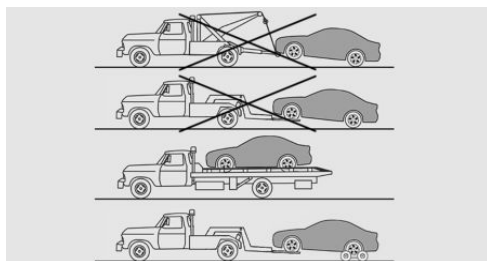

Транспортируйте автомобиль только на грузовой платформе или используйте буксировочную тележку.

При использовании буксировочной тележки убедитесь, что ни одно колесо не касается земли. Этот метод можно использовать для участка длиной до 200 км. Соблюдайте уведомления производителя буксировочных тележек, а также указанные им значения нагрузки и скорости.

Буксировка других автомобилей

Принцип действия

Включите систему аварийной световой сигнализации, если того требуют правила страны пребывания.

При выходе из строя электрооборудования буксируемого автомобиля оповестите об этом, например, с помощью предупре-



ждающей таблички или знака аварийной остановки на заднем стекле.

Указания по технике безопасности

⚠ ОСТОРОЖНО

Если допустимая общая масса автомобиля-тягача меньше веса буксируемого автомобиля, буксировочная проушина может оторваться или динамические свойства автомобиля станут неконтролируемыми. Существует опасность аварии, травмирования и материального ущерба. Учитывайте, что общий вес буксирующего автомобиля должен быть больше веса буксируемого автомобиля.

⚠ УВЕДОМЛЕНИЕ

При неправильном закреплении буксировочной штанги или буксировочного троса возможно повреждение других частей автомобиля. Существует опасность повреждения имущества. Правильно закрепляйте буксировочную штангу или буксировочный трос на буксировочной проушине.

Буксировочная штанга

Буксировочные проушины обоих автомобилей должны быть с одной и той же стороны.

Если невозможно избежать косо́го положения буксировочной штанги, учитывайте следующее:

- ▶ Свобода хода на поворотах ограничена.
- ▶ Наклонное положение буксировочной штанги создает боковую нагрузку.

Буксировочный трос

При использовании буксировочного троса соблюдайте следующие указания:

- ▶ Используйте нейлоновые тросы или нейлоновые ленты для буксировки без рынков.
- ▶ Буксировочный трос закрепить таким образом, чтобы он не перекрутился.
- ▶ Регулярно проверяйте крепление буксировочной проушины и буксировочного троса.
- ▶ Скорость буксировки не должна превышать 50 км/ч.
- ▶ Протяженность буксировки не должна превышать 5 км.
- ▶ При начале движения автомобиля следите за тем, чтобы буксировочный трос был натянут.

Буксировочная проушина

Принцип действия

Буксировочная проушина — это приспособление, которое можно вкрутить в автомобиль, например, чтобы надежно закрепить буксировочные тросы или штанги.

Общие положения



Всегда возите с собой привинчиваемую буксировочную проушину.

Буксировочную проушину можно привинтить к автомобилю спереди или сзади.

Указание по технике безопасности

УВЕДОМЛЕНИЕ

Ненадлежащее использование буксировочной проушины приводит к повреждению автомобиля или буксирной проушины. Существует опасность повреждения имущества. Соблюдайте указания по использованию буксировочной проушины.

Размещение

В зависимости от комплектации предусмотрено следующее размещение буксировочной проушины, при необходимости — в чехле:

- ▷ В багажном отделении под полом багажника.
- ▷ В багажном отделении с левой или правой стороны.
- ▷ В багажном отделении за боковой обшивкой.

Использование буксировочной проушины

При использовании буксировочной проушины соблюдайте следующие указания:

- ▷ Используйте только поставляемую с автомобилем буксировочную проушину.
- ▷ Полностью и до упора вверните буксировочную проушину минимум на 5 оборотов. При необходимости затягивайте при помощи подходящего предмета.
- ▷ После использования выкручивайте буксировочную проушину против часовой стрелки.
- ▷ Используйте буксировочную проушину только для буксирования на дороге с твердым покрытием.
- ▷ Избегайте поперечной нагрузки буксировочной проушины, например, не под-

нимайте автомобиль за буксирную проушину.

- ▷ Регулярно проверяйте крепление буксировочной проушины.

Резьба для буксировочной проушины



Резьба для буксировочной петли находится за кожухом на переднем и заднем бамперах.

Чтобы снять кожух, нажмите на метку на краю кожуха. Для облегчения демонтажа можно одновременно потянуть за кожух с противоположной стороны.

Буксировка для пуска двигателя

Не буксируйте автомобиль с целью пуска двигателя.

При необходимости запустите двигатель, воспользовавшись помощью при запуске.

Для устранения причины затруднений при запуске обратитесь на авторизованную СТОА, другую квалифицированную СТОА или специализированную СТО.

Дополнительная информация:

Помощь при запуске, см. стр. 405.

Уход

Оснащение автомобиля

В данной главе описаны варианты комплектации, системы и функции, которые доступны сейчас или будут доступны в дальнейшем в зависимости от модели, даже если их нет в конкретном автомобиле.

Дополнительная информация:

Комплектация транспортного средства, см. стр. 9.

Мойка автомобиля

Общие положения

Регулярно вручную удаляйте посторонние предметы, например листья или снег, из-под лобового стекла или из отверстий впуска воздуха в передней части автомобиля.

В зимнее время рекомендуется чаще мыть автомобиль. Сильное загрязнение и уличная соль могут вызвать повреждение деталей автомобиля.

Дополнительная информация:

Положение для откидывания стеклоочистителей, см. стр. 190.

Указания по технике безопасности

ОСТОРОЖНО

В режиме движения температура под кузовом автомобиля может достигать высоких значений, например, из-за работы системы выпуска отработавших газов, тормозной системы или радиатора. Прикосновение к горячим компонентам может привести к ожогам. Существует опас-

ность травмирования. Не прикасайтесь к горячим деталям. Работы вблизи горячих деталей следует выполнять только в охлажденном состоянии.

УВЕДОМЛЕНИЕ

При мойке с открытой крышкой горловины топливного бака возможны повреждения. Существует опасность повреждения имущества. Перед мойкой закройте крышку горловины топливного бака. Очистите загрязнения за крышкой горловины топливного бака с помощью салфетки.

Пароструйные очистители и очистители высокого давления

Указание по технике безопасности

УВЕДОМЛЕНИЕ

При очистке с помощью моечных установок высокого давления слишком высокое давление, слишком высокая температура или слишком малая дистанция могут повредить различные детали. Существует опасность повреждения имущества. Соблюдайте достаточную дистанцию. Не распыляйте на одно место в течение длительного времени. Соблюдайте указания по эксплуатации очистителя высокого давления.

Расстояния и температура

При очистке с помощью пароструйной моечной установки или установки для мойки под высоким давлением соблюдайте заданную температуру и расстояния.

Максимальная температура: 60 °C.

Минимальное расстояние до складного верха: 50 см.

Минимальное расстояние до стеклянного люка: 80 см.

Минимальное расстояние 30 см до следующих деталей:

- ▷ Датчики.
- ▷ Камеры.
- ▷ Уплотнения.
- ▷ Светильники.
- ▷ Воздухозаборники в передней части автомобиля.
- ▷ Кабели.
- ▷ Штекерные соединения.

Автоматические моечные установки или мойки

Указания по технике безопасности

УКАЗАНИЕ

При использовании моечных установок высокого давления внутрь зоны расположения стекол может попадать вода. Существует опасность повреждения имущества. Не используйте моечные установки высокого давления.

УВЕДОМЛЕНИЕ

При ненадлежащем использовании автоматических моечных установок или моек возможно повреждение автомобиля. Существует опасность повреждения имущества. Соблюдайте следующие указания:

- ▷ Выбирайте установки со щетками из текстильного материала или мягкими щетками, которые не поцарапают лакокрасочное покрытие.
- ▷ Учитывайте размеры автомобиля, подходящие для линии автоматической мойки или автоматической моечной установки.
- ▷ Избегайте мойки автомобиля в моечных установках или на линиях автоматической мойки, в которых направляющие расположены на высоте более 10 см, чтобы не допустить повреждений кузова.
- ▷ Во избежание повреждения шин и ободов учитывайте максимальную ширину шины направляющей.
- ▷ Сложите наружные зеркала, чтобы не повредить их.
- ▷ При необходимости выключите стеклоочистители и датчик дождя, чтобы не повредить систему омывателей стекол.
- ▷ Обрабатывать складной верх воском запрещается. Убедитесь, что доступна программа без воска или специальная функция кондиционирования для кабриолета для предотвращения повреждений складного верха.
- ▷ Уберите съемные навесные детали, например антенны.

Въезд на линию автоматической мойки

УВЕДОМЛЕНИЕ

При выключении режима готовности к эксплуатации рычаг селектора автоматически устанавливается в положение «Р». Колеса блокируются. Существует опасность повреждения имущества. Не выключайте режим готовности



к эксплуатации, если автомобиль должен катиться, например на линиях автоматической мойки.

На линии автоматической мойки необходимо, чтобы автомобиль мог свободно катиться.

На некоторых мойках необходимо выйти из автомобиля. Если рычаг селектора находится в положении N, блокировка автомобиля снаружи невозможна. При попытке заблокировать автомобиль раздается сигнал.

Дополнительная информация:

Качение или толкание автомобиля, см. стр. 139.

Выезд с линии автоматической мойки

Убедитесь, что ключ находится в автомобиле.

Включите готовность к движению.

Дополнительная информация:

Готовность к движению, см. стр. 48.

Светильники

Не вытирайте мокрые светильники насухо и не пользуйтесь абразивными, содержащими спирт или едкими чистящими средствами.

Засохшие загрязнения, например, насекомых, размягчите автошампунем и смойте водой.

Лед удаляйте спреем-антиобледенителем, не используйте для этой цели скребок.

После мойки автомобиля

После мойки автомобиля просушите тормозные механизмы нажатием на педаль тормоза, в противном случае тормозное действие может снизиться на некоторое время. Возникающее при торможении

тепло подсушивает тормозные диски и колодки и защищает их от коррозии.

Полностью удалите остатки со стекол, в противном случае образовавшиеся полосы могут привести к ухудшению видимости, к шумам в работе стеклоочистителей и повышенному износу щеток.

Уход за автомобилем

Средства по уходу

Общие положения

Производитель рекомендует использовать средства BMW по уходу и чистке. Подходящие средства по уходу можно приобрести на авторизованной СТОА, другой квалифицированной СТОА или специализированной СТО.

Указание по технике безопасности

ОСТОРОЖНО

Чистящие средства могут содержать опасные или вредные для здоровья вещества. Существует опасность травмирования и повреждения имущества. При проведении очистки салона держите двери или окна открытыми. Используйте только те средства, которые предназначены для очистки соответствующих деталей. Соблюдайте инструкции на упаковке.

Автомобильное лакокрасочное покрытие

Общие положения

Регулярный уход за автомобилем способствует сохранению его потребительских свойств и безопасности движения. Воздействия окружающей среды в местностях с высокой степенью загрязнения воздуха

или с естественными загрязнениями, например, древесная смола или цветочная пыльца, могут повредить лакокрасочное покрытие автомобиля. От них зависит частота и объем проводимых работ по уходу.

Незамедлительно удаляйте агрессивные вещества, например пролившееся топливо, масло, консистентную смазку и птичий помет, чтобы предотвратить повреждение или выцветание краски.

Матовое лакокрасочное покрытие

Используйте средства по уходу и чистке, которые подходят для автомобилей с матовым лакокрасочным покрытием.

Пленочное покрытие

Используйте средства по уходу и очистке, которые подходят для автомобилей с пленочным покрытием.

Уход за складным верхом

Общие положения

Внешний вид и срок службы складного верха зависят от правильного ухода и корректного управления.

Соблюдайте следующие указания:

- ▶ Для очистки потолка используйте салфетку из микрофибры. При необходимости слегка смочите салфетку водой.
- ▶ Не допускайте промокания потолка.
- ▶ Во избежание пятен от воды и сырости, а также потертостей не закрывайте складной верх в отделении для складного верха на длительное время. Не складывайте и не убирайте складной верх в отделение во влажном или замерзшем состоянии.
- ▶ Удаляйте появляющиеся на потолке пятна от воды салфеткой из микрофибры и средством для очистки салона.

- ▶ При длительном простое автомобиля в закрытых помещениях обеспечьте достаточную вентиляцию.
- ▶ Для защиты от интенсивных солнечных лучей паркуйте автомобиль в тени, чтобы не подвергать атмосферному воздействию краску, резиновые детали и текстильную ткань.
- ▶ Птичий помет удаляйте сразу, так как он едкий и наносит вред резиновым уплотнителям складного верха.
- ▶ Застывшую древесную смолу или птичий помет можно удалить со складного верха с помощью специального очистителя для смолы и мягкой щетки.

Указание по технике безопасности

УВЕДОМЛЕНИЕ

Пятновыводители, разбавители лака, растворители, бензин и т. п. могут повредить складной верх или резину. Существует опасность повреждения имущества. Для удаления пятен со складного верха используйте только подходящие средства для очистки, например специальные очистители для складного верха.

Очистка складного верха

Специальное средство для очистки складного верха особенно рекомендуется для удаления сильных загрязнений со складного верха светлого цвета.

Для очистки действуйте следующим образом:

1. Нанесите средство для очистки складного верха на складной верх. Соблюдайте инструкции изготовителя.
2. Используя хорошо увлажненную губку, вспеньте средство для очистки складного верха.



ного верха с помощью круговых движений.

3. Помойте автомобиль достаточным количеством воды или в моечной установке. Соблюдайте указания по мойке в автоматических моечных установках или на линиях автоматической мойки.

После трех-пяти моек автомобиля обработайте складной верх пропиткой.

Подходящие очистители и средства по уходу можно приобрести на авторизованной СТОА, другой квалифицированной СТОА или специализированной СТО.

Уход за кожаными деталями

Рекомендуется регулярно чистить кожаную обивку салфеткой или пылесосом.

Пыль и грязь проникают в поры и складки, что ведет к сильному истиранию и преждевременной ломкости поверхности кожи.

Чтобы предотвратить окрашивание, например, одеждой, очищайте кожу и ухаживайте за ней прим. каждые два месяца.

Светлую кожу очищайте чаще, так как загрязнения на ней более заметны.

Используйте средство для ухода за кожей, поскольку в противном случае грязь и жир медленно разъедают защитный слой кожи.

Во избежание изменения и выцветания кожи незамедлительно удаляйте агрессивные вещества, например солнцезащитный крем.

Уход за искусственной кожей

Регулярно очищайте искусственную кожу влажной салфеткой из микрофибры или пылесосом.

Пыль и грязь проникают в поры и складки, что ведет к сильному истиранию и преждевременному охрупчиванию поверхности.

При сильных загрязнениях используйте влажную мягкую губку или салфетку из

микрофибры и подходящее средство для очистки салона.

Во избежание изменения и выцветания искусственной кожи незамедлительно удаляйте агрессивные вещества, например солнцезащитный крем.

Уход за тканевой обивкой

Общие положения

При сильных загрязнениях, например, пятнах от напитков, используйте влажную мягкую губку или салфетку из микрофибры и подходящее средство для очистки салона.

Во избежание изменения и выцветания ткани незамедлительно удаляйте агрессивные вещества, например солнцезащитный крем.

Указание по технике безопасности

УВЕДОМЛЕНИЕ

Расстегнутые застёжки-липучки, молнии или аппликации, например заклепки, на предметах одежды могут повредить чехлы для сидений и другую тканевую и кожаную обивку автомобиля. Существует опасность повреждения имущества. Следите, чтобы застёжки были застегнуты.

Уход за мягкой обивкой

Регулярно очищайте пылесосом.

Очищайте на большой поверхности вплоть до швов. Избегайте сильного трения.

Уход за текстильной обивкой

Для очистки небольших загрязнений используйте салфетку из микрофибры.

Слегка смочите салфетку водой.

Alcantara

Для очистки небольших загрязнений используйте салфетку из микрофибры, смоченную водой. Избегайте сильного трения.

Уход за другими деталями

Дисплеи, органы управления и защитное стекло проекционного дисплея

УВЕДОМЛЕНИЕ

При неправильной очистке поверхности могут быть повреждены, например химическими чистящими средствами, влагой или жидкостями любого рода. Существует опасность материального ущерба.

- ▷ Не допускайте слишком сильного давления и не используйте абразивные материалы.
- ▷ Для чистки дисплея используйте сухую, чистую антистатическую салфетку из микрофибры.
- ▷ Очистите органы управления и, в зависимости от комплектации, защитное стекло проекционного дисплея влажной салфеткой из микрофибры и обычным бытовым моющим средством.

Колеса с легкосплавными дисками

При очистке на автомобиле используйте только нейтральное средство для очистки дисков с pH-уровнем от 5 до 9. Не используйте абразивные очистители или пароструйную моечную установку с температурой более 60 °C. Соблюдайте инструкции изготовителя.

Агрессивные, кислотные или щелочные чистящие средства могут повредить поверхность дисков и защитный слой соседних деталей, например тормозов.

После очистки просушите тормозные механизмы нажатием на педаль тормоза. Возникающее при торможении тепло подсушивает тормозные диски и колодки и защищает их от коррозии.

Детали в цвете «Глянцевый Хром»

Тщательно очищайте детали в цвете «глянцевый хром» большим количеством воды, при необходимости с добавлением автомобильного шампуня (например, после воздействия соли).

Резиновые детали

Воздействия окружающей среды могут привести к поверхностному загрязнению резиновых деталей и потере блеска. Используйте для очистки только воду и подходящие средства по уходу.

Регулярно обрабатывайте подверженные чрезмерным нагрузкам резиновые детали смазкой для резины. Для ухода за резиновыми уплотнителями не используйте силиконосодержащие средства, чтобы избежать повреждений или появления шума в автомобиле.

Щетки стеклоочистителей

Щетки стеклоочистителей очищаются в процессе работы стеклоомывателя.

Не выполняйте дополнительную ручную очистку щеток стеклоочистителя во избежание снижения качества их работы.

Боковые стекла

При возникновении шумов при открывании и закрывании боковых стекол, например визга, однократно очистите боковые стекла внутри и снаружи влажной тканью и бытовым моющим средством. Затем один раз откройте и закройте слегка смоченные боковые стекла.



Детали из ценных пород дерева

Очищайте накладки и прочие детали из ценных пород древесины влажной тряпкой. Затем вытрите насухо мягкой тканью.

Пластмассовые детали

УВЕДОМЛЕНИЕ

Очистители, содержащие спирт или растворители, например, нитрорастворители, реагенты для холодной очистки, топливо и т. п., могут повредить пластмассовые детали. Существует опасность повреждения имущества. Для чистки используйте салфетку из микроволокна. При необходимости слегка смочите салфетку водой.

При очистке пластмассовых деталей необходимо следить за тем, чтобы не намокали текстильные детали, например потолок.

Карбоновые детали

Для простой очистки карбоновых деталей от ежедневных загрязнений используйте салфетку из микрофибры, воду и не содержащие силикон очистители.

Агрессивные, содержащие кислоту или щелочные чистящие средства могут повредить поверхность.

При необходимости обратитесь на авторизованную СТОА, другую квалифицированную СТОА или специализированную СТО для демонтажа карбоновых деталей.

Ремни безопасности

ОСТОРОЖНО

Химические очистители могут повредить ткань ремней безопасности и нарушить их защитное действие. Существует опасность травмирования и опасность для жизни. Для очистки ремней безопасности

используйте только слабый мыльный раствор.

Загрязнения на ремне препятствуют его стягиванию и снижают безопасность пассажира.

Очищайте ремни только слабым мыльным раствором. Для очистки демонтаж не требуется.

Стягивайте ремни только после того, как они высохнут.

Напольные и ножные коврики

ОСТОРОЖНО

Предметы в области пространства для ног водителя могут ограничить ход педалей или заблокировать нажатую педаль. Существует опасность аварии, травмирования и материального ущерба.

- ▷ Размещайте предметы в автомобиле таким образом, чтобы они были зафиксированы и не могли попасть в область пространства для ног водителя.
- ▷ Используйте напольные коврики и ковровые покрытия, подходящие для автомобиля и надежно закрепленные на днище.
- ▷ Запрещается использовать незакрепленные напольные коврики и ковровые покрытия и накладывать их друг на друга.
- ▷ Следите за тем, чтобы для педалей было достаточно свободного пространства.
- ▷ Убедитесь, что после извлечения, например для очистки, напольные коврики и ковровые покрытия снова надежно зафиксированы.

Для чистки салона ножные коврики можно вынуть из автомобиля.

При сильном загрязнении очистите ковровое покрытие салфеткой из микрофибры с использованием воды и очистителя для тканей. Трите вперед-назад по направлению движения, иначе может произойти свойлачивание коврика.

Технические характеристики

Оснащение автомобиля

В данной главе описаны варианты комплектации, системы и функции, которые доступны сейчас или будут доступны в дальнейшем в зависимости от модели, даже если их нет в конкретном автомобиле.

Дополнительная информация:

Комплектация транспортного средства, см. стр. 9.

Общие положения

Технические характеристики и спецификации в руководстве пользователя являются ориентировочными. Специфические для конкретного транспортного средства данные могут отличаться от стандартных, например из-за выбранной специальной комплектации, экспортного исполнения в разных странах или используемых способов измерения. Точные значения указаны в документах о допуске к эксплуатации и на предупреждающих табличках на автомобиле; кроме того, их можно получить на авторизованной СТОА, другой квалифицированной СТОА или специализированной СТО.

Информация, приведенная в документах на автомобиль, всегда имеет приоритет перед данными, содержащимися в руководстве пользователя.

Дополнительный груз

Указанный в руководстве пользователя дополнительный груз относится к авто-

мобилью в серийной комплектации без водителя и не учитывает специальную комплектацию. Специальная комплектация может изменять и увеличивать фактическую массу автомобиля. При этом изменяется и дополнительный груз (как правило, уменьшается). Фактический дополнительный груз зависит от фактической массы и технически допустимой полной массы автомобиля и должен определяться индивидуально для конкретного автомобиля.

Собственная масса

Значение собственной массы относится к готовому к движению автомобилю с массой водителя 75 кг, заправленному топливом на 90 %, без учета специальной комплектации.

Размеры

Размеры могут отличаться в зависимости от исполнения модели, варианта комплектации или используемых методов измерения.

Кроме того, может измениться высота автомобиля, например, из-за шин и загрузки.

Код модели

Код модели автомобиля указан в идентификационном номере автомобиля — с 4-го по 7-й символ слева.

Подробные технические характеристики

BMW M4 Cabrio

Размеры

Ширина с зеркалами	мм	2081
Ширина без зеркал	мм	1887
Высота	мм	1399
Длина	мм	4801
Колесная база	мм	2857
Диаметр поворота Ø	м	12,6
Топливный бак, ок.	Литры	59

BMW M4 Competition Cabrio M xDrive

Массы

Собственная масса	кг	2000
Допустимый максимальный дополнительный груз	кг	420
Допустимая максимальная общая масса	кг	2345
Допустимая максимальная нагрузка на переднюю ось	кг	1160
Допустимая максимальная нагрузка на заднюю ось	кг	1265

Сиденья для детских удерживающих систем

Оснащение автомобиля

В данной главе описаны варианты комплектации, системы и функции, которые доступны сейчас или будут доступны в дальнейшем в зависимости от модели, даже если их нет в конкретном автомобиле.

Дополнительная информация:

Комплектация транспортного средства, см. стр. 9.

мативные требования и правила, действующие в стране эксплуатации.

Информация о возможности использования детских удерживающих систем на тех или иных сиденьях по стандартам Европейской экономической комиссии ECE-R 16 и ECE-R 129.

Информация для производителей детских сидений

Общие положения

При выборе и использовании детской удерживающей системы соблюдайте нор-

Возможность использования систем крепления детских автокресел на посадочных местах

Положение сиденья	1	3 – подушка без-опасности ВКЛ	3 — подушка без-опасности OFF — а)	4	5	6
Положение сиденья, подходящее для универсального крепления с помощью ремня.	нет	да	да	да	нет	да
Положение сиденья для i-Size.	нет	нет	нет	да	нет	да
Положение сиденья, подходящее для бокового крепления: L1/L2.	нет	нет	нет	нет	нет	нет
Самое большое крепление, направленное назад: R1/R2X /R2/R3.	нет	нет	нет	R3	нет	R3
Самое большое крепление, направленное вперед: F2X/F2 /F3.	нет	нет	нет	F3	нет	F3

Положение сиденья	1	3 – подушка без-опасности ВКЛ	3 — подушка без-опасности OFF — а)	4	5	6
Самое большое подходящее крепление бу-стера: B2/B3 .	нет	нет	нет	B3	нет	B3

Положение сиденья без допуска i-Size несовместимо с опорой i-Size.

Положение сиденья с нижними креплениями ISOFIX без ремня Top Tether недоступно.

Между двумя нижними анкерными креплениями ISOFIX нет замков ремней безопасности для взрослых.

а) Возможность деактивации подушки безопасности переднего пассажира зависит от комплектации или экспортного исполнения.

Номер сиденья	Положение в автомобиле
1	Переднее левое
2	Переднее среднее
3	Переднее правое
4	Левое во втором ряду
5	Среднее во втором ряду
6	Правое во втором ряду
7	Левое в третьем ряду
8	Среднее в третьем ряду
9	Правое в третьем ряду

Приложение

Общие положения

При необходимости здесь будут опубликованы обновления руководства пользователя автомобиля.

Обновление после подписания в печать

После подписания в печать интегрированного руководства пользователя в автомобиле в печатном руководстве пользователя обновлению подверглась следующая глава:

- ▷ Управление: Безопасность: Предупреждение о лобовом столкновении с автоматическим торможением.
- ▷ Управление: Безопасность: Система предупреждения о столкновении с функцией торможения на городских скоростях.
- ▷ Управление: Безопасность: BMW Drive Recorder: Функциональные требования.

License Texts and Certifications

Algeria

Side Radar Sensor: SP2018

№ CC : 270 /H/ANF/2025

Homologué par l'ANF

L'Agence Nationale des Fréquences doit, obligatoirement et préalablement à son exploitation ou sa commercialisation, faire l'objet d'un étiquetage par une vignette inamovible portant la mention « agréé par l'ANF » et le numéro du Certificat de Conformité délivré par de l'Agence Nationale des Fréquences.

According to ANF DECISION N° 7115 du 31 octobre 2019:

Article 10:

Any terminal equipment or radio installation approved by the National Agency of Frequencies must, prior to its operation or marketing, be subject to labelling with an irremovable sticker bearing the mention "approved by the ANF" and the number of the Certificate of Conformity issued by the Agency National Frequencies.

Transmitter/Receiver

FBD4

Agréé par l'ANF: 423/H/ANF/2025

FBD5

Agréé par l'ANF: 396/H/ANF/2025

FBD5S (Country of Origin in Germany):

Agréé par l'ANF: 397/H/ANF/2025

FBD5S (Country of Origin in Mexico):

Agréé par l'ANF: 398/H/ANF/2025

Article 10: Tout équipement terminal ou installation radioélectrique homologué par

Argentina



Telematics Communication Box

WAVE-01-LOW-R1

H-28953

WAVE-01-HIGH-R1

H-28955

WAV-01-LOW-T1

H-28954

WAVE-01-HIGH-T1

H-29077

Частотный диапазон(ы), в котором(ых) работает радиооборудование: 76-77 ГГц

Максимальная мощность радиочастот, передаваемая в частотном диапазоне(ах), в котором(ых) работает радиооборудование: 35 дБм RMS EIRP дБм (3.16 Вт)

Made in: Germany

Радар малого радиуса действия 77 ГГц

Side Radar Sensor: SP2018

Настоящим APTIV, 42367 Вупперталь заявляет, что данный В3TR соответствует основным требованиям и другим соответствующим положениям Директивы 2014/53 / EU (RED). С оригинальной декларацией соответствия можно ознакомиться по следующей ссылке <http://www.aptiv.com/automotive-homologation>

диапазон частот 76-77 ГГц

Максимальная выходная мощность 30 дБм (1,0 Вт)

Eurasian Economic Union



Front Radar Sensor

Настоящим компания ADC Automotive Distance Control Systems GmbH, Peter-Dornier-Strasse 10, 88131 Lindau, Germany, заявляет, что данный ARS4-A соответствует основным требованиям и другим соответствующим положениям Директивы. Оригинал декларации соответствия можно просмотреть по следующей ссылке <http://continental.automotive-approvals.com/>

Gibraltar



Front Radar Sensor

Hereby, ADC Automotive Distance Control Systems GmbH declares that the radio equipment type ARS4-A is in compliance with the Radio Equipment Regulations 2017, SI 2017:1206 (as amended). The full text of the UK declaration of conformity is available at the following internet address: <http://continental.automotive-approvals.com/>

Frequency band(s) in which the radio equipment operates: 76–77 GHz

Maximum radio-frequency power transmitted in the frequency band(s) in which the radio equipment operates: 3.16W (35dBm RMS EIRP)

Manufacturer and Address
 Manufacturer: ADC Automotive Distance Control Systems GmbH
 Address: Peter-Dornier-Strasse 10, 88131 Lindau, Germany

Continental Automotive Technologies GmbH,
 Siemensstrasse 12, 93051 Regensburg,
 Germany
 FBD-4
 56-15182

Israel

מספר אישור התאמה מטעם משרד התקשורת:

מספר זיהוי הובאן: n.פ. 510947153

חל אישור לבצע פעולות במכשיר שיש בהן כדי לשנות את תכונותיו האלחוטיות של המכשיר, ובכלל זה שינוי תוכנה, החלפת אנטנה מקורית או הוספת אפשרות לחיבור לאנטנה חיצונית, בלא קבלת אישור משרד התקשורת, בשל החשש להפרעות אלחוטיות.

חל אישור לבצע פעולות במכשיר שיש בהן כדי לשנות את תכונותיו האלחוטיות של המכשיר, ובכלל זה שינוי תוכנה, החלפת אנטנה מקורית או הוספת אפשרות לחיבור לאנטנה חיצונית, בלא קבלת אישור משרד התקשורת, בשל החשש להפרעות אלחוטיות.

Front Radar Sensor

ARS4-A

Mid Range Radar

MRRre14FCR

56-12610

מספר אישור התאמה מטעם משרד התקשורת

NFC Reader

56-17949

מספר אישור התאמה מטעם משרד התקשורת {
 חל אישור לבצע פעולות במכשיר שיש בהן כדי לשנות את תכונותיו האלחוטיות של המכשיר, ובכלל זה שינוי תוכנה, החלפת אנטנה מקורית או הוספת אפשרות לחיבור לאנטנה חיצונית, בלא קבלת אישור משרד התקשורת, בשל החשש להפרעות אלחוטיות.
 חל אישור על הפעלת המכשיר מחוץ למבנה, בשל חשש להפרעות אלחוטיות.

Morocco



رقم الموافقة^[1]

Remote Control

Modèle: ID21A

Numéro d'agrément: 13989 ANRT 2017

Transmitter/Receiver

FBD-4

MR 11527 ANRT 2016

Side Radar Sensor: SP2018

B3TR

Transmitter/Receiver

(שם הדגם) Model name: FBD4

(שם היצרן וכתובתו): (Manufacturer and address):

Russia

Front Radar Sensor



ARS4-A

Декларация о соответствии TP TC 020/2011 EAЭС № KG417/036.Д.0003625 от 08.09.2023, действительна по 07.09.2028, зарегистрирована Общество с ограниченной ответственностью „СЕРВИССТАН“

Настоящим компания ADC Automotive Distance Control Systems GmbH, Peter-Dornier-Strasse 10, 88131 Lindau, Germany, заявляет, что данный ARS4-A соответствует основным требованиям и другим соответствующим положениям Директивы. Оригинал декларации соответствия можно просмотреть по следующей ссылке <http://continental.automotive-approvals.com/>

Частотный диапазон(ы), в котором(ых) работает радиооборудование: 76-77 ГГц

Максимальная мощность радиочастот, передаваемая в частотном диапазоне(ах), в котором(ых) работает радиооборудование: 35 дБм RMS EIRP дБм (3.16 Вт)

Saudi Arabia

Side Radar Sensor: SP2018

B3TR

بي ام دبليو السعودية
أبتيف
B3TR
هونغاريا

Aptiv Deutschland GmbH خدمات
آم تكنولوجيبارك 1، 42119 فوبرتال، ألمانيا

Telematics Communication Box

WAVE-01-LOW-R1

اسم المورد وتفاصيله
.IG Electronics Inc
,Yeouli-daero, Yeongdeungpo-gu ,128
سيول، جمهورية كوريا
علامة تجارية
BMW
اسم الشركة المصنعة وتفاصيلها
.IG Electronics Inc
,Yeouli-daero, Yeongdeungpo-gu ,128
سيول، جمهورية كوريا
نموذج
WAVE-01-LOW-R1
رقم الطراز
TLR1R2NR
بلد المنشأ
صنع في فيتنام

WAVE-01-HIGH-R1

اسم المورد وتفاصيله
.IG Electronics Inc
,Yeouli-daero, Yeongdeungpo-gu ,128
سيول، جمهورية كوريا
علامة تجارية
BMW
اسم الشركة المصنعة وتفاصيلها
.IG Electronics Inc
,Yeouli-daero, Yeongdeungpo-gu ,128
سيول، جمهورية كوريا
نموذج
WAVE-01-HIGH-R1
رقم الطراز
TN1R2NR
بلد المنشأ
صنع في فيتنام

WAVE-01-LOW-T1

اسم المورد وتفاصيله
.IG Electronics Inc
,Yeouli-daero, Yeongdeungpo-gu ,128
سيول، جمهورية كوريا
علامة تجارية
BMW
اسم الشركة المصنعة وتفاصيلها
.IG Electronics Inc
,Yeouli-daero, Yeongdeungpo-gu ,128
سيول، جمهورية كوريا
نموذج
WAVE-01-LOW-T1
رقم الطراز
TL1T2NR
بلد المنشأ
صنع في فيتنام

WAVE-01-HIGH-T1

اسم المورد والمصنعة
 LG Electronics Inc
 ,Yeou-daero, Yeongdeungpo-gu ,128
 سول، جمهورية كوريا
 علامة تجارية
 BMW

اسم الشركة المصنعة والمصنعة
 LG Electronics Inc
 ,Yeou-daero, Yeongdeungpo-gu ,128
 سول، جمهورية كوريا

نموذج
 WAVE-01-HIGH-T1

رقم الطراز
 TN1T23NR

بلد المنشأ
 صنع في فيتنام



WAVE-01-LOW-R1, WAVE-01-HIGH-R1,
 WAVE-01-LOW-T1, WAVE-01-HIGH-T1

بطارية احتياطية
 المورد:

FDK CORPORATION

Malong Road, Huoju Garden, Huoju Hi-Tech District, 361006 Xiamen City - Fujian Province 16
 الصين

العلامة التجارية:
 FDK

الموديل:
 ZHR-AAUTEW-LGN

بلد المنشأ:
 الصين

Side Radar Sensor: SP2018
 B3TR



UAE

Body Domain Controller
 Flex



Visteon

57564,17,DA0062437/11

United Kingdom



Front Radar Sensor

SIMPLIFIED UK DECLARATION OF
 CONFORMITY

Hereby, ADC Automotive Distance Control Systems GmbH declares that the radio equipment type ARS4-A is in compliance with the Radio Equipment Regulations 2017, SI 2017:1206 (as amended). The full text of the UK declaration of conformity is available at the following internet address: <http://continental.automotive-approvals.com/>

Frequency band(s) in which the radio equipment operates: 76–77 GHz

Maximum radio-frequency power transmitted in the frequency band(s) in which the radio

equipment operates: 3.16W (35dBm RMS EIRP)

Importer:

BMW UK Limited

Summit ONE

Summit Avenue

Farnborough, Hampshire

GU14 0FB

Rolls-Royce Motor Cars GmbH

The Drive

Westhampnett

Chichester, West Sussex

PO18 0SH

Vietnam

Body Domain Controller



Flex, Visteon

Name: SUNTECH VN

Code: C00082015

Thaco Auto:

Name: THACO AUTO

Code: C0900248

Flex

Thaco Luxury:

Name: THACO

Code: C0900535

От А до Я

Алфавитный указатель

0-9

3D-обзор [296](#)

А

ABS, см. «Антиблокировочная система» [239](#)

ACC, см. круиз-контроль с системой контроля дистанции [263](#)

Alcantara, уход, см. Уход за тканевой обивкой [414](#)

Android Auto, см. руководство пользователя к системам навигации, развлечения и связи [6](#)

Apple CarPlay, см. руководство пользователя к системам навигации, развлечения и связи [6](#)

Assisted Driving Mode Plus [282](#)

Assisted Driving Mode, см. Ассистент поддержки рулевого управления и курсовой устойчивости [277](#)

Assisted View [172](#)

AUTO H, см. автоматическое удерживание [148](#)

В

BMW Assistance, см. руководство пользователя к системам навигации, развлечения и связи [6](#)

BMW Curved Display [54](#)

BMW Digital Key [82](#)

BMW Drive Recorder [231](#)

BMW ID [72](#)

BMW iDrive [50](#)

BMW Intelligent Personal Assistant [59](#)

BMW Live Cockpit Plus, см. «BMW Curved Display» [54](#)

BMW Live Cockpit Professional, см. «BMW Curved Display» [54](#)

BMW M Technic [342](#)

BMW SIM Reader, см. руководство пользователя к системам навигации, развлечения и связи [6](#)

BMW Theatre Screen, см. руководство пользователя систем навигации, развлечения и связи [6](#)

С

CBS, см. «Индикатор сервисного интервала» [392](#)

Connected Music, см. руководство пользователя систем навигации, развлечения и связи [6](#)

Curved Display [54](#)

Статичное освещение поворотов [184](#)

D

DCC, см. круиз-контроль без системы контроля дистанции [260](#)

Digital Key [82](#)

Drivelogic [143](#)

Driver Attention Camera [238](#)

Drive Recorder [231](#)

DSC, см. Система динамического контроля устойчивости [245](#)

E

EDR, см. Регистратор данных события [18](#)

ESP, см. Система динамического контроля устойчивости [245](#)

I

iBrake, автоматическое торможение [201](#)
iDrive [50](#)
ISOFIX, крепление детского сиденья [127](#)

K

Key Card [86](#)

L

Live Cockpit Plus, см. «BMW Curved Display» [54](#)
Live Cockpit Professional, см. «BMW Curved Display» [54](#)
Live Vehicle [154](#)

M

MDM, см. «Режим M Dynamic» [247](#)
M MODE [242](#)
MP3-плеер, см. Руководство пользователя к системам навигации, развлечения и связи [6](#)
M Technic [342](#)
M xDrive [248](#)

O

OBD, см. Диагностический разъем [393](#)

P

Panorama View, см. Панорамный вид [297](#)
PDC, см. система контроля дистанции при парковке [300](#)
PostCrash-iBrake [235](#)

R

Remote Software Upgrade [66](#)
Restricted Driving, см. BMW Digital Key [82](#)

S

Shift Lights [168](#)
SIM Reader, см. руководство пользователя к системам навигации, развлечения и связи [6](#)
Software Upgrade, см. Remote Software Upgrade [66](#)
Sound Control [151](#)
Speed Limit Device, ручной ограничитель скорости [258](#)

T

Teleservices, см. Руководство пользователя к системам навигации, развлечения и связи [6](#)

U

UCC, см. Распознавание светофоров [276](#)
Upgrade, см. Remote Software Upgrade [66](#)
Urban Cruise Control, см. Распознавание светофоров [276](#)
USB-соединение [329](#)

V

VIN, см. Номер VIN [18](#)

A

Аварийная разблокировка, блокировка трансмиссии на стоянке [144](#)
Аварийная разблокировка, крышка багажника [93](#)
Аварийная разблокировка, крышка горловины топливного бака [353](#)
Аварийная световая сигнализация [400](#)
Аварийный комплект для шин Mobility Set [371](#)
Аварийный привод, складной верх [104](#)
Аварийный тормоз, см. ассистент аварийной остановки [227](#)
Авария, помощь [400](#)

- Авто- и мотоспорт, см. Движение по гоночной трассе [348](#)
- Автоматизация привычек, помощник BMW Intelligent Personal Assistant [64](#)
- Автоматическая блокировка [95](#)
- Автоматическая коробка передач, см. Коробка передач M Steptronic Sport [137](#)
- Автоматическая перспектива камеры [295](#)
- Автоматическая разблокировка [95](#)
- Автоматическая система ослабления слепящего действия света, см. «Ассистент дальнего света» [179](#)
- Автоматическая установка в парковочное положение, наружное зеркало [121](#)
- Автоматические моечные установки, см. Мойка транспортного средства [410](#)
- Автоматический пуск/остановка двигателя, см. Автоматический Старт/Стоп [134](#)
- Автоматический режим работы стеклоочистителей, см. Датчик дождя [189](#)
- Автоматический Старт/Стоп [134](#)
- Автоматическое аварийное торможение, см. PostCrash-iBrake [235](#)
- Автоматическое построение аварийной полосы движения [287](#)
- Автоматическое удерживание [148](#)
- Автоматическое управление светом фар [181](#)
- Автомобильная аптечка [400](#)
- Автомобильный ключ [78](#)
- Автомобильный ключ, дополнительный [79](#)
- Автомойка, см. Мойка транспортного средства [410](#)
- Автономная вентиляция [323](#)
- Автономное кондиционирование, регулируемая с помощью функции дистанционного запуска двигателя [324](#)
- Адаптивная подвеска M [311](#)
- адаптивные стоп-сигналы, см. динамические стоп-сигналы [231](#)
- Адаптивные функции осветительных приборов [184](#)
- Аккумуляторная батарея, автомобиль [396](#)
- Аккумуляторная батарея автомобиля, см. Аккумуляторная батарея транспортного средства [396](#)
- Аккумуляторная батарея транспортного средства [396](#)
- Аккумуляторная батарея, утилизация [399](#)
- Акселерометр [173](#)
- Активация, подушка безопасности переднего пассажира [195](#)
- Активная вентиляция сидений [320](#)
- Активная защита [234](#)
- Активная защита пешехода [197](#)
- Активная крышка капота, см. Активная защита пешеходов [197](#)
- Активная настройка амортизаторов, см. адаптивная подвеска M [311](#)
- Активная система контроля дистанции при парковке [303](#)
- Активность водителя, см. «Камера внимания водителя» [238](#)
- Активный дифференциал M [253](#)
- Активный круиз-контроль [263](#)
- Актуальность руководства пользователя [9](#)
- Анализатор дрифта M (M Drift Analyser) [251](#)
- Антиблокировочная система [239](#)
- Антифриз, см. Жидкость стеклоомывателя [390](#)
- Ассистент аварийной остановки [227](#)
- Ассистент вождения, см. интеллектуальная безопасность [199](#)
- Ассистент дальнего света [179](#)
- Ассистент движения в колонне, см. Assisted Driving Mode Plus [282](#)
- Ассистент движения в пробке, см. Assisted Driving Mode Plus [282](#)
- Ассистент движения задним ходом [308](#)
- Ассистент движения на малой скорости [142](#)
- Ассистент контроля усталости водителя [236](#)
- Ассистент курсовой устойчивости, см. ассистент поддержки рулевого управления и курсовой устойчивости [277](#)
- Ассистент маневрирования при парковке [305](#)
- Ассистент ограничения скорости [273](#)
- Ассистент парковки Plus, см. Системы парковки [289](#)
- Ассистент парковки, см. Системы парковки [289](#)

- Ассистент поддержки рулевого управления и курсовой устойчивости [277](#)
- Ассистент смены полосы движения [284](#)
- Ассистент торможения [239](#)
- Ассистент трогания с места [146](#)
- Ассистент удерживания на полосе движения с активной защитой от боковых столкновений, см. предупреждение о боковом столкновении [219](#)
- Аудиоплеер, см. руководство пользователя систем навигации, развлечения и связи [6](#)
- Аудиосистема, см. руководство пользователя систем навигации, развлечения и связи [6](#)
- Аудио, см. Руководство пользователя к системам навигации, развлечения и связи [6](#)
- Аудио через Bluetooth, см. руководство пользователя систем навигации, развлечения и связи [6](#)
- Аудио через USB, см. руководство пользователя систем навигации, развлечения и связи [6](#)
- Боковая система контроля дистанции при парковке, см. Автоматический ракурс камеры [295](#)
- Боковые датчики аварийного сближения при парковке, см. Автоматический ракурс камеры [295](#)
- Боковые датчики, см. Автоматический ракурс камеры [295](#)
- Болты-секретки [378](#)
- Бортовая диагностика, см. Диагностический разъем [393](#)
- Бортовой компьютер, см. Данные поездки [170](#)
- Бортовой монитор, см. Дисплей управления [54](#)
- Буксировка [406](#)
- Буксировка для запуска двигателя [406](#)
- Буксировка, см. Буксировка для запуска двигателя/буксировка [406](#)
- Буксировочная проушина [408](#)
- Буксировочная штанга [408](#)
- Буксировочный трос [408](#)

Б

- Багажник [338](#)
- Багажник, перегородка багажника [104](#)
- Багажник, увеличение [339](#)
- Багажное отделение, см. Багажник [338](#)
- Безопасная перевозка детей [124](#)
- Безопасность [192](#)
- Безопасность и предупреждения, см. интеллектуальная безопасность [199](#)
- Бензин [384](#)
- Беспроводная зарядка, смартфон, см. Отсек для беспроводной зарядки [332](#)
- Ближний свет [182](#)
- Блокировка дифференциала [253](#)
- Блокировка, настройки [95](#)
- Блокировка трансмиссии на стоянке, см. Выбор положения рычага селектора [137](#)
- Блокировка трансмиссии на стоянке, см. Положения рычага селектора [137](#)
- Боковая подушка безопасности [192](#)
- Ввод, BMW iDrive [52](#)
- Ввод букв и цифр [52](#)
- Ввод цели, см. Руководство пользователя к системам навигации, развлечения и связи [6](#)
- веб-сайт, см. интернет [7](#)
- Вентилятор радиатора, см. Фильтр выхлопной системы [346](#)
- Вентилятор, см. Количество воздуха [315](#)
- Вентиляция [321](#)
- Вентиляция в задней части салона [321](#)
- Вентиляция сидений, активная [320](#)
- Вентиляция, см. Автономная вентиляция [323](#)
- Вентиляция спереди [321](#)
- Версия программного обеспечения, см. Remote Software Upgrade [66](#)
- Верхний крепежный ремень, Top Tether [129](#)
- Ветровое стекло, устранение запотевания стекол, см. Режим оттаивания [318](#)
- Ветроотражатель [108](#)

- Вид автомойки [297](#)
- Вид боковых сторон кузова [296](#)
- Видеозапись, см. BMW Drive Recorder [231](#)
- Видеокамеры в наружных зеркалах, см. Камеры [41](#)
- Видеорегистратор, см. BMW Drive Recorder [231](#)
- Видео, см. Руководство пользователя к системам навигации, развлечения и связи [6](#)
- Виджеты, iDrive [51](#)
- Виджеты, комбинация приборов, см. «Центральное поле индикации» [169](#)
- Включение двигателя, см. Рабочее состояние автомобиля [46](#)
- Включение полного света, затемнение, см. «Ассистент дальнего света» [179](#)
- Влага в фаре, см. стекла фар [396](#)
- Внутреннее оснащение [328](#)
- Вода для мытья, см. Жидкость стеклоомывателя [390](#)
- Вода на улицах [346](#)
- Вода, см. Жидкий конденсат из-под оставленного на стоянке автомобиля [348](#)
- Водительские профили [72](#)
- Водительские профили, экран приветствия [73](#)
- водитель, см. «Камера внимания водителя» [238](#)
- Воздух в салоне, см. Качество воздуха [322](#)
- Воздушная сушка, см. Функция охлаждения [316](#)
- Воздушные дефлекторы, см. Вентиляция [321](#)
- Воздушный фильтр салона [322](#)
- Воздушный фильтр салона, см. Качество воздуха [322](#)
- Время отправления, автономная вентиляция [323](#)
- Время отправления, автономное кондиционирование с помощью функции дистанционного запуска двигателя [326](#)
- Всесезонные шины, профиль, см. Высота рисунка протектора [356](#)
- Всесезонные шины, см. Зимние шины [359](#)
- Вспомогательные линии на изображении с камер, см. Дополнительная индикация [292](#)
- Вспомогательные линии парковки, дополнительная индикация изображения с камер [292](#)
- Выбор правильного места для перевозки детей [124](#)
- Выбор режима вентиляции, см. Вентиляция [321](#)
- Выбросы вредных веществ [394](#)
- Выбросы отработавших газов, см. Выбросы вредных веществ [394](#)
- Выбросы, см. Выбросы вредных веществ [394](#)
- Выводы для подключения внешнего источника питания [405](#)
- выключатель надувной подушки безопасности, см. «Замочный выключатель для надувной подушки безопасности переднего пассажира» [195](#)
- Выключение двигателя, см. Рабочее состояние автомобиля [46](#)
- Выполнение инициализации [369](#)
- Высокомощный двигатель [342](#)
- Выхлоп, см. Горячая система выпуска отработавших газов [345](#)
- ## Г
- Гарантия [10](#)
- Герметик для шин, см. Аварийный комплект для шин Mobility Set [371](#)
- Герметик, см. Аварийный комплект для шин Mobility Set [371](#)
- Главный пользователь, см. BMW ID [74](#)
- Гололедица на дорогах, см. наружная температура [168](#)
- Гололедица, см. наружная температура [168](#)
- Гололед, см. наружная температура [168](#)
- Голосовое управление [59](#)
- Голосовое управление, см. BMW Intelligent Personal Assistant [59](#)
- Голосовой ввод, см. BMW Intelligent Personal Assistant [59](#)
- Гночная трасса [348](#)

Горловина для заливания моторного масла [387](#)
Горячая система выпуска отработавших газов [345](#)
Гостевой профиль, см. BMW ID [72](#)
Громкость, см. руководство пользователя систем навигации, развлечения и связи [6](#)
Груз, см. Загрузка [338](#)

Д

Давление воздуха, шины [354](#)
Давление в шинах [354](#)
Давление в шине, шины [354](#)
Давление, шины, см. Давление в шинах [354](#)
Дальний свет [178](#)
Данные поездки [170](#)
Данные, см. Персональные данные, удаление [71](#)
Данные транспортного средства и защита данных [11](#)
Данные транспортного средства, сброс [72](#)
Дата, см. Дата и время [173](#)
Датчик дождя [189](#)
Датчики автомобиля [41](#)
Датчик крена [98](#)
датчик ускорения, см. «Акселерометр» [173](#)
Двигатель, автоматический Старт/Стоп [134](#)
Движение [134](#)
Деактивация, подушка безопасности переднего пассажира [195](#)
Деревянные детали, уход [416](#)
Держатель для бутылок, сзади, см. Подстаканники, сзади [336](#)
Держатель для бутылок, спереди, см. Подстаканники, спереди [336](#)
Держатель для чашек, сзади [336](#)
Держатель для чашек, спереди [336](#)
Держатель напитков, сзади [336](#)
Держатель напитков, спереди [336](#)
Держатель стаканов, сзади, см. Подстаканники, сзади [336](#)
Держатель стаканов, спереди, см. Подстаканники, спереди [336](#)
Детали в цвете «Глянцевый Хром», уход [415](#)
Детали, замена [395](#)

Детали из ценных пород дерева, уход [416](#)
Детали и принадлежности [11](#)
Детские сиденья, см. Безопасная перевозка детей [124](#)
Детские удерживающие системы i-Size [128](#)
Детские удерживающие системы безопасности, см. Безопасная перевозка детей [124](#)
Дефлекторы, см. Вентиляция [321](#)
Джойстик, спортивная коробка передач Steptronic M [137](#)
Диагностический разъем [393](#)
Диапазон максимальной скорости [345](#)
Динамические амортизаторы, см. адаптивная подвеска M [11](#)
Динамические стоп-сигналы [231](#)
Динамический круиз-контроль, см. круиз-контроль [260](#)
Диски и шины [354](#)
Диски и шины, замена [357](#)
Дисплей управления [54](#)
Дистанционное управление автомобилем, см. Руководство пользователя к системам навигации, развлечения и связи [6](#)
Дистанционный 3D-обзор [299](#)
Дистанционный запуск двигателя, см. «Автономное кондиционирование» [324](#)
Длительное хранение, см. Если автомобиль не будет использоваться в течение длительного времени [394](#)
Дневные ходовые огни [183](#)
Домашняя страница, см. интернет [7](#)
Дополнительная документация [7](#)
Дополнительная индикация изображения с камер [292](#)
Дополнительные крепления для багажа, см. Проушины багажного отделения [339](#)
Дополнительные руководства пользователя, см. Дополнительная документация [7](#)
Дорожная информация, см. Руководство пользователя к системам навигации, развлечения и связи [6](#)
Дорожная информация, см. руководство пользователя систем навигации, развлечения и связи [6](#)

Е

Единицы, см. Настройка единиц измерения [174](#)

Единицы физических величин, см. Настройка единиц измерения [174](#)

Емкость, жидкость стеклоомывателя [390](#)

Ж

Жидкий конденсат из-под оставленного на стоянке автомобиля [348](#)

Жидкость для охлаждения двигателя [389](#)

Жидкость стеклоомывателя [390](#)

З

Заводские настройки, см. Данные транспортного средства, сброс [72](#)

Загрузка [338](#)

Загрузка багажника, см. Загрузка [338](#)

Задание адреса, навигация, см. Руководство пользователя к системам навигации, развлечения и связи [6](#)

Задний противотуманный фонарь [185](#)

Задний противотуманный фонарь, замена, см. Лампы и светильники [396](#)

Закладки, iDrive [53](#)

Закрывание при помощи смартфона, см. функцию BMW Digital Key [82](#)

Закрывание складного верха вручную [104](#)

Замена аккумуляторной батареи, автомобильный ключ [79](#)

Замена деталей [395](#)

Замена, диски и шины [357](#)

Замена задних габаритных фонарей, см. Лампы и светильники [396](#)

Замена задних ламп, см. Лампы и светильники [396](#)

Замена лазерных фар, см. Лампы и светильники [396](#)

Замена ламп накаливания, см. Лампы и фонари [396](#)

Замена лампочки, см. Лампы и фонари [396](#)

Замена передних фонарей, см. Лампы и светильники [396](#)

Замена светильников, см. Лампы и светильники [396](#)

Замена светодиодов, см. Лампы и светильники [396](#)

Замена фар, см. Лампы и светильники [396](#)

Замена частей [395](#)

Замена шин [357](#)

Замена щеток стеклоочистителей [395](#)

Замочный выключатель для надувной подушки безопасности переднего пассажира [195](#)

Запасное колесо [375](#)

Запасное колесо, см. «Запасное колесо» [375](#)

Запас хода [173](#)

Запирание багажника, см. Режим для службы парковки [94](#)

Запирание, см. Открыть и Закрыть [78](#)

Запоминающее устройство, см. Данные транспортного средства и защиту данных [11](#)

Запотевание стекол, лобовое стекло, см. Режим оттаивания [318](#)

Заправка топливом [352](#)

Запуск автомобиля, см. Кнопка Start/Stop [134](#)

Запуск двигателя с помощью внешнего аккумулятора, см. Помощь при запуске [405](#)

Запуск, см. Рабочее состояние автомобиля [46](#)

Запустить автомобиль, см. Кнопка Start/Stop [134](#)

Зарядка смартфона, см. Отсек для беспроводной зарядки [332](#)

Зарядная база для смартфонов, см. Отсек для беспроводной зарядки [332](#)

Защита автомобиля от скатывания, см. Электромеханический парковочный тормоз [146](#)

Защита данных, настройки [71](#)

Защита от замерзания, см. Жидкость стеклоомывателя [390](#)

Защита пешеходов, активная [197](#)

Защитная функция, окна, см. Травмозащитная функция [99](#)

Звучание системы выпуска отработавших газов [151](#)
Зеркало для макияжа [328](#)
Зеркало заднего вида снаружи [120](#)
Зимние шины [359](#)
Зимние шины, профиль, см. Высота рисунка протектора [356](#)
Знак аварийной остановки [400](#)
ЗУ данных события, см. Регистратор данных события [18](#)

И

Идентификационный номер, см. Номер VIN [18](#)
изменения, технические, см. личная безопасность [10](#)
Изображения и символы [8](#)
Индивидуальное распределение воздушных потоков [316](#)
Индивидуальные настройки, см. BMW ID [72](#)
Индивидуальные настройки, см. настройка M [239](#)
Индикатор OFF, см. «Режим готовности к эксплуатации и готовность к движению» [167](#)
Индикатор READY, см. «Режим готовности к эксплуатации и готовность к движению» [167](#)
Индикатор запрета на обгон [254](#)
Индикатор ограничения скорости с индикатором зон запрета на обгон [254](#)
Индикатор ограничения скорости с функцией прогнозирования [256](#)
Индикатор повреждения шин [369](#)
Индикатор рекомендуемой передачи [167](#)
Индикатор сервисного интервала [392](#)
Индикатор состояния, шины [364](#)
Индикатор температуры, см. наружная температура [168](#)
Индикатор уровня топлива [173](#)
Индикаторы неисправностей, см. Система автоматического контроля параметров транспортного средства [156](#)
Индикаторы сбоев, см. Система автоматического контроля параметров транспортного средства [156](#)
Индикаторы, см. комбинация приборов [152](#)
Индикация [152](#)
Индикация в автомобиле, см. Live Vehicle [154](#)
Индикация интервала, см. сообщение техобслуживания [176](#)
Индикация качества наружного воздуха, см. Качество воздуха [322](#)
Индикация мощности, см. Спортивная приборная панель [175](#)
Индикация состояния воздушного фильтра салона, см. Качество воздуха [322](#)
Индикация числа оборотов, см. Спортивная приборная панель [175](#)
Индуктивная зарядка, смартфон, см. Отсек для беспроводной зарядки [332](#)
Инерционная фаза работы вентилятора, см. Фильтр выхлопной системы [346](#)
Инструмент [395](#)
Интегрированное руководство пользователя в автомобиле [7](#)
Интегрированный ключ [80](#)
Интеллектуальная безопасность [199](#)
Интеллектуальная безопасность, см. Системы интеллектуальной безопасности [199](#)
Интервал замены масла, см. сообщение техобслуживания [176](#)
Информация No Passing, см. Индикатор ограничения скорости с индикатором зон запрета на обгон [254](#)
Информация о дорожной ситуации онлайн, см. руководство пользователя систем навигации, развлечения и связи [6](#)
Информация о состоянии, iDrive [51](#)
Информация, передаваемая по радиоканалу, см. руководство пользователя систем навигации, развлечения и связи [6](#)
Исполнительный элемент за счет поворота и нажатия, см. Контроллер [55](#)
Использование по назначению [10](#)
История сервисного обслуживания [176](#)

К

- Кабриолет, ветроотражатель 108
- Кабриолет, крыша 100
- Кабриолет, складной верх 100
- Калибровка передних сидений 115
- калибровка сиденья 115
- Камера внимания водителя 238
- Камера заднего вида 294
- Камера заднего вида, см. Камеры 41
- Камера за лобовым стеклом, см. Камеры 41
- Камера, камера заднего вида 294
- Камера, комбинация приборов, см. «Камера внимания водителя» 238
- Камеры 41
- Капот, см. Крышка капота 381
- Карбонно-керамический тормоз 342
- Карбонно-керамический тормоз М 342
- Карта, см. руководство пользователя систем навигации, развлечения и связи 6
- Катализатор, см. Горячая система выпуска отработавших газов 345
- Качество бензина 385
- Качество воздуха в салоне автомобиля 322
- Качество горючего 384
- Качество топлива 384
- Керамический тормоз 342
- Классы детских сидений, см. «Подходящие сиденья для детских удерживающих систем» 131
- Ключ автомобиля, см. Автомобильный ключ 78
- Ключ автомобиля, утеря 79
- Ключ, механический 80
- Ключ, см. Автомобильный ключ 78
- Кнопка Unlock, спортивная КПП Steptronic М 137
- Кнопка CANCEL, активный круиз-контроль 263
- Кнопка CANCEL, круиз-контроль 260
- Кнопка LIM, см. Ручной ограничитель скорости 258
- Кнопка MODE, см. Активный круиз-контроль 263
- Кнопка RES CNCL, активный круиз-контроль 263
- Кнопка RES CNCL, круиз-контроль 260
- Кнопка RESUME, активный круиз-контроль 263
- Кнопка RESUME, круиз-контроль 260
- Кнопка SET, активный круиз-контроль 263
- Кнопка SET, круиз-контроль 260
- Кнопка SOS, см. Законный экстренный вызов 401
- Кнопка Start/Stop 134
- Кнопка, старт/стоп, см. Кнопка Start/Stop 134
- Кнопка центрального замка, см. Центральный замок 93
- Кнопка, центральный замок 93
- Кнопка экстренного вызова, см. Законный экстренный вызов 401
- Кнопки на руле 36
- Кнопки прямого выбора, см. Закладки 53
- Ковровое покрытие, уход 416
- Кокпит 36
- Коленная подушка безопасности 193
- Колеса с легкосплавными дисками, уход 415
- Количество воздуха, система кондиционирования 315
- Комбинация приборов 152
- Компактное колесо, см. «Запасное колесо» 375
- Комплектация транспортного средства 9
- Комплект для оказания первой помощи, см. Аптечка 400
- Компрессор 372
- Комфорт движения 311
- Комфортный доступ 87
- Кондиционер 312
- Кондиционирование сзади, см. Кондиционирование 312
- Контакты, см. Руководство пользователя к системам навигации, развлечения и связи 6
- Контроллер 55
- Контроль давления в шинах, см. Индикатор повреждения шин 369
- Контроль давления в шинах, см. Система контроля давления в шинах 363
- Контроль давления, шины, см. Индикатор повреждения шин 369

Контроль динамических характеристик двигателя [150](#)
контрольная лампа, надувная подушка без-
опасности переднего пассажира [196](#)
Контрольные лампы [157](#)
Контроль тяги М (М Traction Control) [250](#)
Контур спинки, см. Поясничная опора [114](#)
Концепция управления и индикации, см.
BMW iDrive [50](#)
Коробка передач М Steptronic Sport [137](#)
Коробка передач, см. Коробка передач М
Steptronic Sport [137](#)
Коррозия, тормозные диски [348](#)
Косметическое зеркало [328](#)
Крепление детского сиденья ISOFIX [127](#)
Крепления под домкрат [379](#)
Круиз-контроль без системы контроля ди-
станции [260](#)
Круиз-контроль с системой контроля ди-
станции [263](#)
Крыша, см. Складной верх [100](#)
Крышка багажника, аварийная разблоки-
ровка [93](#)
Крышка горловины топливного бака [352](#)
Крышка капота [381](#)

Л

Лакокрасочное покрытие транспортного
средства, уход [412](#)
Лакокрасочное покрытие, уход за автомо-
билем [412](#)
Лампы и светильники [396](#)
Левостороннее движение, регулировка
света [186](#)
Летние шины, профиль, см. Высота рисунка
протектора [356](#)
Линии полосы движения, дополнительные
индикаторы, изображения с камер [292](#)
Линия автоматической мойки [410](#)
Личная безопасность [10](#)
Личные настройки [71](#)
Лобовое стекло, устранение запотевания
стекла, см. Режим оттаивания [318](#)
Ложная тревога, см. Ложное срабатывание
сигнализации, предотвращение [98](#)

Ложное срабатывание сигнализации, пред-
отвращение [98](#)

М

Макияжное зеркало [328](#)
Максимальная скорость, зимние шины [359](#)
Максимальное охлаждение [317](#)
Марки масла для долива, двигатель [388](#)
Марки моторного масла для долива [388](#)
Маркировка препятствия, дополнительные
индикаторы, изображения с камер [292](#)
Марки шин, рекомендация [358](#)
Маршрут, навигация, см. Руководство по-
льзователя к системам навигации, раз-
влечения и связи [6](#)
Масло, добавление [387](#)
Маслосаливная горловина [387](#)
Матовое окрашивание, уход [413](#)
Места для хранения [334](#)
Местное время, см. Время [173](#)
Место для перевозки детей [124](#)
Микрофильтр, см. «Воздушный фильтр са-
лона» [322](#)
Минимальная высота рисунка протектора,
шины [356](#)
Многофункциональное рулевое колесо,
кнопки [36](#)
Мобильное приложение BMW, см. руковод-
ство пользователя к системам навигации,
развлечения и связи [6](#)
Мобильные приложения, см. Руководство
пользователя к системам навигации, раз-
влечения и связи [6](#)
Мобильный телефон, см. Руководство по-
льзователя к системам навигации, раз-
влечения и связи [6](#)
Моечные установки, автоматические [410](#)
Мойка, автомобиль [410](#)
Мойка транспортного средства [410](#)
Монитор, см. Дисплей управления [54](#)
Моторное масло, добавление [387](#)
Моторный отсек [381](#)
Мультимедийные записи, см. BMW Drive
Recorder [231](#)

Н

Набор инструментов [395](#)
 Нагревательный элемент подголовника [320](#)
 Надежное торможение [347](#)
 надувная подушка безопасности переднего пассажира, деактивация/активация [195](#)
 Надувная подушка безопасности переднего пассажира, контрольная лампа [196](#)
 Надувные подушки безопасности [192](#)
 Наклон, спинка сиденья [113](#)
 Наклон спинки сиденья [113](#)
 Наливной патрубков, моторное масло [387](#)
 Напольные коврики, уход [416](#)
 Напоминание о непристегнутом ремне безопасности, см. сигнал непристегнутого ремня безопасности [117](#)
 Наружная температура [168](#)
 Наружное зеркало [120](#)
 Наружное зеркало, автоматическая установка в парковочное положение [121](#)
 Наружное зеркало с затемнением [121](#)
 Наружное зеркало со стороны переднего пассажира, поворачивание, см. Автоматическая установка в парковочное положение [121](#)
 Наружное освещение, заблокированный автомобиль, см. Приветственный свет [183](#)
 Настройка M [239](#)
 Настройка амортизаторов, см. адаптивная подвеска M [311](#)
 Настройка времени, см. Дата и время [173](#)
 Настройка единиц измерения [174](#)
 Настройка направления потока воздуха, см. Вентиляция [321](#)
 Настройка фар, см. Правостороннее/левостороннее движение [186](#)
 Настройка языка системы [62](#)
 Настройка языка, см. Настройка языка системы [62](#)
 Настройки звучания, см. руководство пользователя систем навигации, развлечения и связи [6](#)
 Настройки шин [364](#)
 Натяжение ремня [116](#)

Натяжные ремни, см. Проушины багажного отделения [339](#)
 Нейлоновый трос для буксировки для запуска двигателя/буксировки [408](#)
 Нейтральное чистящее средство, колеса с легкосплавными дисками, см. Уход [415](#)
 Необходимое ТО, см. «Индикатор сервисного интервала» [392](#)
 Необходимость техобслуживания, см. «Индикатор сервисного интервала» [392](#)
 Ножной тормоз, см. Безопасное торможение [347](#)
 Номер VIN [18](#)
 Номер шасси, см. Номер VIN [18](#)

О

Обновление карт, см. Руководство пользователя к системам навигации, развлечения и связи [6](#)
 Обновление после подписания в печать [9](#)
 Обновление программного обеспечения, см. Remote Software Upgrade [66](#)
 Обогрев заднего стекла [319](#)
 Обогрев сиденья [319](#)
 Обогрев, шея [320](#)
 Общие указания по движению [345](#)
 Огнетушитель [403](#)
 Ограничение полосы движения, предостережение [211](#)
 Ограничение скорости, индикатор, см. Индикатор ограничения скорости с индикатором зон запрета на обгон [254](#)
 Окно приветствия, водительские профили [73](#)
 Окно с указаниями, дисплей управления [53](#)
 Октановое число, см. «Качество бензина» [385](#)
 Операционная система BMW, см. BMW iDrive [50](#)
 Операционная система, см. BMW iDrive [50](#)
 Опора поясничного отдела, см. Поясничная опора [114](#)
 Оптимизация значений ускорения, см. Shift Lights [168](#)

- Освежение воздуха, см. Качество воздуха 322
- Освещение 178
- Освещение для перекрестков с круговым движением 185
- Освещение при плохой погоде 186
- Освещение ручек дверей, см. Приветственный свет 182
- Остановка двигателя, см. Рабочее состояние автомобиля 46
- Отведенное положение, стеклоочистители 190
- Отделение для мелких вещей, центральная консоль 335
- Отключение блокировки трансмиссии на стоянке электронным способом 144
- Открытие автомобиля изнутри, см. Кнопки для центрального замка 93
- Открытие автомобиля снаружи, см. Доступ к салону автомобиля 87
- Открытие и закрытие багажной двери 92
- Открытие при помощи смартфона, см. BMW Digital Key 82
- Открытие и закрытие 78
- Открытие и закрытие багажника 92
- Открытие и закрытие крышки багажника 92
- Отображение, BMW iDrive 52
- Отображение информации из системы помощи водителю, см. «Assisted View» 172
- Отпирание, настройки 95
- Отпирание, см. Открыть и Закрыть 78
- Отсек Wireless Charging 332
- Оттаивание 318
- Оттаивание ветрового стекла, см. Режим оттаивания 318
- Оттаивание лобового стекла, см. Режим оттаивания 318
- Оттаивание, лобовое стекло, см. Режим оттаивания 318
- Оттаивание стекла, см. Режим оттаивания 318
- Охлаждающая жидкость 389
- Охлаждающее вещество 389
- Охлаждение, максимальное 317
- Охранная сигнализация 96
- ОЧИ, см. «Качество бензина» 385
- Очистка воздуха, см. Качество воздуха 322
- Очистка, см. Уход за автомобилем 412
- Очищающая жидкость, см. Жидкость стеклоомывателя 390

П

- Паводок, см. Проезд по воде 346
- Пакет безопасности, см. Активная защита 234
- Панель указателей, см. комбинация приборов 152
- Панорамный вид 297
- Панорамный дисплей, см. руководство пользователя систем навигации, развлечения и связи 6
- Парковка 289
- Парковка с автоматическим удерживанием 148
- Парковочные огни 182
- Парковочный тормоз 146
- Перевозка детей 124
- Перегородка багажника 104
- Передние сиденья 112
- Передний радарный датчик, см. Радарные датчики 42
- Передняя камера, см. Камеры 41
- Переключатель света, см. Наружное освещение 180
- Переключатель, см. Кокпит 36
- Переключение передачи 141
- Переменное распределение светового потока 184
- Переработка, см. «Утилизация» 394
- Персональная eSIM, см. руководство пользователя систем навигации, развлечения и связи 6
- Персональная точка доступа, см. руководство пользователя к системам навигации, развлечения и связи 6
- Персональные данные, удаление 71
- Персональный помощник 59
- Персональный профиль, см. BMW ID 72
- Перспектива камеры, автоматическая 295

- Перчаточный ящик [335](#)
- План отправления, см. Автономная вентиляция [323](#)
- Пластмассовые детали, уход [416](#)
- Пластырь, см. Аптечка [400](#)
- Поворачивание, наружное зеркало со стороны переднего пассажира, см. Автоматическая установка в парковочное положение [121](#)
- Повреждение шины [356](#)
- Подвеска М, адаптивная, см. адаптивная подвеска М [311](#)
- Подголовники и сиденья [112](#)
- Подголовники, спереди [119](#)
- Поддержка в сложных ситуациях, см. Ассистент поддержки рулевого управления и курсовой устойчивости [277](#)
- Подключение мобильных устройств к автомобилю [65](#)
- Подключение, электрические устройства, см. «Розетки» [328](#)
- Подколенная опора [114](#)
- Подрулевые лепестки на руле [137](#)
- Подсветка [180](#)
- Подсветка индикации, см. Подсветка приборной панели [186](#)
- Подсветка приборной панели [186](#)
- Подстаканники, сзади [336](#)
- Подстаканники, спереди [336](#)
- Подушки безопасности, сигнальная лампа [194](#)
- Поекционный дисплей, сохранение положения, см. Функция памяти [122](#)
- Показание спидометра, см. «Комбинация приборов» [152](#)
- Полный привод, см. М xDrive [248](#)
- Поломка в пути, смена колеса [376](#)
- Полугоночные слики, см. Шины Track [360](#)
- Пользователь, см. BMW ID [72](#)
- Помощь в случае аварии [400](#)
- Помощь при запуске [405](#)
- Помощь при парковке, см. система контроля дистанции при парковке [300](#)
- Помощь при трогании с места на подъеме, см. Ассистент трогания с места [146](#)
- Последнее техническое обслуживание, см. история сервисного обслуживания [176](#)
- Последовательный режим [140](#)
- Потолок [40](#)
- Поясничная опора [114](#)
- Правильная посадка на сиденье [112](#)
- Правостороннее движение, регулировка света [186](#)
- Предварительная затяжка ремня безопасности [116](#)
- Предостережение при поперечном движении, см. Предупреждение о поперечном движении [228](#)
- Предотвращение аварий, см. Активная защита [234](#)
- Предотвращение заднего столкновения, см. «Система предотвращения наезда сзади» [221](#)
- Предохранители [399](#)
- Предохранитель, колесные болты [378](#)
- Предписанный законом экстренный вызов [401](#)
- Предупреждение о боковом столкновении [219](#)
- Предупреждение об отвлечении, см. ассистент контроля усталости водителя [236](#)
- Предупреждение о давлении в шинах, см. Индикатор повреждения шин [369](#)
- Предупреждение о давлении в шинах, см. Система контроля давления в шинах [363](#)
- Предупреждение о давлении, см. Индикатор повреждения шин [369](#)
- Предупреждение о давлении, см. Система контроля давления в шинах [363](#)
- Предупреждение о дистанции, см. система контроля дистанции при парковке [300](#)
- Предупреждение о лобовом столкновении [201](#)
- Предупреждение о наличии пешеходов, см. Предупреждение о лобовом столкновении [201](#)
- Предупреждение о неправильном движении [225](#)
- Предупреждение о перекрестке, см. Предупреждение о лобовом столкновении [201](#)

- Предупреждение о поперечном движении [228](#)
- Предупреждение о превышении скорости [254](#)
- Предупреждение о приоритете движения [222](#)
- Предупреждение о резерве, см. Запас хода [173](#)
- Предупреждение о столкновении, см. Предупреждение о лобовом столкновении [201](#)
- Предупреждения, см. Система автоматического контроля параметров транспортного средства [156](#)
- Прерывание тока [398](#)
- Приборная панель, см. комбинация приборов [152](#)
- Приветственный свет [182](#)
- Привод [150](#)
- Приложение My BMW, см. руководство пользователя к системам навигации, развлечения и связи [6](#)
- Приложения, см. Дополнительная документация [7](#)
- Приложения, см. руководство пользователя к системам навигации, развлечения и связи [6](#)
- Примечания [6](#)
- Принадлежности и детали [11](#)
- Принцип управления, см. BMW iDrive [50](#)
- Приработка [344](#)
- Присадки, марки моторного масла [388](#)
- Пристегивание ремнем, см. Ремни безопасности [116](#)
- Пробег, реальный, см. Данные о поездке [170](#)
- Пробка топливного бака [352](#)
- Проблемы с автомобилем, см. Помощь в случае аварии [400](#)
- Проверка давления в шинах, см. Система контроля давления в шинах [363](#)
- Проверка уровня масла, электронная [386](#)
- Проверка уровня моторного масла, электронная [386](#)
- прогнозирование, индикатор ограничения скорости [256](#)
- Программа AUTO, кондиционер [313](#)
- Программа SYNC, кондиционирование [318](#)
- Программы движения, см. Drivelogic [143](#)
- Продолжение движения с проколом в шине, см. Индикатор повреждения шин [369](#)
- Продолжение движения с проколом в шине, см. Система контроля давления в шинах [363](#)
- Проезд по воде [346](#)
- Проекционный дисплей [154](#)
- Проекционный дисплей, уход [415](#)
- Прокол шины, продолжение движения, см. Индикатор повреждения шин [369](#)
- Прокол шины, продолжение движения, см. Система контроля давления в шинах [363](#)
- Прокол шины, см. Индикатор повреждения шин [369](#)
- Прокол шины, см. Система контроля давления в шинах [363](#)
- Прокол шины, устранение [371](#)
- Противобуксовочная система, см. Система динамического контроля устойчивости [245](#)
- Противоослепляющая защита, см. Солнцезащитный козырек [328](#)
- Противоугонная сигнализация, см. Охранная сигнализация [96](#)
- Противоугонная система, болты-секретки [378](#)
- Проушина для буксировки, см. Буксирная проушина [408](#)
- Проушины багажного отделения [339](#)
- Проушины, см. Проушины багажного отделения [339](#)
- Пульт дистанционного управления, см. Автомобильный ключ [78](#)
- Пуск двигателя, помощь при запуске [405](#)
- Пуск двигателя, см. Рабочее состояние автомобиля [46](#)

Р

- Рабочее состояние автомобиля [46](#)
- Радарные датчики [42](#)

- Радиоприемник, см. Руководство пользователя к системам навигации, развлечения и связи [6](#)
- Радиостанция, см. руководство пользователя систем навигации, развлечения и связи [6](#)
- Разблокировка дверей вручную, см. интегрированный ключ [80](#)
- Разблокировка крышки горловины топливного бака, вручную [353](#)
- Развлекательная система, см. Руководство пользователя к системам навигации, развлечения и связи [6](#)
- Развлекательная система, список выбора на комбинации приборов [166](#)
- Размещение, груз [339](#)
- Разъем USB, положение в автомобиле [329](#)
- Разъем бортовой системы диагностики, см. Диагностический разъем [393](#)
- Распознавание речи [59](#)
- Распознавание речи, см. BMW Intelligent Personal Assistant [59](#)
- Распознавание светофоров [276](#)
- Распределение воздушных потоков, вручную [316](#)
- Рассеянное освещение [187](#)
- Расход, см. Данные поездки [170](#)
- Регулировка амортизации [311](#)
- Регулировка положения рулевой колонки [122](#)
- Регулятор ускорения, см. Управление ускорением [144](#)
- Режим Drive [140](#)
- Режим M Dynamic [247](#)
- Режим готовности к движению, см. Рабочее состояние автомобиля [46](#)
- Режим готовности к эксплуатации, см. Рабочее состояние автомобиля [46](#)
- Режим датчика дождя [189](#)
- режим движения, M MODE [242](#)
- Режим движения, индикация [175](#)
- Режим для службы парковки [94](#)
- Режим кабриолета, см. Функция кондиционирования для кабриолета [314](#)
- Режим рециркуляции воздуха [317](#)
- Режим управления двигателем M [150](#)
- Резиновые детали, уход [415](#)
- Рекомендации по топливу [384](#)
- Рекомендуемая передача для наилучшего ускорения, см. Shift Lights [168](#)
- Рекомендуемая передача, см. Индикатор рекомендуемой передачи [167](#)
- Рекомендуемые марки шин [358](#)
- Ремкомплект Mobility, см. Аварийный комплект для шин Mobility Set [371](#)
- Ремни безопасности [116](#)
- Ремни безопасности, уход [416](#)
- Ремни, см. Ремни безопасности [116](#)
- Рисунок протектора [356](#)
- Розетки, электрические устройства [328](#)
- Руководство пользователя голосовой системы, помощник BMW Intelligent Personal Assistant [62](#)
- Рулевое колесо, регулировка [122](#)
- Руль, кнопки [36](#)
- Ручной режим, спортивная КПП Steptronic M [137](#)
- Ручной тормоз, см. Парковочный тормоз [146](#)
- Рычаг селектора [138](#)
- Рычаг селектора, спортивная коробка передач Steptronic M [137](#)

С

- Сажевый фильтр для бензинового двигателя, см. Сажевый фильтр ОГ [346](#)
- Сажевый фильтр, см. «Воздушный фильтр салона» [322](#)
- Сажевый фильтр, см. Фильтр выхлопной системы [346](#)
- сайт [7](#)
- Салонное зеркало заднего вида с автоматическим затемнением [121](#)
- Салонное зеркало с затемнением [121](#)
- Сбой в работе, автомобильный ключ [82](#)
- Сброс, автомобильные настройки [72](#)
- Сброс, данные транспортного средства [72](#)
- Сброс, система контроля давления в шинах [365](#)
- Светильник в наружном зеркале, см. предупреждение о поперечном движении [228](#)

- Светильник в наружном зеркале, см. система предупреждения о перестроении [215](#)
- Светильники, уход [412](#)
- Световой сигнал [178](#)
- Световые приборы для освещения салона [186](#)
- Световые приборы для освещения салона, заблокированный автомобиль, см. При-ветственный свет [183](#)
- Светодиодные фары, замена, см. Лампы и светильники [396](#)
- Свет фар, автоматическое управление [181](#)
- Связь, см. Руководство пользователя к системам навигации, развлечения и связи [6](#)
- Сервисы ConnectedDrive, см. Руководство пользователя к системам навигации, развлечения и связи [6](#)
- Сервоэлектроника [244](#)
- Серийная комплектация, см. Комплектация транспортного средства [9](#)
- Сетка, багажник [339](#)
- Сигнализатор степени усталости водителя, см. «Ассистент контроля усталости водителя» [236](#)
- Сигнализация, предотвращение [98](#)
- Сигнал непристегнутого ремня безопасности [117](#)
- Сигнал, сирена [36](#)
- Сигналы квитирования [96](#)
- Сигнальная лампа в наружном зеркале, см. предупреждение о поперечном движении [228](#)
- Сигнальная лампа в наружном зеркале, см. система предупреждения о перестроении [215](#)
- Сигнальная лампа прокола шины, см. Индикатор повреждения шин [369](#)
- Сигнальная лампа прокола шины, см. Система контроля давления в шинах [363](#)
- Сигнальные лампы [157](#)
- Сиденья и подголовники [112](#)
- Сиденья спереди [112](#)
- Символы и изображения [8](#)
- Сирена [36](#)
- Система Active Guard, см. интеллектуальная безопасность [199](#)
- Система ConnectedDrive, см. Руководство пользователя к системам навигации, развлечения и связи [6](#)
- Система автоматического контроля параметров транспортного средства [156](#)
- Система выпуска отработавших газов [345](#)
- Система выпуска отработавших газов, звучание [151](#)
- Система голосового ввода, см. BMW Intelligent Personal Assistant [59](#)
- Система голосового управления [59](#)
- Система голосового управления, см. BMW Intelligent Personal Assistant [59](#)
- Система динамического контроля устойчивости [245](#)
- Система защиты при опрокидывании [196](#)
- Система комфортного доступа, см. Комфортный доступ [87](#)
- Система кондиционирования [312](#)
- Система контроля давления в шинах [363](#)
- Система контроля давления в шинах, сброс [365](#)
- Система контроля дистанции при парковке [300](#)
- Система контроля дистанции, см. круиз-контроль [263](#)
- Система навигации GPS, навигация, см. руководство пользователя систем навигации, развлечения и связи [6](#)
- Система объезда препятствий, см. Предупреждение о лобовом столкновении [201](#)
- Система ограничения скорости, ручная [258](#)
- Система охлаждения [389](#)
- Система охраны салона [98](#)
- Система помощи водителю, парковка, см. системы парковки [289](#)
- Система помощи при подъеме, см. Ассистент трогания с места [146](#)
- Система предотвращения наезда сзади [221](#)
- Система предотвращения откатывания назад, см. Ассистент трогания с места [146](#)
- Система предупреждения о перестроении [215](#)

- Система регулировки, устойчивость при движении [239](#)
- Система сквозной погрузки [340](#)
- Система слежения за разметкой [211](#)
- Система технического обслуживания [392](#)
- Система технического обслуживания BMW, см. Система технического обслуживания [392](#)
- Системы безопасности, см. интеллектуальная безопасность [199](#)
- Системы безопасности, см. Надувные подушки безопасности [192](#)
- Системы парковки [289](#)
- Системы поддержки водителя [254](#)
- Системы предупреждения об опасности столкновения [199](#)
- Системы управления устойчивостью движения [239](#)
- Скатывание автомобиля, см. Электромеханический парковочный тормоз [146](#)
- Складной верх [100](#)
- Складной верх, аварийный привод [104](#)
- Складной верх, перегородка багажника [104](#)
- Складной верх, система защиты при опрокидывании [196](#)
- Службы BMW, см. Руководство пользователя к системам навигации, развлечения и связи [6](#)
- Смартфон, голосовой ввод [64](#)
- Смартфон, см. Руководство пользователя к системам навигации, развлечения и связи [6](#)
- Смена, диски и шины [357](#)
- Смена дисков и шин [357](#)
- Смена колеса [376](#)
- Снятие транспортного средства с учета [394](#)
- Советы по вождению, см. общие указания по движению [345](#)
- Соединение по Wi-Fi, см. руководство пользователя к системам навигации, развлечения, связи [6](#)
- Соединение по локальной беспроводной сети WLAN, см. руководство пользователя к системам навигации, развлечения, связи [6](#)
- Соединение с использованием Bluetooth, см. Руководство пользователя по навигации, системе развлечений, связи [6](#)
- Соединение, см. Соединение с автомобилем [65](#)
- Солнцезащитный козырек [328](#)
- Сообщение о проколе шины, см. Индикатор повреждения шин [369](#)
- Сообщение о проколе шины, см. Система контроля давления в шинах [363](#)
- Сообщение системы СС, см. Система автоматического контроля параметров транспортного средства [156](#)
- Сообщение техобслуживания [176](#)
- Сообщения, см. руководство пользователя к системам навигации, развлечения и связи [6](#)
- Сообщения, см. Система автоматического контроля параметров транспортного средства [156](#)
- Состояние автомобиля [174](#)
- Состояние покоя, см. Рабочее состояние автомобиля [46](#)
- Состояние шин [357](#)
- Сохранение положения зеркала, см. Функция памяти [122](#)
- Сохранение положения рулевого колеса, см. Функция памяти [122](#)
- Сохранение положения сиденья, см. Функция памяти [122](#)
- сохраненные станции, см. руководство пользователя систем навигации, развлечения, связи [6](#)
- Специальная комплектация, см. Комплектация транспортного средства [9](#)
- Спидометр, см. «Показание спидометра» [152](#)
- Спинка, сиденья [112](#)
- Спинки задних сидений, складывание [339](#)
- Список выбора на комбинации приборов [166](#)
- Список, комбинация приборов, см. «Списки выбора» [166](#)
- Спортивная автоматическая коробка передач, спортивная коробка передач M Steptronic [137](#)

- Спортивная подвеска, см. адаптивная подвеска [М 311](#)
- Спортивная приборная панель [175](#)
- Спортивная программа, спортивная КПП Steptronic [М 137](#)
- Спуск [348](#)
- Сравнение ввода [52](#)
- Средний расход, см. Данные поездки [170](#)
- Средства по уходу [412](#)
- станция, см. руководство пользователя систем навигации, развлечения, связи [6](#)
- Стекла фар [396](#)
- Стеклоочистители, отведенное положение [190](#)
- Стеклоочиститель [188](#)
- Стеклоподъемники [98](#)
- стоп-сигналы, адаптивные, см. динамические стоп-сигналы [231](#)
- стоп-сигналы, динамические [231](#)
- Стояночные огни [181](#)
- Стояночный тормоз, см. Парковочный тормоз [146](#)
- Счетчик общего пробега, см. Данные поездки [170](#)
- Счетчик разового пробега, см. Данные поездки [170](#)
- ## Т
- Тахометр [167](#)
- Тахометр, см. Shift Lights [168](#)
- Тахометр, см. «Показание спидометра» [152](#)
- Тачпад, контроллер [57](#)
- Текущий режим движения [175](#)
- Телефония с использованием e-SIM, см. руководство пользователя систем навигации, развлечения и связи [6](#)
- Телефон, см. Руководство пользователя к системам навигации, развлечения и связи [6](#)
- Телефон, список выбора на комбинации приборов [166](#)
- Температура моторного масла [168](#)
- Температура, моторное масло [168](#)
- Температура, система кондиционирования [315](#)
- Темпомат, см. круиз-контроль [260](#)
- Темпомат, см. круиз-контроль с системой контроля дистанции [263](#)
- технические изменения, см. ваша личная безопасность [10](#)
- Технические характеристики [418](#)
- Техническое обслуживание [392](#)
- Технологии, BMW [М 342](#)
- Топливо [384](#)
- Тормоз Compound [342](#)
- Тормоз [М 245](#)
- Тормоза, указания [347](#)
- Тормоз, настройки [245](#)
- Тормозная система [344](#)
- Тормозная система [М 342](#)
- Тормозные диски, см. Тормозная система [344](#)
- Тормозные колодки, см. Тормозная система [344](#)
- Тормоз, чувствительность [245](#)
- Точка опоры, помощь при запуске [405](#)
- Точки активации, панорамный вид [297](#)
- Травмозащитная функция, окна [99](#)
- Траектории поворота, дополнительные индикаторы, изображения с камер [292](#)
- Трехкратное мигание указателями поворота [178](#)
- Трос для буксировки для запуска двигателя/буксировки [408](#)
- Туристическая функция, см. Правостороннее/левостороннее движение [186](#)
- Тяжелый груз, размещение [339](#)
- ## У
- Угол открывания двери [299](#)
- Удаление, персональные данные [71](#)
- Удерживающие системы безопасности для детей, см. Безопасная перевозка детей [124](#)
- Удостоверение качества, см. «Гарантия» [10](#)
- Указания по движению [344](#)
- Указания по обкатке [344](#)
- Указатель поворота [178](#)
- Указатель поворота, замена ламп, см. Лампы и светильники [396](#)

Указатель поворота, контрольная лампа [162](#)
 Ультразвуковые датчики [44](#)
 Умный помощник [59](#)
 Управление голосом [59](#)
 Управление голосом, см. BMW Intelligent Personal Assistant [59](#)
 Управление меню, см. BMW iDrive [50](#)
 Управление светом фар, автоматическое [181](#)
 Управление ускорением [144](#)
 Уровень охлаждающей жидкости [389](#)
 Усилитель рулевого привода, см. Сервотро-ник [244](#)
 Установка детских сидений [125](#)
 Установка удерживающих систем безопасности для детей [125](#)
 Устройство громкой связи, см. Руководство пользователя к системам навигации, раз-вличения и связи [6](#)
 Утилизация [394](#)
 Утилизация, охлаждающая жидкость [390](#)
 Утилизация, см. Аккумуляторная батарея транспортного средства [399](#)
 Утилизация старой аккумуляторной бата-реи [399](#)
 Уход [410](#)
 Уход, автомобиль [412](#)
 Уход, дисплеи, экраны [415](#)
 Уход за автомобилем [412](#)
 Уход за кожей [414](#)
 Уход за мягкой обивкой [414](#)
 Уход, колеса с легкосплавными дисками [415](#)
 Уход, проекционный дисплей [415](#)

Ф

Фары, уход [412](#)
 Фиксация, груз [339](#)
 Фильтр выхлопной системы [346](#)
 Фильтр с активированным углем, см. «Воз-душный фильтр салона» [322](#)
 Фильтр, см. «Воздушный фильтр са-лона» [322](#)
 Фраза активации [60](#)
 Фронтальные подушки безопасности [192](#)

Функции PreCrash, см. Активная за-щита [234](#)
 Функция Kick-down, спортивная КПП Steptronic M [137](#)
 Функция Safe Share, см. BMW Digital Key [82](#)
 Функция кондиционирования для кабрио-лета [314](#)
 Функция отеля, см. Режим для службы пар-ковки [94](#)
 Функция охлаждения, кондиционер [316](#)
 Функция памяти [122](#)
 Функция предупреждения, заднее столкно-вение [221](#)
 Функция предупреждения при движении в неверном направлении, см. предупрежде-ние о неправильном движении [225](#)
 Функция «Проводи домой» [183](#)
 Функция Проводи домой, включение [183](#)
 Функция распознавания усталости, см. Ас-систент контроля усталости водителя [236](#)
 Функция сопоставления слов, см. Сравне-ние ввода [52](#)
 Функция торможения при парковке, см. ак-тивная система контроля дистанции при парковке [303](#)

Х

характеристики, технические [418](#)
 Хранение, автомобиль [394](#)
 Хранение на период зимы, см. Снятие транспортного средства с учета [394](#)
 Хранение шин [360](#)
 Хромированные поверхности, уход [415](#)

Ц

Центральная консоль [39](#)
 Центральное поле индикации, комбинация приборов [169](#)
 Центральный замок [93](#)
 Центральный подлокотник спереди [335](#)
 Центральный экран, см. Дисплей управле-ния [54](#)
 Цепи противоскольжения [362](#)

Циркуляция воздуха, см. Режим рециркуляции воздуха [317](#)
Цифровой ключ, см. BMW Digital Key [82](#)

Я

Яркость, дисплей управления [55](#)

Ч

Часовой пояс [173](#)

Ш

Шины Track [360](#)
Шины и диски [354](#)
Шины с восстановленным протектором [359](#)
Ширина спинки сиденья [114](#)
Штанга для буксировки для запуска двигателя/буксировки [408](#)
Шунтирование, см. Помощь при запуске [405](#)

Щ

Щиток приборов, см. комбинация приборов [152](#)

Э

Экономия энергии, см. Индикатор рекомендуемой передачи [167](#)
Экран приветствия, водительские профили [73](#)
Экран, см. «BMW Curved Display» [54](#)
Экран, см. Дисплей управления [54](#)
Эксплуатационные материалы [384](#)
Эксплуатационные материалы, см. Эксплуатационные материалы [384](#)
Экстренное отпирание багажника [93](#)
Экстренный вызов [401](#)
Электрические стеклоподъемники [98](#)
Электромеханический парковочный тормоз [146](#)
Электронная программа контроля устойчивости, см. Система динамического контроля устойчивости [245](#)
Электронная сервисная книжка, см. Историю сервисного обслуживания [393](#)
Электронное измерение уровня масла [386](#)



01405B8FC84 ru

ПРИЛОЖЕНИЕ BMW DRIVER'S GUIDE. ЦИФРОВАЯ ИНФОРМАЦИЯ О ВАШЕМ ТРАНСПОРТНОМ СРЕДСТВЕ.

Мобильное приложение BMW Driver's Guide дает пояснения по комплектации вашего автомобиля и предлагает дополнительные возможности и функции:

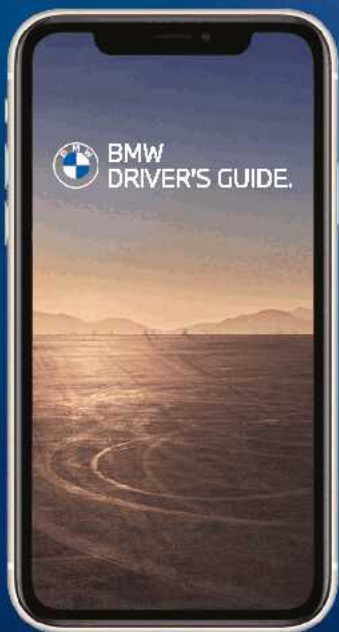

Вся информация о системах навигации, связи и развлекательной системе

Фотореалистичная анимация для различных систем транспортного средства

Поиск по ключевым словам

Обзор на 360°: изучите свой автомобиль внутри и снаружи с помощью интерактивных средств

Smart Scan для Apple iPhone: распознавание символов и текста на кнопках в автомобиле

Доступно более чем на 30 языках

После загрузки можно использовать в автономном режиме

